

Makita[®]

18V
LITHIUM-ION

牧田 18V 鋰電工具系列



適用於超過400件產品

強勁動力



18V LITHIUM-ION



18V 鋰電池



斜斷鋸
DLS714
DLS211
DLS111

碼釘槍
DST421
DST221
DST121

切斷機
DCE090

發熱外套
DCJ205
發熱背心
DCV202

蚊釘槍
DPT353
針釘槍
DBN600
DBN500
DFN350

真空泵
DVP181

座地燈
DML810
DML185
DML800
DML186
DML817

發熱氈
DCB200
發熱上衣
DCX201

填縫槍
DCG180

電錘
DHR400
DHR280 + DX08

有線/無線
LED工作燈
DML811
DML809
DML805

LED手電筒
DML808
DML812
DML803
DML807
DML816
DML801

冷風背心
DFV215A
DFV214A
DFV210A
冷風外套
DFJ416A / DFJ312A /
DFJ216A / DFJ214A /
DFJ213A / DFJ212A

藍芽揚聲器
DMR202
DMR200

搬運車
DCU180

型材切斷機
DLW140

割草機
DUR191L
DUR190L
DUR187L
DUR193

風扇
DCF301
DCF203
DCF102

手電筒收音機
DMR050

鏈鋸
DUC101
DUC307
DUC254

剪草機
DUM111

收音機
DMR300
DMR108

吹風機
DUB184
DUB186
DUB187

咖啡機
DCM501

提燈收音機
DMR057

風槍
DAS180
適配器
ADP05

剪草車
DLM330

吸塵機
DCL284
DCL281
DCL280
DCL181F
DCL180

旋風式吸塵機
DVC350
DVC750L

籬笆修剪機
DUH751
DUH601
DUH754S
DUH604S

吸塵機
DCL285
DCL282
DCL182

集塵機
DVC350
DVC750L

噴霧機
DUN461W
DUN500W
DUN600L

多功能
園林工具
DUX18

吸塵機械人
DRC200
DRC300

石膏板修邊機
DCO181
DCO180

噴霧機
DUS158
DUS108
DVF154
DUS054

熱風槍
DHG181
拉釘槍
DRV250
DRV150

吸塵機械人
DRC200
DRC300

石膏板
砂光機
DSL801

真空泵
DVP180

牛油槍
DGP180
充氣泵
DMP181
DMP180

砂光機
DBO180
DBO380
DBO482
DBO480

電磨
DGD800
DGD801

木工接合機
DPJ180

曲線鋸
DJV180
DJV182

石膏板
切斷機
DSD180

砂帶機
DBS180

多功能切割打磨機
DTM51
DTM52



角向磨光機



DGA701 / DGA700
DGA901 / DGA900

鏈鋸



DUC356
DUC353

搬運車



DCU603
DCU604
DCU605

圓鋸



DHS900
DHS781
DHS780

往復鋸



DJR360

籬笆剪

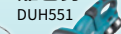

DUH551

多功能園林工具



DUX60

剪草機



DLM539
DLM538
DLM481
DLM480

割草機



DUR369A
DUR368A

高壓清洗機



DHW080

熱水壺



DKT360

直立式集塵機



DVC560

園藝鑽地機



DDG460

背負式集塵機



DVC867L
DVC860L
DVC157L
DVC150L

吹風機

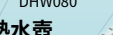

DUB361
DUB362
DUB363

修枝電剪



DUP362

衝擊電鑽



DHP489
DHP483
DHP453

衝擊扳手



DTW1002
DTW1001

4粒6.0Ah 198095-6

雙座快速充電器(DC18RD)
6.0Ah電池4粒(BL1860B)
MAKPAC #3

4粒5.0Ah 197627-6

雙座快速充電器(DC18RD)
5.0Ah電池4粒(BL1850B)
MAKPAC #3

4粒6.0Ah 199699-7

快速充電器(DC18RC)
6.0Ah電池4粒(BL1860B)
MAKPAC #2

2粒6.0Ah 199698-9

快速充電器(DC18RC)
6.0Ah電池2粒(BL1860B)
MAKPAC #2

18Vx2

400+
專業電動工具

6.0Ah 5.0Ah 4.0Ah
3.0Ah 2.0Ah 1.5Ah

角向電鑽



DDA450
DDA351
DDA350

螺絲刀



DFS452

油衝脈式衝擊起子機

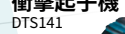

DTS141

起子電鑽



DDF483
DDF453

四模式衝擊起子機



DTP141

角向衝擊扳手

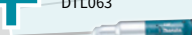

DTL063

角向衝擊起子機

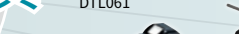

DTL061

衝擊起子機



DTD149
DTD173
DTD172

衝擊電鑽



DHP481
DHP486
DHP458

衝擊扳手



DTW285
DTW190
DTW181

往復鋸

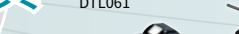

DJR186
DJR187
DJR188
DJR189

電錘



DHR202

電鑽



DHR171

鋼筋切斷機



DSC251
DSC250

絲桿切斷機

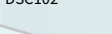

DSC102

切割機



CC501

油壓鋼筋剪



DSC163
DSC191

金屬切割機



DSC551
DSC550

電衝剪



DJS161

小型切割機

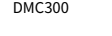

DMC300

刮剝機



DHK180

修邊雕刻機



DRT50

牆身探測儀

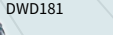

DWD181

帶鋸



DPB182
DPB180

電剪刀



DJN161

角向磨光機



DGA404 / 406 / 504 / 506
DGA408 / 508
DGA413 / 513 / 414 / 514
DGA417 / 517 / 418 / 419 / 518 / 519

圓鋸



DHS661
DHS660

斜斷鋸



DLS713
DLS600
DLS610

混凝土振動機

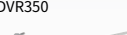

DVR350

攪拌機



DUT130

電刨



DKP181
DKP180

拋光機



DPV300
DPO600

PG2系列

雙座快速充電器(DC18RD)
6.0Ah電池2粒(BL1860B)

PT2系列

雙座快速充電器(DC18RD)
5.0Ah電池2粒(BL1850B)

GE系列

快速充電器(DC18RC)
6.0Ah電池2粒(BL1860B)

RTE / RTJ系列

快速充電器(DC18RC)
5.0Ah電池2粒(BL1850B)

RME / RMJ系列

快速充電器(DC18RC)
4.0Ah電池2粒(BL1840B)

SAE系列

充電器(DC18SD)
2.0Ah電池2粒(BL1820B)

SYE系列

充電器(DC18SD)
1.5Ah電池2粒(BL1815N)

Z系列

不包括充電器及電池，
需另行購買。

18Vx2 鋰電系列

18v + 18v → 36v

即插即用，無需另購轉換器

當不同容量的18V電池一同使用時(例如1.5Ah與4.0Ah，或充滿電的4.0Ah與充電70%的4.0Ah)，只要其中一粒電快將用盡，機器便會停止操作。



DUR368L / DUR369L

割草機

DUR368A / DUR369A



剪草機

DLM539 / DLM538 / DLM533 / DLM532 / DLM481 / DLM480 / DLM462 / DLM460 / DLM382



籬笆剪草機

DUH551



修枝電剪

DUP362



園藝鑽地機

DDG460



DCU601

DCU602

DCU604

DCU603

DCU605

搬運車



多功能園林工具

DUX60



高枝鋸

DUA301 / DUA300



鏈鋸

DUC356 / DUC353 / DUC302



吹風機

DUB362 / DUB361



吹 / 吸葉機

DUB363



切割機

DCE090



角向磨光機

DGA700 / DGA900

角向磨光機

DGA701 / DGA901



DHR400

電錘

DHR282 / 280



DHS900

DHS710



DHS783 / DHS781 / DHS780

圓鋸

DSP601



DLS714

斜斷鋸

DLS211 / DLS111



型材切割機

DLW140



往復鋸

DJR360



角向電鑽

DDA460



集塵機

DVC157L / DVC154L / DVC151L / DVC150L / DVC867L / DVC864L / DVC861L / DVC860L



背負式集塵機

DVC265 / DVC261 / DVC665 / DVC660



直立式集塵機

DVC560



高壓清洗機

DHW080



真空泵

DVP181



熱水壺

DKT360

Li-ion 鋰離子電池

參考充電時間 (分鐘)

18V 鋰電		14.4V 鋰電		DC18RC (195586-8) (195593-1)(110V)	DC18RD (196934-4) (196931-0)(110V)	DC18SF (196427-1) (196423-9)(110V)	DC18SD (194534-4)	DC18SE (194621-9)
6.0 Ah	 BL1860B (197422-4)	 BL1460B (197709-4)	55分鐘 快速充電		130分鐘 1至2粒電池 260分鐘 3至4粒電池		130分鐘	
5.0 Ah	 BL1850B (197280-8)		45分鐘 快速充電		110分鐘 1至2粒電池 220分鐘 3至4粒電池		110分鐘	
4.0 Ah	 BL1840B (197265-4)	 BL1440 (196388-5)	36分鐘 快速充電		90分鐘 1至2粒電池 180分鐘 3至4粒電池		90分鐘	
3.0 Ah	 BL1830B (194204-5)	 BL1430B (197615-3)	36分鐘 快速充電		90分鐘 1至2粒電池 180分鐘 3至4粒電池		90分鐘	
2.0 Ah	 BL1820B (197254-9)		24分鐘 快速充電		45分鐘 1至2粒電池 90分鐘 3至4粒電池		45分鐘	
1.5 Ah	 BL1815N (632A54-1)	 BL1415N (196875-4)	15分鐘 快速充電		30分鐘 1至2粒電池 60分鐘 3至4粒電池		30分鐘	

電池轉換器



BCV01 (選購) (195511-9) BCV01不適用於割草機 BBC231U / BUX360



BCV03 (選購) (196809-7)

能轉換工具使用的電池，使電池可使用更多不同工具

BAP36N (選購) (195311-7) BAP36N不適用於割草機 BBC231U / BUX360



BAP182 (選購) (197581-4)



BAP18 (選購) (198590-6)



能將電池與電動工具分開配置，有助減少工具的重量，並且可避免手臂的疲勞。

智能充電系統

高效能冷卻裝置

22分鐘超快速充電

剛使用完的電池處於高溫狀態，要冷卻後才能開始充電。
牧田快速充電器則內置均等冷卻裝置，以風扇有效為電池降溫，令充電更早開始。
開始充電後，風扇會持續冷卻電池，令充電時間更短。

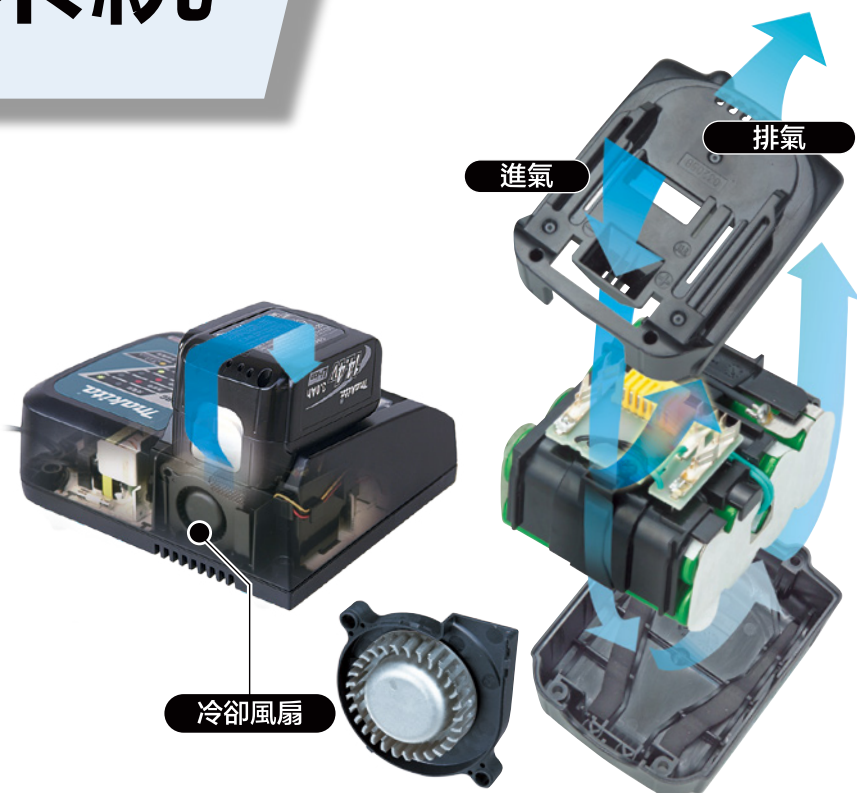

均等冷卻效果

整體流動空氣，能有效及平均地為每個電池元件降溫，避免出現電池元件容量不均狀況，從而延長電池壽命！



重量減少40%



牧田
18V / 14.4V
鎳氫 2.8Ah

牧田
18V 鋰電 5.0Ah
14.4V 鋰電 4.0Ah

多重電池端子

- 減少電阻，令電力更有效率地輸送到工具
- 堅固外殼保護電池端子，不易損壞。
- 工具與電池連結更穩固。

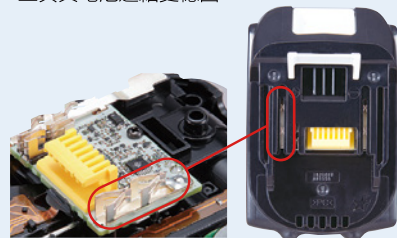

耐力極限

電池及充電器分別內置記憶卡及晶片，會根據電池狀態，自動控制充電時的電流、電壓及溫度，令牧田鋰電池總釋出電量最高為其他類型充電電池的4.3倍！



電池壽命週期內最大可釋出電量

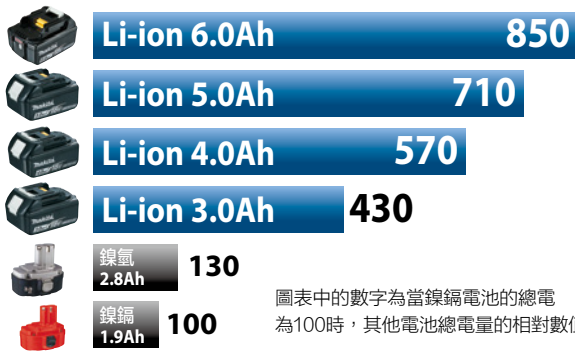

傳統充電方法

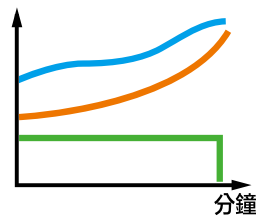

牧田智能控制充電

電壓
溫度
電流

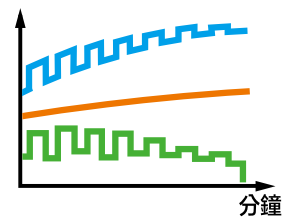

內置記憶卡

電池內置記憶卡，能自動記錄使用狀況，並把訊息傳送到充電的晶片。



數位通信



內置晶片

充電器內置晶片，能分析電池記憶卡內的資料（是否有高/低溫充電或過度充/放電？電池使用了多少次？）晶片會根據情況，設定最佳充電時間及方法，為每個電池元件均等充電。



均等充電效果

牧田: 電池元件容量均等

- 因每個電池元件的容量均一，所以不會發生個別電池元件過度充/放電問題，有效延長電池壽命！
- 電池元件平均放電，有效利用整個電池容量，令供電更持久！

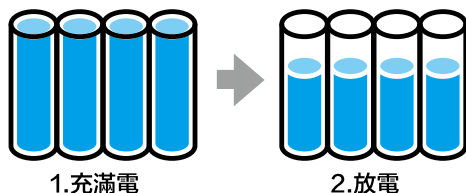

其他牌子 電池元件容量不均

- 因每個電池元件容量不一，所以個別電池元件會出現過度充/放電問題。當某個電池元件故障時，整個電池將不能再使用！
- 電池元件放電不平均，令整個電池容量沒有被有效使用，很快會沒電！

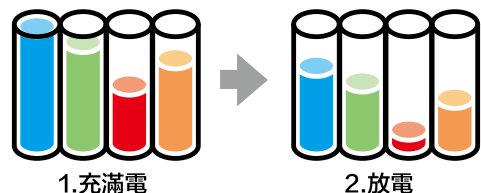

牧田鋰電池其他優點：

隨時可以充電，不受記憶影響。



外殼堅固耐用，不易損壞。



可以長時間存放，自動排放電量極低。



牧田智能充電系統家族成員：

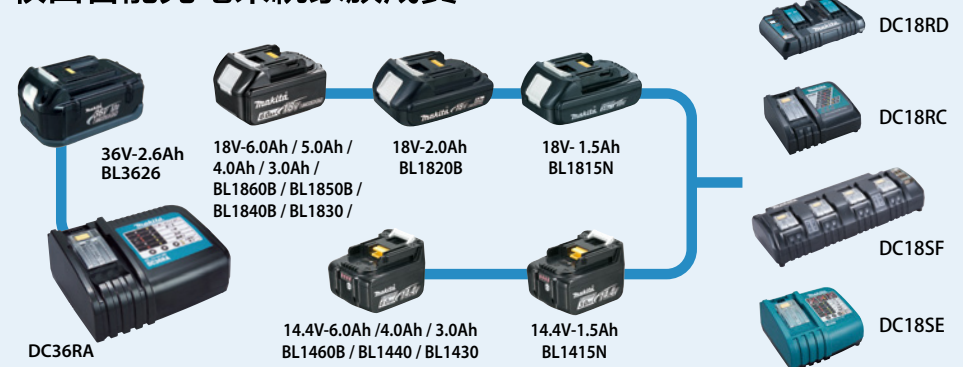

充電式起子電鑽

Li-ion Ah 6.0 5.0 4.0 3.0 2.0 1.5

DDF486RTE / DDF486Z (淨機) 13 mm (1/2")

牧田最高扭力的 18V 充電式起子電鑽！



DDF486RTE

2

DDF486Z

2



雙頭批嘴・側柄

能力 鋼材：13 mm (1/2")
木材：76 mm (3")

回轉數 (rpm) 高：0 - 2,100
低：0 - 550

最大轉矩 硬接頭 / 軟接頭：
130 / 65 N.m

體積 (長 x 寬 x 高) 178 x 81 x 265 mm
(7-5/8" x 2-5/8" x 9")

淨重 (連電池) 2.6 kg (5.7 lbs.)

DDF486RTE：快速充電器 (DC18RC) 及 5.0Ah 電池 2 顆
DDF486Z：隨機不包括電池、充電器及攜帶箱，需另行購買

充電式起子電鑽

Li-ion Ah 6.0 5.0 4.0 3.0 2.0 1.5

DDF489RTJ / DDF489Z (淨機) 13 mm (1/2")

工具運作超出負荷時會立即停機，防止扭傷手部。



DDF489RTJ

7

DDF489Z

6



雙頭批嘴

NEW

能力 鋼材：13 mm (1/2")
木材：38 mm (1-1/2")
穿孔鋸：70 mm (2-3/4")

回轉數 (rpm) 高：0 - 1,800
低：0 - 550

最大轉矩 硬接頭 / 軟接頭：
73 / 40 N.m

體積 (長 x 寬 x 高) 174 x 81 x 261 mm
(6-7/8" x 3-3/16" x 10-1/4")

淨重 (連電池) 2.5 kg (5.5 lbs.)

DDF489RTJ：快速充電器 (DC18RC) 及 5.0Ah 電池 2 顆
DDF489Z：隨機不包括電池、充電器及攜帶箱，需另行購買

充電式起子電鑽

Li-ion Ah 6.0 5.0 4.0 3.0 2.0 1.5

DDF484RTE / DDF484SYE / DDF484Z (淨機) 13 mm (1/2")

工具運作超出負荷時會立即停機，防止扭傷手部。



DDF484RTE /
DDF484SYE

5

DDF484Z

6



雙頭批嘴

能力 鋼材：13 mm (1/2")
木材：38 mm (1-1/2")

回轉數 (rpm) 高：0 - 2,000
低：0 - 500

最大轉矩 硬接頭 / 軟接頭：
54 / 30 N.m

體積 (長 x 寬 x 高) 172 x 79 x 261 mm
(6-3/4" x 3-1/8" x 10-1/4")

淨重 (連電池) 1.5 kg (3.4 lbs.)

DDF484RTE：快速充電器 (DC18RC) 及 5.0Ah 電池 2 顆
DDF484SYE：充電器 (DC18SD) 及 1.5Ah 電池 2 顆
DDF484Z：隨機不包括電池、充電器及攜帶箱，需另行購買

充電式起子電鑽

Li-ion Ah 6.0 5.0 4.0 3.0 2.0 1.5

DDF487SAE / DDF487Z (淨機) 13 mm (1/2")

機身僅長 150mm，較狹窄的位置也能輕易操作。



DDF487SAE

7

DDF487Z

4



雙頭批嘴

能力 鋼材：13 mm (1/2")
木材：36 mm (1-7/16")

回轉數 (rpm) 高：0 - 1,700
低：0 - 500

最大轉矩 硬接頭 / 軟接頭：
40 / 25 N.m

體積 (長 x 寬 x 高) 150 x 81 x 232 mm
(75-7/8" x 3-3/16" x 9-1/8")

淨重 (連電池) 1.6 kg (3.5 lbs.)

DDF487SAE：快速充電器 (DC18RC) 及 5.0Ah 電池 2 顆
DDF487Z：隨機不包括電池、充電器及攜帶箱，需另行購買

充電式起子電鑽

Li-ion Ah 6.0 5.0 4.0 3.0 2.0 1.5

DDF083Z (淨機) 6.35 mm (1/4")

機身輕巧，採用高效能 BL 無碳刷馬達。



雙頭批嘴

能力 鋼材：13 mm (1/2")
木材：36 mm (1-7/16")

回轉數 (rpm) 高：0 - 1,700
低：0 - 500

最大轉矩 硬接頭 / 軟接頭：
40 / 23 N.m

體積 (長 x 寬 x 高) 124 x 79 x 247 mm
(4-7/8" x 3-1/8" x 9-3/4")

淨重 (連電池) 1.4 kg (3.0 lbs.)

隨機不包括電池、充電器及攜帶箱，需另行購買。



充電式起子電鑽 DDF489

鑽孔 · 緊固

充電式衝擊電鑽 Li-ion Ah 6.0 5.0 4.0 3.0 2.0 1.5

DHP486RTE / DHP486Z (淨機) 13 mm (1/2")

兩種速度調節，方便不同工作需要。

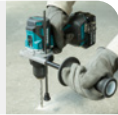

DHP486RTE



DHP486Z



雙頭批嘴，側柄

能力	鋼材：13 mm (1/2") 木材：76 mm (3") 磚材：16 mm (5/8")
衝擊數 (ipm)	高速：0 - 31,500 低速：0 - 8,250
回轉數 (rpm)	高速：0 - 2,100 低速：0 - 500
最大轉矩	硬接頭 / 軟接頭： 130 / 65 N.m

體積 (長 x 寬 x 高) 178 x 81 x 265 mm
(7" x 3-3/16" x 10-3/8")

淨重 (連電池) 2.7 kg (6.0 lbs.)

DHP486RTE：快速充電器 (DC18RC) 及 5.0Ah 電池 2 顆
DHP486Z：隨機不包括電池、充電器及攜帶箱，需另行購買



充電式衝擊電鑽 DHP486

充電式衝擊電鑽 Li-ion Ah 6.0 5.0 4.0 3.0 2.0 1.5

DHP489RTJ / DHP489Z (淨機) 13 mm (1/2")

兩種速度調節，方便不同工作需要。



DHP489RTJ



DHP489Z



雙頭批嘴

NEW

能力	鋼材：13 mm (1/2") 木材：38 mm (1-1/2") 磚材：16 mm (5/8") 穿孔鋸：70 mm (2-3/4")
衝擊數 (ipm)	高速：0 - 27,000 低速：0 - 8,250
回轉數 (rpm)	高速：0 - 1,800 低速：0 - 550
最大轉矩	硬接頭 / 軟接頭： 73 / 40 N.m
體積 (長 x 寬 x 高)	175 x 81 x 261 mm (6-7/8" x 3-3/16" x 10-1/4")
淨重 (連電池)	2.5 kg (5.5 lbs.)

DHP489RTJ：快速充電器 (DC18RC) 及 5.0Ah 電池 2 顆

DHP489Z：隨機不包括電池、充電器及攜帶箱，需另行購買

充電式衝擊電鑽 Li-ion Ah 6.0 5.0 4.0 3.0 2.0 1.5

DHP484RTE / DHP484SYE / DHP484Z (淨機) 13 mm (1/2")

工具運作超出負荷時會立即停機，防止扭傷手部。



DHP484RTE /
DHP484SYE



DHP484Z



雙頭批嘴

能力	鋼材：13 mm (1/2") 木材：38 mm (1-1/2") 磚材：13 mm (1/2")
回轉數 (rpm)	高速：0 - 30,000 低速：0 - 7,500
最大轉矩	高速：0 - 2,000 低速：0 - 500
最大轉矩	硬接頭 / 軟接頭： 54 / 30 N.m
體積 (長 x 寬 x 高)	182 x 79 x 261 mm (7-1/8" x 3-1/8" x 10-1/4")
淨重 (連電池)	2.3 kg (5.1 lbs.)

DHP484RTE：快速充電器 (DC18RC) 及 5.0Ah 電池 2 顆

DHP484SYE：充電器 (DC18SD) 及 1.5Ah 電池 2 顆

DHP484Z：隨機不包括電池、充電器及攜帶箱，需另行購買



充電式衝擊電鑽 DHP484

充電式衝擊電鑽 Li-ion Ah 6.0 5.0 4.0 3.0 2.0 1.5

DHP487SAE / DHP487Z (淨機) 13 mm (1/2")

兩種速度調節，方便不同工作需要。



DHP487SAE



DHP487Z



雙頭批嘴

能力	鋼材：13 mm (1/2") 木材：35 mm (1-3/8") 磚材：13 mm (1/2")
衝擊數 (ipm)	高速：0 - 25,500 低速：0 - 7,500
回轉數 (rpm)	高速：0 - 1,700 低速：0 - 500
最大轉矩	硬接頭 / 軟接頭： 40 / 25 N.m
體積 (長 x 寬 x 高)	164 x 81 x 248 mm (6-1/2" x 3-3/16" x 9-3/4")
淨重 (連電池)	1.7 kg (3.7 lbs.)

DHP487SAE：充電器 (DC18SD) 及 2.0Ah 電池 2 顆

DHP487Z：隨機不包括電池、充電器及攜帶箱，需另行購買

充電式衝擊起子機

Li-ion Ah 6.0 5.0 4.0 3.0 2.0 1.5

DTP141Z (淨機)

全新 4 功能模式萬能工具，助您應付任何挑戰！



能力	鋼材：10mm (3/8") 木材：21mm (13/16") 磚材：8mm (5/16")
衝擊數 (ipm)	衝擊起子模式 (高 / 中 / 低)： 0-3,200 / 0-2,400 / 0-1,200 衝擊鑽模式 (高 / 低)： 0-32,400 / 0-8,400
回轉數 (rpm)	衝擊起子模式 (高 / 中 / 低)： 0-2,700 / 0-2,200 / 0-1,300 電鑽模式 (高 / 低)：0-2,700 / 0-700
最大轉矩	螺絲起子模式 (高 / 低)：0-1,100 / 0-300 衝擊鑽模式 (高 / 低)：0-2,700 / 0-700
體積 (長 x 寬 x 高)	硬接頭 / 軟接頭：91 / 58 N.m 171x79x250 mm (6-3/4" x 3-1/8" x 9-7/8")
淨重 (連電池)	1.8 kg (4.0 lbs.)

隨機不包括電池、充電器及攜帶箱，需另行購買。

充電式衝擊起子機

Li-ion Ah 6.0 5.0 4.0 3.0 2.0 1.5

DTD173RGE / DTD173Z (淨機)

機身全長僅 111mm，輕巧易用！



能力	機械螺絲：M4 - M8 (5/32" - 5/16") 標準螺絲：M5 - M16 (3/16" - 5/8") 高張力螺絲：M5 - M14 (3/16" - 9/16")
衝擊數 (ipm)	極：0 - 3,800；強：0 - 3,600； 中：0 - 2,600；弱：0 - 1,100
回轉數 (rpm)	極：0 - 3,600；強：0 - 3,200； 中：0 - 2,100；弱：0 - 1,100
最大轉矩	180 N.m (1,590 in.lbs)
體積 (長 x 寬 x 高)	111 x 81 x 234 mm (4-3/8" x 3-3/16" x 9-1/4")
淨重 (連電池)	1.5 kg (3.3 lbs.)

DTD173RGE / DTD173RGE1 / DTD173RGE2：
快速充電器 (DC18RC)、6.0Ah 電池 2 顆及攜帶箱
DTD173Z / DTD173Z01 / DTD173Z02：
隨機不包括電池、充電器及攜帶箱，需另行購買

充電式衝擊起子機

Li-ion Ah 6.0 5.0 4.0 3.0 2.0 1.5

DTD153RTE / DTD153SYE / DTD153Z (淨機)

採用最新防水滴 / 防塵技術，更加耐用。



能力	機械螺絲：M4 - M8 (5/32" - 5/16") 標準螺絲：M5 - M16 (3/16" - 9/16") 高張力螺絲：M5 - M14 (3/16" - 9/16") 粗牙螺絲 (長度)： 22 - 125 mm (7/8" - 4-7/8")
衝擊數 (ipm)	0 - 3,600
回轉數 (rpm)	0 - 3,400
最大轉矩	170 N.m (1,500 in.lbs)
體積 (長 x 寬 x 高)	126 x 79 x 238 mm (5" x 3-1/8" x 9-3/8")
淨重 (連電池)	1.6 kg (3.5 lbs.)

DTD153RTE：快速充電器 (DC18RC) 及 5.0Ah 電池 2 顆
DTD153SYE：充電器 (DC18SD) 及 1.5Ah 電池 2 顆
DTD153Z：隨機不包括電池、充電器及攜帶箱，需另行購買

充電式衝擊起子機

Li-ion Ah 6.0 5.0 4.0 3.0 2.0 1.5

DTD157SAE / DTD157Z (淨機)

內置三種工作模式：A 模式 / 硬模式 / 軟模式。



能力	機械螺絲：M4 - M8 (5/32" - 5/16") 標準螺絲：M5 - M14 (3/16" - 9/16") 高張力螺絲：M5 - M12 (3/16" - 1/2") 粗牙螺絲 (長度)： 22 - 90 mm (7/8" - 3-1/2")
衝擊數 (ipm)	強 / 弱：0 - 4,100 / 0 - 2,000
回轉數 (rpm)	強 / 弱：0 - 3,000 / 0 - 1,300
最大轉矩	140 N.m (1,240 in.lbs)
體積 (長 x 寬 x 高)	133 x 81 x 232 mm (5-1/4" x 3-3/16" x 9-1/8")
淨重 (連電池)	1.5 kg (3.3 lbs.)

DTD157SAE：充電器 (DC18SD) 及 2.0Ah 電池 2 顆
DTD157Z：隨機不包括電池、充電器及攜帶箱，需另行購買

充電式衝擊起子機

Li-ion Ah 6.0 5.0 4.0 3.0 2.0 1.5

DTS141Z (淨機)

油壓脈式設計，靜音型起子機，
適合於醫院 / 學校 / 酒店等場所使用。



能力	機械螺絲：M4 - M8 (5/32" - 5/16") 標準螺絲：M5 - M8 (3/16" - 5/16") 高張力螺絲：M5 - M6 (3/16" - 1/4") 粗牙螺絲 (長度)： 22 - 125 mm (7/8" - 4-7/8")
衝擊數 (ipm)	3 速：0 - 2,700；2 速：0 - 2,200
回轉數 (rpm)	1 速：0 - 1,400 3 速：0 - 3,200；2 速：0 - 2,000
最大轉矩	1 速：0 - 1,200 40 N.m (355 in.lbs)
體積 (長 x 寬 x 高)	136 x 79 x 240 mm (5-3/8" x 3-1/8" x 9-1/2")
淨重 (連電池)	1.5 kg (3.2 lbs.)

隨機不包括電池、充電器及攜帶箱，需另行購買。

SOFT IMPACT

低噪音

音量僅

77 dB (A)

採用全新研發的油壓組件取代撞針
作成衝擊構成部件，比起一般充電
式衝擊起子機，能有效大幅降低操
作時的音量。

油壓組件 齒輪 無碳刷馬達

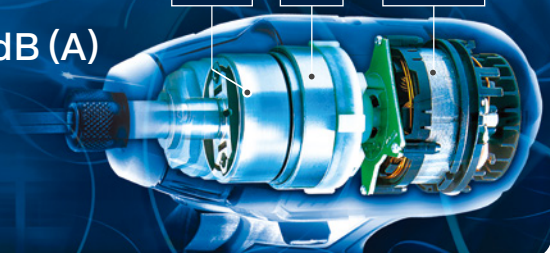

鑽孔 · 緊固

充電式螺絲刀

Li-ion Ah 6.0 5.0 4.0 3.0 2.0 1.5

DFS452Z (淨機)

備有鎖定按鈕，可連續收緊螺絲。



能力 石膏板螺絲: 4mm (5/32")

驅動軸 (六角) 6.35mm (1/4")

回轉數 (rpm) 0 - 4,000

體積 (長 x 寬 x 高) 254 x 79 x 259 mm

(10" x 3-1/8" x 11-1/4")

淨重 (連電池) 1.8 kg (4.0 lbs.)



十字改錐頭 · 磁性套筒

隨機不包括電池、充電器及攜帶箱，需另行購買。

自動送料組件 (螺絲刀配件)

產品編號: 199078-9

適合螺絲長度: 25-55mm

適用型號: DFS452



充電式電纜剪斷機 DTC100

充電式電纜剪斷機 DTC101



充電式電纜剪斷機

Li-ion Ah 6.0 5.0 4.0 3.0

DTC100ZK (淨機)

封閉型電纜剪斷機，自動反向功能便於連續剪斷工作。

18V



NEW

最大可剪直徑 50 mm

連續工作能力 6.0Ah:
PVC 絕緣電線約 220 次

體積 (長 x 寬 x 高) 116 x 197 x 363 mm
(4-9/16" x 7-3/4" x 14-1/4")

淨重 (連電池) 2.9 kg (6.4 lbs.)



隨機不包括電池及充電器，需另行購買。

充電式電纜剪斷機

Li-ion Ah 6.0 5.0 4.0 3.0

DTC101ZK (淨機)

開放型電纜剪斷機，剪斷後刀片自動回復到設定位置。

18V



NEW

最大可剪直徑 50 mm

連續工作能力 6.0Ah:
PVC 絕緣電線約 210 次

體積 (長 x 寬 x 高) 116 x 190 x 430 mm
(4-9/16" x 7-1/2" x 17")

淨重 (連電池) 3.6 kg (7.9 lbs.)



隨機不包括電池及充電器，需另行購買。

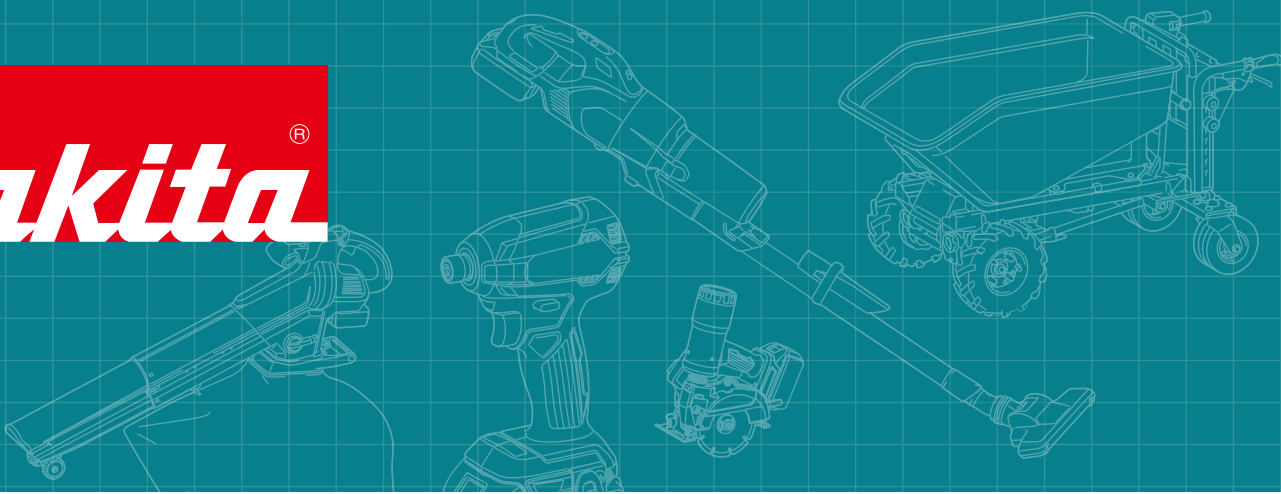
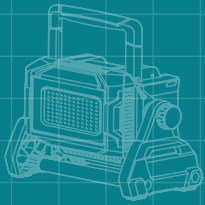

充電式角向電鑽

Li-ion Ah 6.0 5.0 4.0 3.0 2.0 1.5

DDA460ZK (淨機) 13 mm (1/2")

使用 2 顆 18V 電池，高效率、力量強！

18Vx2



能力	鋼材：13mm (1/2") 木材： 50 - 159 mm (2" - 6-1/4")
回轉數 (rpm)	高：0 - 1,400 低：0 - 350
體積 (長 x 寬 x 高)	538 x 128 x 223 mm (21-1/4" x 5" x 8-3/4")
淨重 (連電池)	6.4 kg (14.0 lbs.)



夾頭匙 · U 型手柄

隨機不包括電池、充電器及攜帶箱，需另行購買。

充電式角向電鑽

Li-ion Ah 6.0 5.0 4.0 3.0 2.0 1.5

DDA450Z (淨機) 13 mm (1/2")

機械雙速設定，迎合不同工作需要！

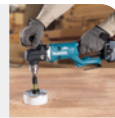

能力	鋼材：13mm (1/2") 木材： 38 - 127mm (1-1/2" - 5")
回轉數 (rpm)	高：0 - 1,400 低：0 - 450
體積 (長 x 寬 x 高)	434 x 82 x 179 mm (17-1/8" x 3-1/4" x 7")
淨重 (連電池)	3.5 kg (7.7 lbs.)



夾頭匙 · 側柄 · 掛鉤 · 螺絲

隨機不包括電池、充電器及攜帶箱，需另行購買。

充電式角向電鑽

Li-ion Ah 6.0 5.0 4.0 3.0 2.0 1.5

DDA351Z (淨機) 10mm (3/8")

機身輕巧，適合於狹窄空間使用！

440mm



能力	鋼材：10 mm (3/8") 木材：25 mm (1")
回轉數 (rpm)	0 - 1,800
體積 (長 x 寬 x 高)	326 x 79 x 115 mm (12-7/8" x 3-1/8" x 4-1/2")
淨重 (連電池)	1.8kg (4.0 lbs.)



側柄

隨機不包括電池、充電器及攜帶箱，需另行購買。

充電式角向衝擊起子機

Li-ion Ah 6.0 5.0 4.0 3.0 2.0 1.5

DTL061Z (淨機)

工具前部能 360 度旋轉，適合不同工作！



能力	機械螺絲：M4-M8 (5/32"-5/16") 標準螺絲：M4-M12 (5/32"-7/16") 高張力螺絲：M4-M8 (5/32"-5/16") 粗牙螺絲 (長度)： 22-75mm (7/8" - 2-31/32")
衝擊數 (ipm)	0 - 3,000
回轉數 (rpm)	0 - 2,000
最大轉矩	60 N.m (531 in.lbs.)
體積 (長 x 寬 x 高)	387 x 78 x 116 mm (15-1/4" x 3-1/16" x 4-9/16")
淨重 (連電池)	1.5 kg (3.3 lbs.)



夾頭匙 · + · 改錐頭

隨機不包括電池、充電器及攜帶箱，需另行購買。

充電式棘輪扳手

Li-ion Ah 6.0 5.0 4.0 3.0 2.0 1.5

DWR180Z (淨機) 6.35mm / 9.5mm (1/4" - 3/8")

提供兩款套筒轉接頭，方便工作。



能力	機械螺絲：M5 - M12 (3/16"-1/2") 高張力螺絲：M5 - M10 (3/16" - 3/8") 方形傳動螺絲杆： 6.35mm (1/4") / 9.5mm (3/8")
回轉數 (rpm)	0 - 800
最大轉矩	47.5 N.m (420 in.lbs.)
體積 (長 x 寬 x 高)	387 x 78 x 116 mm (15-1/4" x 3-1/16" x 4-9/16")
淨重 (連電池)	1.5 kg (3.3 lbs.)



配件不包括套筒

隨機不包括電池、充電器及攜帶箱，需另行購買。

充電式角向衝擊扳手

Li-ion Ah 6.0 5.0 4.0 3.0 2.0 1.5

DTL063Z (淨機)

備有磷光環及強力 LED 燈，方便於陰暗環境工作！



能力	機械螺絲：M4-M12 (5/32"-1/2") 高張力螺絲：M4-M8 (5/32"-5/16") 方形傳動螺絲杆：9.5mm (3/8")
衝擊數 (ipm)	0 - 3,000
回轉數 (rpm)	0 - 2,000
最大轉矩	60 N.m (531 in.lbs.)
體積 (長 x 寬 x 高)	387 x 78 x 116 mm (15-1/4" x 3-1/16" x 4-9/16")
淨重 (連電池)	1.5 kg (3.3 lbs.)



隨機不包括電池、充電器及攜帶箱，需另行購買。

鑽孔 · 緊固

充電式扳手

Li-ion Ah 6.0 5.0 4.0 3.0 2.0 1.5

DTW1001RTJ / DTW1001Z (淨機) 19mm (3/4")
最大轉矩達 1,050N.m !

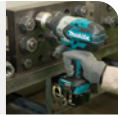

DTW1001RTJ



DTW1001Z



配件不包括套筒

能力 標準螺栓: M12-M30 (1/2" - 1-1/4")
高張力螺栓: M12-M24 (1/2" - 1")
方形傳動螺桿: 19 mm (3/4")

衝擊數 (ipm) 強: 0 - 2,200; 中: 0 - 2,000;
弱: 0 - 1,800

回轉數 (rpm) 強: 0 - 1,800; 中: 0 - 1,000;
弱: 0 - 900

最大轉矩 1,050 N.m (9,360 in.lbs.)
最大鬆螺母轉矩 1,700 N.m (15,040 in.lbs.)

體積 (長 x 寬 x 高) 229 x 91 x 289 mm
(9" x 3-5/8" x 11-3/8")

淨重 (連電池) 3.7kg (8.1 lbs.)

DTW1001RTJ: 快速充電器 (DC18RC) 及 5.0Ah 電池 2 顆
DTW1001Z: 隨機不包括電池、充電器及攜帶箱, 需另行購買

充電式扳手

Li-ion Ah 6.0 5.0 4.0 3.0 2.0 1.5

DTW1002RTJ / DTW1002Z (淨機) 12.7mm (1/2")
最大轉矩達 1,000N.m !



DTW1002RTJ



DTW1002Z



配件不包括套筒

能力 標準螺栓: M12-M30 (1/2" - 1-1/4")
高張力螺栓: M10-M24 (3/8" - 1")
方形傳動螺桿: 12.7 mm (1/2")

衝擊數 (ipm) 強: 0 - 2,200; 中: 0 - 2,000;
弱: 0 - 1,800

回轉數 (rpm) 強: 0 - 1,800; 中: 0 - 1,000;
弱: 0 - 900

最大轉矩 1,000 N.m (8,850 in.lbs.)
最大鬆螺母轉矩 1,600 N.m (14,160 in.lbs.)

體積 (長 x 寬 x 高) 229 x 91 x 289 mm
(9" x 3-5/8" x 11-3/8")

淨重 (連電池) 3.3kg (7.3 lbs.)

DTW1002RTJ: 快速充電器 (DC18RC) 及 5.0Ah 電池 2 顆
DTW1002Z: 隨機不包括電池、充電器及攜帶箱, 需另行購買

充電式扳手

Li-ion Ah 6.0 5.0 4.0 3.0 2.0 1.5

DTW700RTJ / DTW700Z (淨機) 12.7mm (1/2")
擁有四段衝擊力度, 適合不同工作需要!



DTW700RTJ



DTW700Z



配件不包括套筒

能力 標準螺栓: M10-M24 (3/8" - 1")
高張力螺栓: M10-M16 (3/8" - 5/8")
方形傳動螺桿: 12.7 mm (1/2")

衝擊數 (ipm) 極: 0 - 2,700; 強: 0 - 2,400;
中: 0 - 1,700; 弱: 0 - 1,000

回轉數 (rpm) 極: 0 - 2,200; 強: 0 - 1,900;
中: 0 - 1,200; 弱: 0 - 500

最大轉矩 700 N.m
最大鬆螺母轉矩 1,000 N.m (8,880 in.lbs.)

體積 (長 x 寬 x 高) 170 x 81 x 276 mm
(6-11/16" x 3-3/16" x 10-7/8")

淨重 (連電池) 2.7 kg (6.0 lbs.)

DTW700RTJ: 快速充電器 (DC18RC) 及 5.0Ah 電池 2 顆
DTW700Z: 隨機不包括電池、充電器及攜帶箱, 需另行購買

充電式扳手

Li-ion Ah 6.0 5.0 4.0 3.0 2.0 1.5

DTW300RTJ / DTW300Z (淨機) 12.7mm (1/2")
擁有四段衝擊力度, 適合不同工作需要!



DTW300RTJ



DTW300Z



配件不包括套筒

能力 標準螺栓: M10-M20 (3/8" - 3/4")
高張力螺栓: M10-M16 (3/8" - 5/8")
方形傳動螺桿: 12.7 mm (1/2")

衝擊數 (ipm) 極: 0 - 4,000; 強: 0 - 3,400;
中: 0 - 2,600; 弱: 0 - 1,800

回轉數 (rpm) 極: 0 - 3,200; 強: 0 - 2,600;
中: 0 - 1,800; 弱: 0 - 1,000

最大轉矩 330 N.m
最大鬆螺母轉矩 580 N.m (5,130 in.lbs.)

體積 (長 x 寬 x 高) 144 x 81 x 246 mm
(5-5/8" x 3-3/16" x 9-11/16")

淨重 (連電池) 1.8 kg (4.1 lbs.)

DTW300RTJ: 快速充電器 (DC18RC) 及 5.0Ah 電池 2 顆
DTW300Z: 隨機不包括電池、充電器及攜帶箱, 需另行購買

充電式扳手

Li-ion Ah 6.0 5.0 4.0 3.0 2.0 1.5

DTW190JX5 / DTW190Z (淨機) 12.7mm (1/2")
機身輕巧, 重量只有 1.4kg !



配件不包括套筒

能力 標準螺栓: M8-M16 (5/16" - 5/8")
高張力螺栓: M8-M12 (5/16" - 1/2")
方形傳動螺桿: 12.7 mm (1/2")

衝擊數 (ipm) 3,000

回轉數 (rpm) 2,300

最大轉矩 190 N.m (1,680 in.lbs.)

體積 (長 x 寬 x 高) 176 x 79 x 219 mm
(6-15/16" x 3-1/8" x 8-5/8")

淨重 (連電池) 1.4 kg (3.0 lbs)

DTW190JX5: 快速充電器 (DC18RC) · 5.0Ah 電池 2 顆及攜帶箱
DTW190Z: 隨機不包括電池、充電器及攜帶箱, 需另行購買

充電式扳手

Li-ion Ah 6.0 5.0 4.0 3.0 2.0 1.5

DTW181Z (淨機) 12.7mm (1/2")
力量可媲美 AC 型號!



配件不包括套筒

能力 標準螺栓: M8-M16 (5/16" - 5/8")
高張力螺栓: M6-M12 (1/4" - 1/2")
方形傳動螺桿: 12.7 mm (1/2")

衝擊數 (ipm) 高: 0 - 3,600; 低: 0 - 2,000

回轉數 (rpm) 高: 0 - 2,400; 低: 0 - 1,300

最大轉矩 210 N.m (155 ft.lbs.)

最大鬆螺母轉矩 330 N.m (245 ft.lbs.)

體積 (長 x 寬 x 高) 151 x 79 x 235 mm
(5-15/16" x 3-1/8" x 9-1/4")

淨重 (連電池) 1.5 kg (3.4 lbs.)

隨機不包括電池、充電器及攜帶箱, 需另行購買。

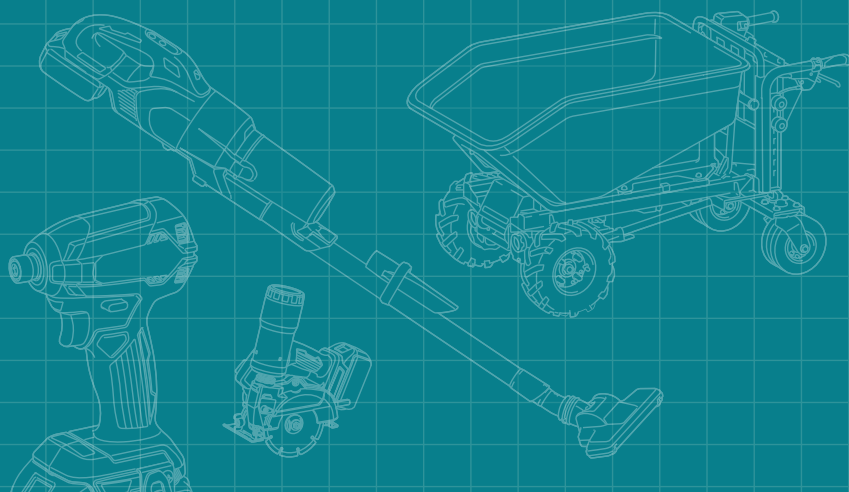
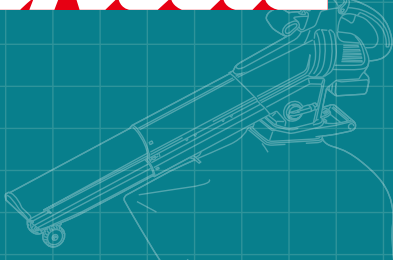
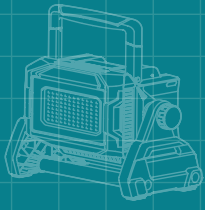

充電式拉釘鎗

Li-ion Ah 6.0 5.0 4.0 3.0 2.0 1.5

DRV250Z (淨機)

附有拉釘固定功能，向下方向使用時，拉釘也不會掉下！



衝程	30 mm (1-3/16")
可用拉釘直徑	2.4 - 6.4 mm (3/32" - 1/4")
拉力	20 kN (4,450 lbs.)
中心高度	26mm (1")
體積 (長 x 寬 x 高)	320 x 80 x 287 mm (12-5/8" x 3-1/8" x 11-1/4")
淨重 (連電池)	2.4 kg (5.3 lbs.)



掛勾 · 4.8 / 6.0 / 6.4mm 拉釘嘴套裝

隨機不包括電池、充電器及攜帶箱，需另行購買。

充電式拉釘鎗

Li-ion Ah 6.0 5.0 4.0 3.0 2.0 1.5

DRV150Z (淨機)

牧田首部充電式拉釘鎗！



衝程	25 mm (1")
可用拉釘直徑	2.4 - 4.8 mm (3/32" - 3/16")
拉力	10 kN (2,200 lbs.)
中心高度	26mm (1")
體積 (長 x 寬 x 高)	313 x 80 x 287 mm (12-3/8" x 3-1/8" x 11-1/4")
淨重 (連電池)	2.2 kg (5.0 lbs.)



掛勾 · 2.4 / 3.2 / 4.0 / 4.8mm 拉釘嘴套裝

隨機不包括電池、充電器及攜帶箱，需另行購買。



1 槍鼻



4 釘爪



2 拉頭



3 芯桿

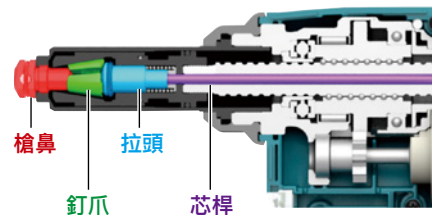

DRV150

拉釘 Ø	1 槍鼻	2 拉頭	3 芯桿	1+2+3 套裝	4 釘爪	備註
2.4mm (3/32")	127230-9	127478-3	162747-5	199729-4		跟機配件
3.2mm (1/8")	127229-4	127477-5	162746-7	199728-6		跟機配件
4.0mm (5/32")	127228-6	127476-7	無須使用	191C04-2	199731-7	跟機配件
4.8mm (3/16")	127225-2	127475-9	無須使用	191C03-4		已裝在機上

DRV250

拉釘 Ø	1 槍鼻	2 拉頭	3 芯桿	1+2+3 套裝	4 釘爪	備註
2.4mm (3/32")	127230-9	127478-3	162747-5	199729-4		選購配件
3.2mm (1/8")	127229-4	127477-5	162746-7	199728-6	199731-7	選購配件
4.0mm (5/32")	127228-6	127476-7	162745-9	191F80-4		選購配件
4.8mm (3/16")	127225-2	127475-9	162744-1	191F79-9	199731-7 / 199730-9	跟機配件
6.0mm (7/32")	127224-4	127474-1	162744-1	199725-2		跟機配件
6.4mm (1/4")	127223-6	127473-3	162743-3	191F78-1	199730-9	已裝在機上

鑽孔 · 緊固 · 打鑿

充電式刮剝機

Li-ion Ah 6.0 5.0 4.0 3.0 2.0 1.5

DHK180Z (淨機)

牧田小型刮剝機，可清拆瓷磚瓦仔。



衝擊力	3.1 J
衝擊數 (bpm)	0 - 3,200
體積 (長 x 寬 x 高)	368 x 99 x 211 mm (14-1/2" x 3-7/8" x 8-5/16")
淨重 (連電池)	3.6 kg (7.9 lbs.)



隨機不包括電池、充電器及攜帶箱，需另行購買。

充電式切斷機

Li-ion Ah 6.0 5.0 4.0 3.0 2.0 1.5

DCE090Z (淨機) 230 mm (9")

配合不同鋸片可切割混凝土及金屬等物品！

18Vx2



最大輸出功率	1,250 W
最大切割能力	88 mm (3-1/2")
鋸片直徑	230 mm (9")
回轉數 (rpm)	6,600
孔徑	22.23 mm (7/8")
鋸片厚度	最小：3.0 mm (1/8")
體積 (長 x 寬 x 高)	554 x 241 x 283 mm (21-3/4" x 9-1/2" x 11-1/8")
淨重 (連電池)	6.3 kg (13.9 lbs.)



隨機不包括電池、充電器及攜帶箱，需另行購買。

水管連接器 · 六角扳手

充電式雲石切割機

Li-ion Ah 6.0 5.0 4.0 3.0 2.0 1.5

DCC501TX2 / DCC501ZX2 (淨機) 125 mm (5")

可切割雲石、紅磚、混凝土、瓷磚等物料！



最大切割能力	0度：40 mm (1-9/16") 45度：27 mm (1-1/16")
鋸片直徑	125 mm (5")
回轉數 (rpm)	8,800
水瓶容量	0.5L
體積 (長 x 寬 x 高)	283 x 163 x 291 mm (11-1/8" x 6-3/8" x 11-1/2")
淨重 (連電池)	3.0 kg (6.6 lbs.)

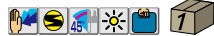

DCC501TX2：快速充電器 (DC18RC) 及 5.0Ah 電池 2 顆
DCC501ZX2：隨機不包括電池、充電器及攜帶箱，需另行購買

水管連接器 · 膠喉 隨機不包括金剛石鋸片

充電式小型切割機

Li-ion Ah 6.0 5.0 4.0 3.0 2.0 1.5

DMC300RTJ / DMC300Z (淨機) 76 mm (3")

適用於小型切割工程，如薄瓷磚、薄金屬片、喉管等。



銼形 / 切割砂輪片直徑	76 mm (3")
回轉數 (rpm)	20,000
體積 (長 x 寬 x 高)	224 x 104 x 164 mm (8-7/8" x 4-1/8" x 6-1/2")
淨重 (連電池)	1.2kg (2.6 lbs.)

DMC300RTJ



DMC300Z



DMC300RTJ：快速充電器 (DC18RC) 及 5.0Ah 電池 2 顆
DMC300Z：隨機不包括電池及充電器，需另行購買

扳手 · 集塵罩 · 鋸片 3 塊

充電式混凝土振盪器

Li-ion Ah 6.0 5.0 4.0 3.0 2.0 1.5

DVR350Z (淨機)

振動未凝固的混凝土，令混凝土乾固時結構更好。



振動管直徑	25 mm (1")
振動管長度	800 mm (31.2")
每分鐘振動次數	13,000
體積 (長 x 寬 x 高)	1,083 x 93 x 250 mm (42-3/4" x 3-5/8" x 9-7/8")
淨重 (連電池)	3.3 kg (7.4 lbs.)

隨機不包括電池及充電器，需另行購買。

充電式攪拌機

Li-ion Ah 6.0 5.0 4.0 3.0 2.0 1.5

DUT130Z (淨機)

雙速選擇，可因應不同濃度攪拌出最佳效果！



最大葉片直徑	165 mm (6-1/2")
回轉數 (rpm)	高：0 - 1,300 標準：0 - 350
體積 (長 x 寬 x 高)	916 x 89 x 231 mm (36" x 3-1/2" x 9-1/8")
淨重 (連電池)	2.8 kg (6.3 lbs.)



隨機不包括電池、充電器及攜帶箱，需另行購買。

扳手 · 側柄 · 攪拌葉片

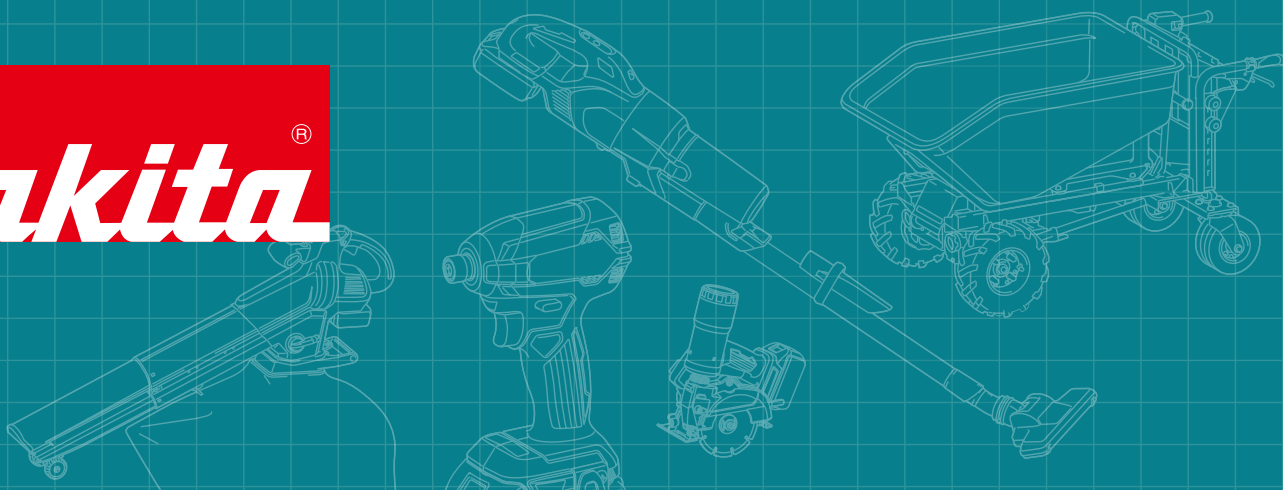
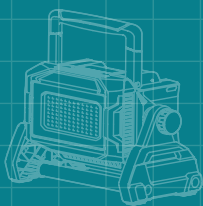

充電式電錘

Li-ion Ah 6.0 5.0 4.0 3.0 2.0 1.5

DHR400ZKN (淨機) 40 mm (1-9/16")

使用兩粒 18V 鋰電池的充電式電錘。

18Vx2



18V 18V → 36V

BL MOTOR

XPT

AVT

SOFT NO LOAD

AWS



能力 混凝土 (硬質合金鑽頭): 40 mm (1-9/16")
混凝土 (空心鑽頭): 105 mm (4-1/8")

錘擊力 8 J

衝擊數 (ipm) 1,450 - 2,900
回轉數 (rpm) 250 - 500

體積 (長 x 寬 x 高) 473 x 120 x 285 mm (18-5/8" x 4-3/4" x 11-1/4")

淨重 (連電池) 8.1 kg (17.9lbs.)

隨機不包括藍芽運動晶片、電池、充電器及攜帶箱，需另行購買。

2 模式 2 功能模式: 錘擊 + 錘鑽



側柄 · 深度規 不包括鑽嘴

充電式電錘

Li-ion Ah 6.0 5.0 4.0 3.0 2.0 1.5

DHR280PG2J / DHR280Z (淨機) 28mm (1-1/8")

DHR282ZU (淨機) 28mm (1-1/8")

由 2 個 18V 鋰電池帶來強大動力。

18Vx2



18V 18V → 36V

BL MOTOR

XPT

AVT

SOFT NO LOAD

AWS

AFT XPT

AWS

只限 DHR282ZU

能力

混凝土: 28 mm (1-1/8")

鋼材: 13mm (1/2")

木材: 32 mm (1-1/4")

錘擊力 2.8 J

衝擊數 (ipm) 0 - 5,000

回轉數 (rpm) 0 - 980

體積 (長 x 寬 x 高) 373 x 134 x 232 mm (14-3/4" x 5-1/4" x 9-1/8")

淨重 (連電池) 5.0 kg (11.0 lbs.)

DHR280PG2J: 快速充電器 DC18RD (雙頭) 及 6.0Ah 電池 2 顆

DHR282ZU / DHR280Z: 隨機不包括電池、充電器及攜帶箱，需另行購買

藍芽運動晶片 (只限 DHR282ZU) · 側柄 · 深度規 不包括鑽嘴

充電式電錘

Li-ion Ah 6.0 5.0 4.0 3.0 2.0 1.5

DHR242GWX1 / DHR242Z (淨機) 24mm (15/16")

配合專用集塵器 DX06，無塵作業首選！



BL MOTOR

XPT

AVT

SOFT NO LOAD

AWS



能力 混凝土: 24 mm (15/16")
鋼材: 13 mm (1/2")
木材: 27 mm (1-1/16")

錘擊力 2 J

衝擊數 (ipm) 0 - 4,700
回轉數 (rpm) 0 - 950

體積 (長 x 寬 x 高) 328 x 85 x 213 mm (12-7/8" x 3-3/8" x 8-3/8")

淨重 (連電池) 3.3kg (7.3lbs)

DHR242GWX1: 快速充電器 (DC18RC) · 6.0Ah 電池 2 顆及專用集塵器 DX06
DHR242Z: 隨機不包括電池、充電器、攜帶箱及專用集塵器，需另行購買

3 模式 3 功能模式: 錘擊 + 錘鑽 + 平鑽



側柄 · 深度規 不包括鑽嘴

充電式電錘

Li-ion Ah 6.0 5.0 4.0 3.0 2.0 1.5

DHR183RTWJ / DHR183Z (淨機) 18mm (11/16")

輕巧設計，具備 AVT 低振動結構。



BL MOTOR

XPT

AVT

SOFT NO LOAD

AWS

能力

混凝土: 18 mm (11/16")

鋼材: 13 mm (1/2")

木材: 24 mm (15/16")

錘擊力 1.7 J

衝擊數 (ipm) 0 - 5,000

回轉數 (rpm) 0 - 1,100

體積 (長 x 寬 x 高) 288 x 86 x 215 mm (11-3/8" x 3-3/8" x 8-1/2")

淨重 (連電池) 2.9kg (6.4lbs)

DHR183RTWJ: 快速充電器 (DC18RC) · 5.0Ah 電池 2 顆、攜帶箱及專用集塵器 DX16

DHR183Z: 隨機不包括電池、充電器、攜帶箱及專用集塵器，需另行購買

側柄 · 深度規 不包括鑽嘴

充電式電錘

Li-ion Ah 6.0 5.0 4.0 3.0 2.0 1.5

DHR182RTJ / DHR182Z (淨機) 18mm (11/16")

可配專用 HEPA 集塵器，無塵工作更簡潔。



BL MOTOR

XPT

AVT

SOFT NO LOAD

AWS



能力 混凝土: 18 mm (11/16")
鋼材: 13 mm (1/2")
木材: 24 mm (15/16")

錘擊力 1.7 J

衝擊數 (ipm) 0 - 5,000
回轉數 (rpm) 0 - 1,350

體積 (長 x 寬 x 高) 301 x 82 x 285 mm (11-7/8" x 3-1/4" x 11-1/4")

淨重 (連電池) 3.2 kg (7.0 lbs.)

DHR182RTJ: 快速充電器 (DC18RC) · 5.0Ah 電池 2 顆及攜帶箱
DHR182Z: 隨機不包括電池、充電器、攜帶箱、專用集塵器 DX05 及藍芽運動晶片，需另行購買

3 模式 3 功能模式: 錘擊 + 錘鑽 + 平鑽



側柄 · 深度規 不包括鑽嘴、專用集塵器 DX05 及藍芽運動晶片

充電式電錘

Li-ion Ah 6.0 5.0 4.0 3.0 2.0 1.5

DHR171RTJ / DHR171Z (淨機) 17mm (11/16")

可配專用 HEPA 集塵器，無塵工作更簡潔。

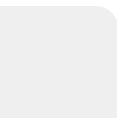

BL MOTOR

XPT

AVT

SOFT NO LOAD

AWS

能力

混凝土: 17 mm (11/16")

鋼材: 10 mm (3/8")

木材: 13 mm (1/2")

衝擊數 (ipm) 0 - 4,800

回轉數 (rpm) 0 - 680

體積 (長 x 寬 x 高) 273 x 86 x 211 mm (10-3/4" x 3-3/8" x 8-5/16")

淨重 (連電池) 2.8 kg (6.2 lbs.)

DHR171RTJ: 快速充電器 (DC18RC) 及 5.0Ah 電池 2 顆

DHR171Z: 隨機不包括電池、充電器及攜帶箱，需另行購買

側柄 · 深度規 不包括鑽嘴

鑽孔 · 緊固 · 打鑿

專用集塵器

專用集塵器

長壽隔塵網可使用至裝滿集塵箱200次

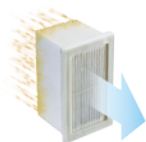

轉動旋鈕可把積聚在過濾器的塵埃震下，減少過濾器塵埃積聚，從而保持集塵器的吸力

紙過濾器

集塵箱組件



阻隔 99.97% 微小粉塵



零件編號	名稱	適用型號	包裝
199659-9	DX05集塵器	DHR182	1
199563-2	DX06集塵器	DHR242	1
199581-0	DX08集塵器	DHR280, DHR282	1
191G00-4	DX11集塵器	HR008G	1
191E54-9	DX12集塵器	HR001G, HR003G	1
1911P2-6	DX16集塵器	HR010G, DHR183	1
零件編號	名稱	適用型號	包裝
199595-9	集塵箱組件	DX05	1
199555-1		DX06, DX08, DX12	1
127214-7		DX11	1
1911P5-0		DX16	1
零件編號	名稱	適用型號	包裝
196165-5	HEPA 紙過濾器	DX06, DX08, DX11, DX12	1
199596-7		DX05, DX16	1

簡易裝拆



DHR183RTWJ



BL 無碳刷馬達

T
旋轉加鎚擊

2
工作模式

↻
旋轉

HEPA 過濾器

18V LITHIUM-ION BL MOTOR AVT XPT

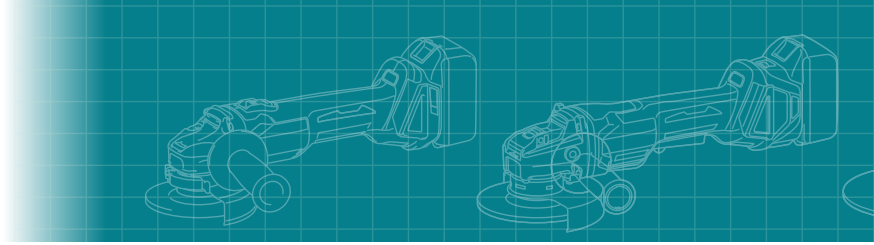

推制開關

BL MOTOR
無碳刷馬達

XPT
防灰塵·防水滴

標準配件：鉸形砂輪片·鎖緊螺母扳手·側柄



DGA413Z



DGA414ZU



DGA404RTJ2 /
DGA404ZX2



DGA406RTE /
DGA406Z

DGA513Z



DGA514ZU



DGA504RTE /
DGA504Z



DGA506RTE /
DGA506Z

鉸形/切割砂輪片直徑	100 mm (4")			125 mm (5")		
金剛石鋸片	100 mm (4")			125 mm (5")		
回轉數 (rpm)	3,000 - 8,500	8,500		3,000 - 8,500	8,500	
X-LOCK X-LOCK技術 免工具裝砂輪片	—	—	—	—	—	—
 無段變速	✓	—	—	✓	—	—
 快速剎車	✓	—	✓	✓	—	✓
防止重開功能	✓	✓	✓	✓	✓	✓
 安全鎖	✓	✓	✓	✓	✓	✓
AFT 防止回彈技術	✓	✓	✓	✓	✓	✓
AWS 藍芽運動吸塵技術	✓ (DGA414ZU)	—	—	✓ (DGA514ZU)	—	—
體積 (長x寬x高)	382x117x140mm (15"x4-5/8"x5-1/2")	362x117x140mm (14-1/4"x4-5/8"x5-1/2")	362x117x146mm (14-1/4"x4-5/8"x5-3/4")	382x140x145 mm (15"x5-1/2"x5-3/4")	362x140x145mm (14-1/4"x5-1/2"x5-3/4")	362x140x151mm (14-1/4"x5-1/2"x5-15/16")
淨重(連電池)	2.8kg (6.2lbs)	2.4kg (5.3lbs)	2.4kg (5.3lbs)	3.0 kg (6.7 lbs.)	2.5kg (5.6lbs)	2.5kg (5.6lbs)



五段變速控制
(3,000 - 8,500 RPM)
迎合不同工作需要

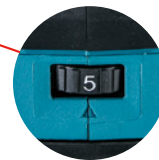

	建議工種 回轉數 (RPM)	切割 / 粗糙打磨
1	3,000	
2	4,500	
3	6,000	
4	7,500	
5	8,500	●

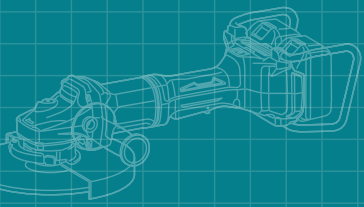

充電式角向磨光機



安全開關

BL MOTOR
無碳刷馬達

XPT
防灰塵·防水滴

標準配件：鉸形砂輪片·鎖緊螺母扳手·側柄

XLOCK



DGA419Z

DGA417Z



DGA418ZU



DGA408RTE /
DGA408Z

XLOCK



DGA519Z

DGA517Z



DGA518ZU



DGA508RTE /
DGA508Z



DGA700Z /
DGA701ZU



DGA900Z /
DGA901ZU

100 mm (4")			125 mm (5")			180 mm (7")	230mm (9")
100 mm (4")			125 mm (5")			180 mm (7")	230mm (9")
3,000 - 8,500		8,500	3,000 - 8,500		8,500	7,800	6,000
✓	—	—	✓	—	—	—	—
✓	✓	—	✓	✓	—	—	—
✓	✓	✓	✓	✓	✓	✓	✓
✓	✓	✓	✓	✓	✓	✓	✓
✓	✓	✓	✓	✓	✓	✓	✓
✓	✓	✓	✓	✓	✓	✓	✓
—	✓ (DGA418ZU)	—	—	✓ (DGA518ZU)	—	✓ (DGA701ZU)	✓ (DGA901ZU)
396x117x147 mm (15-1/2"x4-5/8"x5-3/4")	382x117x146mm (15"x4-5/8"x5-3/4")	362x117x146mm (14-1/4"x4-5/8"x5-3/4")	396x140x147 mm (15-1/2"x5-1/2"x5-3/4")	382x140x151 mm (15"x5-1/2"x6")	362x140x151mm (14-1/4"x5-1/2"x5-15/16")	499x200x158 mm (19-5/8"x7-7/8"x6-1/4")	499x250x158 mm (19-5/8"x9-7/8"x6-1/4")
3.0 kg (6.6 lbs.)	2.9kg (6.3lbs)	2.4kg (5.3lbs)	3.1 kg (6.7 lbs.)	3.1 kg (6.7 lbs.)	2.6kg (5.7lbs)	6.0 kg (13.2 lbs.)	8.0 kg (17.6 lbs.)

普通打磨 / 完工打磨	移除鐵銹 / 移除油漆	拋光
		●
	●	●
●	●	●
●		

RTE / RTJ2 系列

快速充電器(DC18RC)
5.0Ah電池2粒(BL1850B)

ZU 系列

包括藍牙晶片；
不包括充電器及電池，
需另行購買。

Z / ZX2 系列

不包括充電器及電池，
需另行購買。

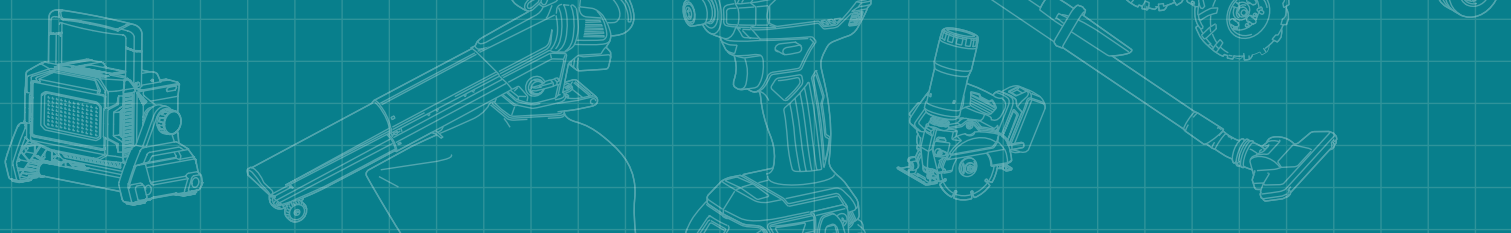

充電式拋光機

Li-ion Ah 6.0 5.0 4.0 3.0 2.0 1.5

DPO600Z (淨機) 150 mm (6")

兩種旋轉模式，適合粗磨、細磨使用！



橡膠墊直徑	150 mm (6")
擺動次數 (opm)	標準模式：0 - 6,800 拋光模式：0 - 5,200
回轉數 (rpm)	標準模式：0 - 780 拋光模式：0 - 600
衝程次數	標準模式：0 - 13,600 拋光模式：0 - 10,400
體積 (長 x 寬 x 高)	530 x 148 x 126 mm (20-7/8" x 5-7/8" x 5")
淨重 (連電池)	3.6 kg (7.9 lbs.)



橡膠墊 · 扳手 · 側柄

隨機不包括電池及充電器，需另行購買。

充電式拋光機 (兩用)

Li-ion Ah 6.0 5.0 4.0 3.0 2.0 1.5

DPV300Z (淨機)

75 mm (2-15/16")

可鎖定操作按鈕，方便長時間工作！

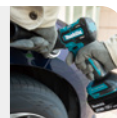

最大能力	打磨類配件：50 mm 拋光類配件：80 mm
拋光墊直徑	打磨：46 mm 拋光：75 mm
回轉數 (rpm)	打磨：0 - 9,500 拋光：0 - 2,800
體積 (長 x 寬 x 高)	160 x 79 x 256 mm (6-5/16" x 3-1/8" x 10-1/8")
淨重 (連電池)	1.6 kg (3.5 lbs.)



橡膠墊 · 海綿墊 · 粘墊 · 側柄

隨機不包括電池及充電器，需另行購買。

充電式多功能切割打磨機 DTM52

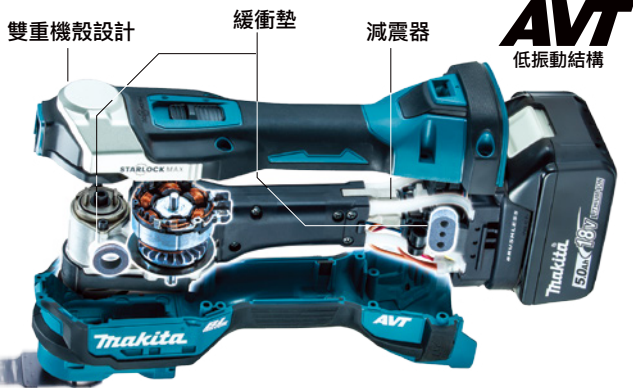

無匙安裝設計
可快速安裝和更換配件

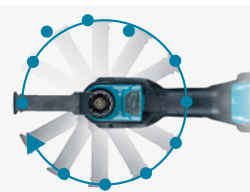

多角度設定刀片
0°-360° 共12個角度位置設置刀片



六段擺動調節
每分鐘擺動次數 10,000-20,000min⁻¹



LED 工作燈

全新 STARLOCK MAX 刀片配件

刀片顏色分類					
適用物料	木材 / 金屬	木材	金屬	多用途	灰漿磨料



切割



打磨



去除瓷磚膠



刮剝

充電式多功能切割打磨機

Li-ion Ah 6.0 5.0 4.0 3.0 2.0 1.5

DTM52RTJX1 / DTM52ZX1 (淨機)

配合 STARLOCK PLUS / MAX 配件，可增強切割或打磨能力！

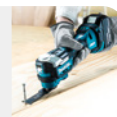

每分鐘擺動次數 (opm)	10,000 - 20,000
擺動角度	左 / 右各 1.8° (合計 3.6°)
體積 (長 x 寬 x 高)	322 x 95 x 126 mm (12-5/8" x 3-3/4" x 5")
淨重 (連電池)	2.0 kg (4.4 lbs.)



扇形刀片 · 直切刀片 (木材) · 直切刀片 (金屬) · 砂紙墊 · 砂紙

DTM52RTJX1 DTM52ZX1

DTM52RTJX1：快速充電器 (DC18RC) 及 5.0Ah 電池 2 顆
DTM52ZX1：隨機不包括電池及充電器，需另行購買。
本型號不能使用舊款 OIS 配件

研磨 · 拋光 · 砂光

充電式平板砂光機 **Li-ion** Ah 6.0 5.0 4.0 3.0 2.0 1.5

DBO482Z (淨機) 112 mm (4-3/8")

研磨效果出色，媲美 AC 型號！



底墊尺寸	112 x 102 mm (4-3/8" x 4")
砂紙尺寸	140 x 114 mm (5-1/2" x 4-1/2")
軌道轉數 (opm)	11,000 / 14,000
體積 (長 x 寬 x 高)	171 x 112 x 150 mm (6-3/4" x 4-3/8" x 5-7/8")
淨重 (連電池)	1.8 kg (4.0 lbs.)



砂紙 · 穿孔板 · 集塵袋

隨機不包括電池、充電器及攜帶箱，需另行購買。

充電式平板砂光機 **Li-ion** Ah 6.0 5.0 4.0 3.0 2.0 1.5

DBO480Z (淨機) 112 mm (4-3/8")

三種打磨底墊、兼容四種類型打磨砂紙！



底墊尺寸	112 x 102 mm (4-3/8" x 4")
砂紙尺寸	114 x 102 mm (4-1/2" x 4")
軌道轉數 (opm)	11,000 / 14,000
體積 (長 x 寬 x 高)	171 x 112 x 152 mm (6-3/4" x 4-3/8" x 6")
淨重 (連電池)	1.7 kg (3.8 lbs.)



砂紙 · 穿孔板 · 集塵袋

隨機不包括電池、充電器及攜帶箱，需另行購買。

充電式平板砂光機 **Li-ion** Ah 6.0 5.0 4.0 3.0 2.0 1.5

DBO381Z / DBO380Z (淨機) 93 mm (3-5/8")

三種打磨速度調節。



底墊尺寸	93 x 185 mm (3-5/8" x 7-1/4")
砂紙尺寸	93 x 228 mm (3-5/8" x 9")
軌道轉數 (opm)	4,000 / 8,000 / 12,000
體積 (長 x 寬 x 高)	336 x 92 x 169 mm (13-1/4" x 3-5/8" x 6-5/8")
淨重 (連電池)	2.2 kg (4.9 lbs.)



砂紙 · 穿孔板 · 集塵袋

隨機不包括藍芽運動晶片

隨機不包括電池、充電器及攜帶箱，需另行購買。

充電式平板軌道砂光機 **Li-ion** Ah 6.0 5.0 4.0 3.0 2.0 1.5

DBO180Z (淨機) 125 mm (5")

優越表現，研磨效果出色。



底墊直徑	123 mm (4-7/8")
砂輪圓盤直徑	125 mm (5")
軌道轉數 (opm)	7,000 / 9,500 / 11,000
體積 (長 x 寬 x 高)	175 x 123 x 153 mm (6-7/8" x 4-7/8" x 6")
淨重 (連電池)	1.7kg (3.7 lbs.)



砂輪圓盤 · 集塵袋

隨機不包括電池、充電器及攜帶箱，需另行購買。

充電式石膏板砂光機 **Li-ion** Ah 6.0 5.0 4.0 3.0 2.0 1.5

DSL801Z (淨機) 225 mm (8-7/8")

機身最長可延伸接近 1.5 米，方便高位工作。



底墊尺寸	210 mm (8-1/4")
砂輪片尺寸	225 mm (8-7/8")
回轉數 (rpm)	1,000 - 1,800
體積 (長 x 寬 x 高)	1,100 - 1,520 x 259 x 273 mm (43-1/4" - 59-3/4" x 10-1/4" x 10-3/4")
淨重 (連電池)	5.7 kg (12.6 lbs.)



砂輪圓盤 · 側柄 · 工具袋

隨機不包括藍芽運動晶片

隨機不包括電池及充電器，需另行購買。

充電式砂帶機 **Li-ion** Ah 6.0 5.0 4.0 3.0 2.0 1.5

DBS180Z (淨機) 6 / 9 / 13 x 533 mm (3/8" x 21")

砂帶部份可調節不同角度，迎合不同工作需要。



砂帶尺寸	6 / 9 / 13 x 533 mm
砂帶速度	600 - 1,700 m/min
調節角度	165°
體積 (長 x 寬 x 高)	500 x 245 x 126 mm (19-3/4" x 9-5/8" x 5")
淨重 (連電池)	2.1 kg (4.6 lbs.)



砂帶 · 手柄

隨機不包括電池及充電器，需另行購買。

充電式金屬切割機 **Li-ion** Ah 6.0 5.0 4.0 3.0 2.0 1.5

DCS553RTJ / DCS553Z (淨機) 150 mm (5-7/8") / 136 mm (5-3/8")
機身設有鐵屑收集箱，可更方便處理鐵屑。



最大切割能力	57.5 mm (2-1/4")
鋸片直徑	150 mm (5-7/8") / 136 mm (5-3/8")
回轉數 (rpm)	4,200
體積 (長 x 寬 x 高)	267 x 186 x 250 mm (10-1/2" x 7-3/8" x 9-7/8")
淨重 (連電池)	3.1 kg (6.8 lbs.)



DCS553RTJ: 快速充電器 (DC18RC) 及 5.0Ah 電池 2 顆
DCS553Z: 隨機不包括電池、充電器及攜帶箱，需另行購買

硬質合金鋸片 · 六角扳手

充電式金屬切割機 **Li-ion** Ah 6.0 5.0 4.0 3.0 2.0 1.5

DCS551RTJ / DCS551Z (淨機) 150 mm (5-7/8") / 136 mm (5-3/8")
自動速度調節，以達至最佳切割效果。



最大切割能力	57.5 mm (2-1/4")
鋸片直徑	150 mm (5-7/8") / 136 mm (5-3/8")
回轉數 (rpm)	3,900
體積 (長 x 寬 x 高)	332 x 156 x 232 mm (13-1/8" x 6-1/8" x 9-1/8")
淨重 (連電池)	2.9 kg (6.4 lbs.)



DCS551RTJ: 快速充電器 (DC18RC) 及 5.0Ah 電池 2 顆
DCS551Z: 隨機不包括電池、充電器及攜帶箱，需另行購買

硬質合金鋸片 · 六角扳手

充電式鋼筋切斷機 **Li-ion** Ah 6.0 5.0 4.0 3.0 2.0 1.5

DSC251ZK (淨機)
低火花冷切割技術，適用於邊緣切割絲桿和鋼筋。



能力	110 mm (4-5/16")
最大切割能力	絲桿 / 鋼筋直徑： 10 - 25 mm (3/8" - 1")
回轉數 (rpm)	2,200
體積 (長 x 寬 x 高)	471 x 137 x 139 mm (18-1/2" x 5-3/8" x 5-1/2")
淨重 (連電池)	4.0 kg (8.8 lbs.)



隨機不包括電池、充電器及攜帶箱，需另行購買。

硬質合金鋸片 · 集塵袋 · 側柄 · 六角扳手

充電式絲桿切斷機 **Li-ion** Ah 6.0 5.0 4.0 3.0 2.0 1.5

DSC102Z (淨機)
快速切割絲桿，提升工作效率。



切割能力	軟鋼: W3/8, M10, M8, M6 不銹鋼: W3/8, M8, M6
最少切割長度	20 mm (13/16")
體積 (長 x 寬 x 高)	199 x 103 x 308 mm (7-7/8" x 4-1/16" x 12-1/8")
淨重 (連電池)	3.2 kg (7.0 lbs.)



隨機不包括電池及充電器，需另行購買。

切割刀片 · 螺絲 · 刀片蓋 · 深度規 · 拇指螺絲 · 六角扳手

充電式油壓鋼筋剪 **Li-ion** Ah 6.0 5.0 4.0 3.0 2.0 1.5

DSC191Z (淨機)
可切斷直徑達 20mm 鋼筋。



最大切割能力	3 - 20 mm
切割速度 / 次	6.5 秒
充滿電切割量	6.0Ah: 20mm 鋼筋: 110 次 16mm 鋼筋: 180 次
體積 (長 x 寬 x 高)	412 x 284 x 212 mm (16-1/5" x 11-1/8" x 8-3/8")
淨重 (連電池)	10.5kg (23.1lbs)



隨機不包括電池及充電器，需另行購買。

六角扳手 · 扳手 · 潤滑油

充電式油壓鋼筋剪 **Li-ion** Ah 6.0 5.0 4.0 3.0 2.0 1.5

DSC163Z (淨機)
無碳刷馬達，大幅提升切割能力及速度。



最大切割能力	3 - 16 mm
切割速度 / 次	2.8 秒
充滿電切割量	6.0Ah: 16mm 鋼筋: 約 280 次
體積 (長 x 寬 x 高)	360 x 108 x 276 mm (14-1/8" x 4-1/4" x 10-7/8")
淨重 (連電池)	6.9 kg (15.2 lbs.)



隨機不包括電池及充電器，需另行購買。

六角扳手 · 扳手 · 潤滑油

金工切割

充電式輕便帶鋸

Li-ion Ah 6.0 5.0 4.0 3.0 2.0 1.5

DPB184Z (淨機)

機身輕巧，全長僅 373mm！



能力	圓形工件直徑： 51 mm (2") 長形工件： 51 x 51 mm (2" x 2")
鋸片速度	0 - 192 m/min
體積 (長 x 寬 x 高)	373 x 162 x 223 mm (14-3/4" x 6-3/8" x 8-3/4")
淨重 (連電池)	3.6 kg (7.9 lbs.)



帶鋸條 · 六角扳手

隨機不包括電池、充電器及攜帶箱，需另行購買。

充電式輕便帶鋸

Li-ion Ah 6.0 5.0 4.0 3.0 2.0 1.5

DPB183Z (淨機)

機身輕巧，適用在高處提起使用。



能力	圓形工件直徑： 66 mm (2-5/8") 長形工件： 66 x 66 mm (2-5/8" x 2-5/8")
鋸片速度	0 - 192 m/min
體積 (長 x 寬 x 高)	392 x 174 x 242 mm (15-1/2" x 6-7/8" x 9-1/2")
淨重 (連電池)	3.9 kg (8.6 lbs.)

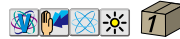

帶鋸條 · 六角扳手

隨機不包括電池、充電器及攜帶箱，需另行購買。

充電式輕便帶鋸

Li-ion Ah 6.0 5.0 4.0 3.0 2.0 1.5

DPB182Z (淨機)

機身輕巧，適用在高處提起使用。



能力	圓形工件直徑： 64 mm (2-1/2") 長形工件： 64 x 64 mm (2-1/2" x 2-1/2")
鋸片速度	192 m/min
體積 (長 x 寬 x 高)	477 x 197 x 229 mm (18-3/4" x 7-3/4" x 9")
淨重 (連電池)	4.1 kg (9.0 lbs.)



帶鋸條 · 六角扳手

隨機不包括電池、充電器及攜帶箱，需另行購買。

充電式型材切割機

Li-ion Ah 6.0 5.0 4.0 3.0 2.0 1.5

DLW140Z (淨機) 355 mm (14")

牧田首部充電式型材切割機！

18Vx2



鋸片直徑	355 mm (14")
孔徑	25.4 mm (1")
回轉數 (rpm)	3,800
體積 (長 x 寬 x 高)	537 x 290 x 640 mm (21-1/8" x 11-3/8" x 25-1/4")
淨重 (連電池)	17.8 kg (39.3 lbs.)



帶鋸條 · 六角扳手

隨機不包括電池、充電器及攜帶箱，需另行購買。

充電式電剪刀

Li-ion Ah 6.0 5.0 4.0 3.0 2.0 1.5

DJS161Z (淨機) 1.6 mm

直身設計，切割簡易。



能力	鋼材： 400 N/mm ² : 1.6 mm 鋼材： 600 N/mm ² : 1.2 mm 鋁材： 200 N/mm ² : 2.5 mm
最小剪斷半徑	250mm (9-7/8")
衝程速度 (spm)	4,300
體積 (長 x 寬 x 高)	362 x 78 x 118 mm (14-1/4" x 3-1/16" x 4-5/8")
淨重 (連電池)	2.0 kg (4.4 lbs.)



六角扳手 · 厚度測量儀

隨機不包括電池、充電器及攜帶箱，需另行購買。

充電式電衝剪

Li-ion Ah 6.0 5.0 4.0 3.0 2.0 1.5

DJN161Z (淨機) 1.6 mm (16 Ga)

可切割波浪型金屬片。



能力	鋼材： 400 N/mm ² : 1.6 mm 鋼材： 600 N/mm ² : 1.2 mm 鋁材： 200 N/mm ² : 2.5 mm
最小剪斷半徑	內徑：45mm (1-3/4") 外徑：50mm (2")
衝程速度 (spm)	1,900
體積 (長 x 寬 x 高)	313 x 78 x 189 mm (12-3/8" x 3-1/16" x 7-7/16")
淨重 (連電池)	2.2 kg (4.8 lbs.)



六角扳手 · 扳手 · 衝頭 · 衝模

隨機不包括電池、充電器及攜帶箱，需另行購買。

充電式往復鋸

Li-ion Ah 6.0 5.0 4.0 3.0 2.0 1.5

DJR360PT2 / DJR360Z (淨機)

18Vx2 電動工具，再加上無碳刷馬達，力量更強大。

18Vx2



DJR360PT2 DJR360Z
2 3



鋸片套裝

能力	管道: 130 mm (5-1/8") 木材: 255 mm (10")
衝程長度	32 mm (1-1/4")
衝程速度 (spm)	高: 0 - 3,000 低: 0 - 2,300
體積 (長 x 寬 x 高)	449 x 116 x 243 mm (17-3/4" x 4-9/16" x 9-9/16")
淨重 (連電池)	4.0 kg (8.9 lbs.)

DJR360PT2: 雙座快速充電器 (DC18RD) 及 5.0Ah 電池 2 顆
DJR360Z: 隨機不包括電池、充電器及攜帶箱，需另行購買

充電式往復鋸

Li-ion Ah 6.0 5.0 4.0 3.0 2.0 1.5

DJR189RTJ / DJR189Z (淨機)

機身短小，輕巧便攜。



DJR189RTJ DJR189Z
7 7



鋸片套裝

能力	管道: 130 mm (5-1/8") 木材: 255 mm (10")
衝程長度	22 mm (7/8")
衝程速度 (spm)	0 - 3,100
體積 (長 x 寬 x 高)	410 x 81 x 182 mm (16-1/8" x 3-13/16" x 10-1/8")
淨重 (連電池)	2.5 kg (5.5 lbs.)

DJR189RTJ: 快速充電器 (DC18RC) 及 5.0Ah 電池 2 顆
DJR189Z: 隨機不包括電池、充電器及攜帶箱，需另行購買

充電式往復鋸

Li-ion Ah 6.0 5.0 4.0 3.0 2.0 1.5

DJR188RTE / DJR188Z (淨機)

機身短小，方便在狹窄的空間進行切割。



DJR188RTE DJR188Z
2 3



鋸片套裝

能力	管道: 130 mm (5-1/8") 木材: 255 mm (10")
衝程長度	20 mm (13/16")
衝程速度 (spm)	0 - 3,000
體積 (長 x 寬 x 高)	316 x 81 x 220 mm (12-1/2" x 3-3/16" x 8-5/8")
淨重 (連電池)	2.9 kg (6.4 lbs.)

DJR188RTE: 快速充電器 (DC18RC) 及 5.0Ah 電池 2 顆
DJR188Z: 隨機不包括電池、充電器及攜帶箱，需另行購買

充電式往復鋸

Li-ion Ah 6.0 5.0 4.0 3.0 2.0 1.5

DJR187RTE / DJR187Z (淨機)

採用無碳刷馬達，可快速切割物料。

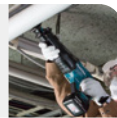

DJR187RTE DJR187Z
2 3



鋸片套裝

能力	管道: 130 mm (5-1/8") 木材: 255 mm (10")
衝程長度	32 mm (1-1/4")
衝程速度 (spm)	高: 0 - 3,000 低: 0 - 2,300
體積 (長 x 寬 x 高)	439 x 83 x 231 mm (17-1/4" x 3-1/4" x 9-1/8")
淨重 (連電池)	3.4 kg (7.6 lbs.)

DJR187RTE: 快速充電器 (DC18RC) 及 5.0Ah 電池 2 顆
DJR187Z: 隨機不包括電池、充電器及攜帶箱，需另行購買

充電式往復鋸

Li-ion Ah 6.0 5.0 4.0 3.0 2.0 1.5

DJR185RTE / DJR185Z (淨機)

輕巧型 18V 往復鋸。



* 往復鋸片 / B 型曲線鋸片兩用



DJR185RTE DJR185Z
2 3



鋸片套裝，六角扳手

能力	管道: 50 mm (2") 木材: 50 mm (2")
衝程長度	13 mm (1/2")
衝程速度 (spm)	0 - 3,000
體積 (長 x 寬 x 高)	長度: 398 mm (15-5/8")
淨重 (連電池)	1.8 kg (4.0 lbs.)

DJR185RTE: 快速充電器 (DC18RC) 及 5.0Ah 電池 2 顆
DJR185Z: 隨機不包括電池、充電器及攜帶箱，需另行購買

充電式往復鋸

Li-ion Ah 6.0 5.0 4.0 3.0 2.0 1.5

DJR183Z (淨機)

輕巧型 18V 往復鋸。



* 往復鋸片專用



鋸片套裝

能力	管道: 50 mm (2") 木材: 50 mm (2")
衝程長度	13 mm (1/2")
衝程速度 (spm)	0 - 3,000
體積 (長 x 寬 x 高)	長度: 398 mm (15-5/8")
淨重 (連電池)	1.8 kg (4.0 lbs.)

隨機不包括電池、充電器及攜帶箱，需另行購買。

金工 / 木工切割

充電式圓鋸

Li-ion Ah 6.0 5.0 4.0 3.0 2.0 1.5

DHS900Z (淨機) 235 mm (9-1/4")

高效能無碳刷馬達，令工作效率更佳！

18Vx2



18V → 18V → 36V

BL MOTOR

XPT

AWS



最大切割能力 0 度：85 mm (3-3/8")
45 度：61 mm (2-3/8")
60 度：44 mm (1-3/4")

鋸片直徑 235 mm (9-1/4")

回轉數 (rpm) 4,500

體積 (長 x 寬 x 高) 413 x 196 x 316 mm
(16-1/4" x 7-3/4" x 12-1/2")

淨重 (連電池) 6.0 kg (13.2 lbs.)



隨機不包括電池、充電器及攜帶箱，需另行購買。

硬質合金鋸片 · 六角扳手 不包括藍芽運動晶片

充電式圓鋸

Li-ion Ah 6.0 5.0 4.0 3.0 2.0 1.5

DHS780Z (淨機) 190 / 185 mm (7-1/2" / 7-1/4")

備有雙 LED 工作燈。

18Vx2



18V → 18V → 36V

BL MOTOR

XPT

AWS



最大切割能力 0 度：
68.5 / 66 mm (2-11/16" / 2-5/8")
45 度：
47.5 / 45.5 mm (1-7/8" / 1-13/16")
56 度：
35.5 / 34 mm (1-3/8" / 1-5/16")

鋸片直徑 190 / 185 mm (7-1/2" / 7-1/4")
回轉數 (rpm) 6,000

體積 (長 x 寬 x 高) 341 x 199 x 292 mm
(13-3/8" x 7-7/8" x 11-1/2")

淨重 (連電池) 4.8 kg (10.7 lbs.)



隨機不包括電池、充電器及攜帶箱，需另行購買。

硬質合金鋸片 · 六角扳手 · 集塵嘴



充電式圓鋸

Li-ion Ah 6.0 5.0 4.0 3.0 2.0 1.5

DHS680RTJ / DHS680Z (淨機) 165 mm (6-1/2")

牧田高效能無碳刷馬達，令工作效率更佳！



BL MOTOR

XPT

AWS



最大切割能力 0 度：57 mm (2-1/4")
45 度：41 mm (1-5/8")
50 度：37 mm (1-7/16")

鋸片直徑 165 mm (6-1/2")

回轉數 (rpm) 5,000

體積 (長 x 寬 x 高) 350 x 170 x 238 mm
(13-3/4" x 6-11/16" x 9-3/8")

淨重 (連電池) 3.3 kg (7.3 lbs.)



DHS680RTJ：快速充電器 (DC18RC) 及 5.0Ah 電池 2 顆
DHS680Z：隨機不包括電池、充電器及攜帶箱，需另行購買

硬質合金鋸片 · 平衡導尺 · 六角扳手 · 吸管

充電式圓鋸

Li-ion Ah 6.0 5.0 4.0 3.0 2.0 1.5

DHS660RTJ / DHS660Z (淨機) 165 mm (6-1/2")

DHS661ZU (淨機) 165 mm (6-1/2")

機身短、重量輕，助你靈活作業！



BL MOTOR

XPT

AWS



最大切割能力 0 度：57 mm (2-1/4")
45 度：41 mm (1-5/8")
50 度：37 mm (1-7/16")

鋸片直徑 165 mm (6-1/2")

回轉數 (rpm) 5,000

體積 (長 x 寬 x 高) 270 x 186 x 250 mm
(10-5/8" x 7-3/8" x 9-7/8")

淨重 (連電池) 3.2 kg (7.0 lbs.)



DHS660RTJ：快速充電器 (DC18RC) 及 5.0Ah 電池 2 顆
DHS661ZU / DHS660Z：隨機不包括電池、充電器及攜帶箱，需另行購買

藍芽運動晶片 (只限 DHS661ZU) · 硬質合金鋸片 · 六角扳手

充電式圓鋸

Li-ion Ah 6.0 5.0 4.0 3.0 2.0 1.5

DSP601Z (淨機) 165 mm (6-1/2")

可配合專屬路軌切割，令切割更準確！

18Vx2



18V → 18V → 36V

BL MOTOR

XPT

AWS



最大切割能力 0 度：56 mm (2-3/16")
45 度：40 mm (1-9/16")
60 度：38 mm (1-1/2")

鋸片直徑 165 mm (6-1/2")

回轉數 (rpm) 2,500 - 4,900

體積 (長 x 寬 x 高) 346 x 241 x 272 mm
(13-5/8" x 9-1/2" x 10-3/4")

淨重 (連電池) 5.1 kg (11.2 lbs.)



隨機不包括電池、充電器、攜帶箱及無線運動晶片，需另行購買。

硬質合金鋸片 · 六角扳手 · 集塵嘴

充電式斜斷鋸 (滑動複合式) Li-ion Ah 6.0 5.0 4.0 3.0 2.0 1.5

DLS211Z (淨機) 305 mm (12")

新式滑杆設計，可貼牆工作更節省空間！

18Vx2



18V + 18V → 36V



鋸片直徑	305 mm (12")
最大切割能力	107 x 363 mm (4-1/4" x 4-1/4")
回轉數 (rpm)	4,400
體積 (長 x 寬 x 高)	898 x 690 x 725 mm (35-1/4" x 27-1/4" x 28-1/2")
淨重 (連電池)	31.3 kg (69.1 lbs.)



隨機不包括電池、充電器及藍芽運動晶片，需另行購買。

硬質合金鋸片 · 虎鉗總成 (垂直式) · 六角扳手 · 三角規 · 集塵袋 · 工作架組合

充電式斜斷鋸 (滑動複合式) Li-ion Ah 6.0 5.0 4.0 3.0 2.0 1.5

DLS111Z (淨機) 260 mm (10-1/4")

具備藍芽運動技術，可同時控制吸塵機開關。

18Vx2



18V + 18V → 36V



鋸片直徑	260 mm (10-1/4")
最大切割能力	91 x 279 mm (3-5/8" x 11")
回轉數 (rpm)	4,400
體積 (長 x 寬 x 高)	805 x 644 x 660 mm (31-3/4" x 25-3/8" x 26")
淨重 (連電池)	27.3 kg (60.2 lbs.)



隨機不包括電池、充電器及藍芽運動晶片，需另行購買。

硬質合金鋸片 · 虎鉗總成 (垂直式) · 套筒扳手 · 三角規 · 集塵袋 · 工作架組合

充電式斜斷鋸 (滑動複合式) Li-ion Ah 6.0 5.0 4.0 3.0 2.0 1.5

DLS714NZ (淨機) 190 mm (7-1/2")

18Vx2 無碳刷馬達系列，更強力量，更快速度！

18Vx2



18V + 18V → 36V



鋸片直徑	190 mm (7-1/2")
最大切割能力	52 x 300 mm (2-1/16" x 11-3/4")
回轉數 (rpm)	5,700
體積 (長 x 寬 x 高)	655 x 430 x 445 mm (25-3/4" x 17" x 17-1/2")
淨重 (連電池)	13.1 kg (28.9 lbs.)



隨機不包括電池及充電器，需另行購買。

硬質合金鋸片 · 虎鉗總成 (垂直式) · 六角扳手 · 三角規 · 集塵袋 · 工作架組合

充電式斜斷鋸 (滑動複合式) Li-ion Ah 6.0 5.0 4.0 3.0 2.0 1.5

DLS713NZ (淨機) 190 mm (7-1/2")

機身輕巧！

411 mm



18V + 18V → 36V



鋸片直徑	190 mm (7-1/2")
最大切割能力	52 x 300 mm (2-1/16" x 11-3/4")
回轉數 (rpm)	2,200
體積 (長 x 寬 x 高)	655 x 430 x 454 mm (25-3/4" x 17" x 17-7/8")
淨重 (連電池)	12.7 kg (28.0 lbs.)



隨機不包括電池及充電器，需另行購買。

硬質合金鋸片 · 虎鉗總成 (垂直式) · 套筒扳手 · 三角規 · 集塵袋 · 工作架組合

充電式斜斷鋸 (滑動複合式) Li-ion Ah 6.0 5.0 4.0 3.0 2.0 1.5

DLS610Z (淨機) 165 mm (6-1/2")

採用無碳刷馬達的 18V 充電式斜斷鋸！



鋸片直徑	165 mm (6-1/2")
最大切割能力	46 x 182 mm (1-13/16" x 7-1/8")
回轉數 (rpm)	5,000
體積 (長 x 寬 x 高)	495 x 400 x 470 mm (19-1/2" x 15-3/4" x 18-1/2")
淨重 (連電池)	10.5 kg (23.1 lbs.)



隨機不包括電池、充電器及藍芽運動晶片，需另行購買。

硬質合金鋸片 · 虎鉗總成 (垂直式) · 套筒扳手 · 三角規 · 集塵袋

充電式斜斷鋸 (滑動複合式) Li-ion Ah 6.0 5.0 4.0 3.0 2.0 1.5

DLS600Z (淨機) 165 mm (6-1/2")

採用無碳刷馬達，機身輕巧！

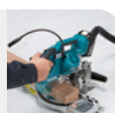

鋸片直徑	165 mm (6-1/2")
最大切割能力	46 x 92 mm (1-13/16" x 3-5/8")
回轉數 (rpm)	5,000
體積 (長 x 寬 x 高)	340 x 400 x 440 mm (13-3/8" x 15-3/4" x 17-1/4")
淨重 (連電池)	6.6 kg (14.5 lbs.)



隨機不包括電池及充電器，需另行購買。

硬質合金鋸片 · 虎鉗總成 (垂直式) · 套筒扳手 · 三角規 · 集塵袋

木工切割

充電式曲線鋸

Li-ion Ah 6.0 5.0 4.0 3.0 2.0 1.5

DJV182RTE / DJV182Z (淨機)

採用無碳刷馬達，方便耐用。

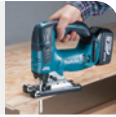

DJV182RTE



DJV182Z



鋸片·六角扳手·防裂紋裝置·保護罩

能力	木材：135 mm (5-5/16") 鋼材：10 mm (3/8") 鋁材：20 mm (25/32")
衝程長度	26 mm (1")
衝程速度 (spm)	800 - 3,500
體積 (長 x 寬 x 高)	266 x 77 x 208 mm (10-1/2" x 3" x 8-3/16")
淨重 (連電池)	2.6 kg (5.8 lbs.)

DJV182RTE：快速充電器 (DC18RC) 及 5.0Ah 電池 2 顆
DJV182Z：隨機不包括電池、充電器及攜帶箱，需另行購買

充電式曲線鋸

Li-ion Ah 6.0 5.0 4.0 3.0 2.0 1.5

DJV184RTJ / DJV184Z (淨機)

採用無碳刷馬達，方便耐用。



DJV184RTJ



DJV184Z



鋸片·六角扳手

能力	木材：135 mm (5-5/16") 鋼材：10 mm (3/8") 鋁材：20 mm (25/32")
衝程長度	23 mm (7/8")
衝程速度 (spm)	0 - 3,000
體積 (長 x 寬 x 高)	259 x 78 x 205 mm (10-1/4" x 3-1/16" x 8-1/8")
淨重 (連電池)	2.4 kg (5.3 lbs.)

DJV184RTJ：快速充電器 (DC18RC) 及 5.0Ah 電池 2 顆
DJV184Z：隨機不包括電池、充電器及攜帶箱，需另行購買

充電式電刨

Li-ion Ah 6.0 5.0 4.0 3.0 2.0 1.5

DKP181Z (淨機) 82 mm (3-1/4")

具備藍芽運動技術，可同時控制吸塵機開關。



刀口規·刨刃·套筒扳手·平衡導尺

刨削寬度	82 mm (3-1/4")
刨削深度	3 mm (1/8")
側刨深度	25 mm (1")
回轉數 (rpm)	12,000
體積 (長 x 寬 x 高)	366 x 156 x 166 mm (14-3/8" x 6-1/8" x 6-1/2")
淨重 (連電池)	3.6 kg (7.9 lbs.)

隨機不包括電池、充電器及攜帶箱，需另行購買。

充電式電刨

Li-ion Ah 6.0 5.0 4.0 3.0 2.0 1.5

DKP180Z (淨機) 82 mm (3-1/4")

配備刨削深度調節器，使刨削效果更精準。



刀口規·刨刃·套筒扳手·平衡導尺

刨削寬度	82 mm (3-1/4")
刨削深度	2 mm (5/64")
側刨深度	9 mm (11/32")
回轉數 (rpm)	14,000
體積 (長 x 寬 x 高)	333 x 157 x 160 mm (13-1/8" x 6-3/16" x 6-5/16")
淨重 (連電池)	3.4 kg (7.4 lbs.)

隨機不包括電池、充電器及攜帶箱，需另行購買。

充電式修邊雕刻機

Li-ion Ah 6.0 5.0 4.0 3.0 2.0 1.5

DRT50RTJ / DRT50Z (淨機) 1/4", 3/8"

牧田首部充電式修邊雕刻機。



DRT50RTJ



DRT50Z



修邊導座·直線導件·樣規導板·防塵蓋·扳手 2pcs

筒夾	6 mm, 8 mm 或 1/4", 3/8"
回轉數 (rpm)	10,000 - 30,000
體積 (長 x 寬 x 高)	89 x 89 x 225 mm (3-1/2" x 3-1/2" x 8-7/8")
淨重 (連電池)	2.1 kg (4.6 lbs.)

DRT50RTJ：快速充電器 (DC18RC) 及 5.0Ah 電池 2 顆
DRT50Z：隨機不包括電池、充電器及攜帶箱，需另行購買

充電式木工接合機

Li-ion Ah 6.0 5.0 4.0 3.0 2.0 1.5

DPJ180Z (淨機)

配合纖巧機身與人體工學設計手柄，精準切割！



鋸片·角度規·鎖緊螺母扳手·調節板·集塵袋

鋸片直徑	100 mm (4")
最大切割深度	20 mm (3/4")
回轉數 (rpm)	6,500
體積 (長 x 寬 x 高)	351 x 139 x 149 mm (13-3/4" x 5-1/2" x 5-7/8")
淨重 (連電池)	3.0 kg (6.7 lbs.)

隨機不包括電池、充電器及攜帶箱，需另行購買。

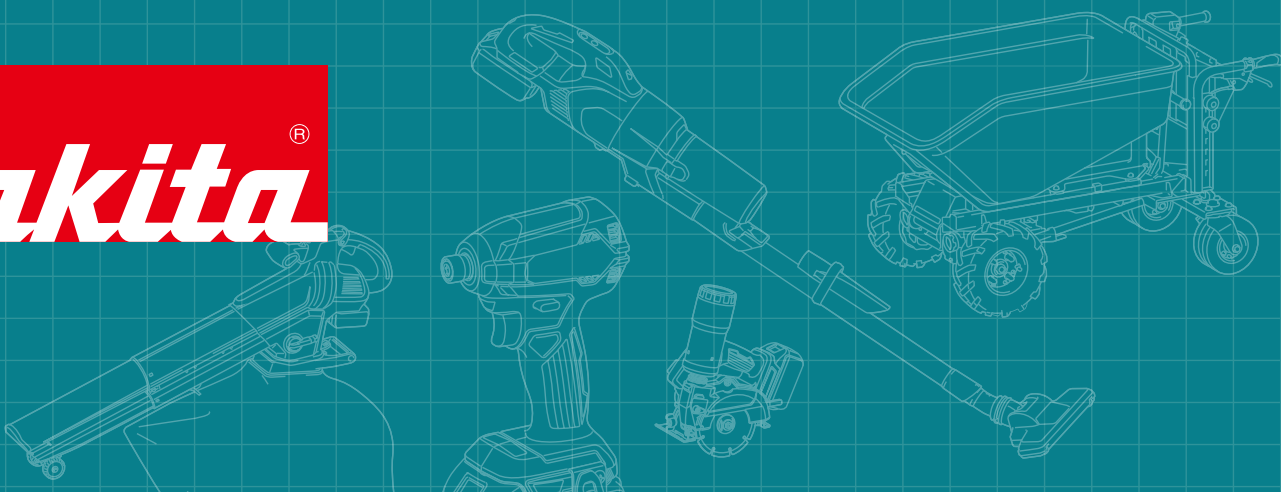
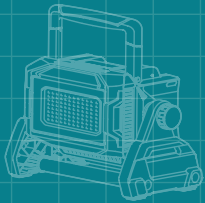

充電式 T 針釘槍

Li-ion Ah 6.0 5.0 4.0 3.0 2.0 1.5

DBN600Z (淨機)

全新機械設計，減輕工件上的打痕！



使用釘種 (T 型針釘) 長度：25 - 64 mm (1" - 2-1/2")
線徑：16 Ga

彈匣容量 110 pcs

體積 (長 x 寬 x 高) 296 x 108 x 318 mm
(11-5/8" x 4-1/4" x 12-1/2")

淨重 (連電池) 3.7 kg (8.2 lbs.)



槍咀適配器 · 六角扳手

隨機不包括電池、充電器及攜帶箱，需另行購買。

充電式 F 針釘槍

Li-ion Ah 6.0 5.0 4.0 3.0 2.0 1.5

DBN500Z (淨機)

備有防止空打構造，安全可靠！



使用釘種 (F 型針釘) 長度：15 - 50 mm (5/8" - 2")
線徑：18 Ga

彈匣容量 110 pcs

體積 (長 x 寬 x 高) 294 x 97 x 318 mm
(11-5/8" x 3-13/16" x 12-1/2")

淨重 (連電池) 3.5 kg (7.7 lbs.)



槍咀適配器 · 六角扳手

隨機不包括電池、充電器及攜帶箱，需另行購買。

充電式 F 針釘槍

Li-ion Ah 6.0 5.0 4.0 3.0 2.0 1.5

DFN350Z (淨機)

機身輕巧，最長可打 35mm F 釘！



使用釘種 (F 型針釘) 長度：15 - 35 mm (5/8" - 1-3/8")
線徑：18 Ga

彈匣容量 100 pcs

體積 (長 x 寬 x 高) 257 x 79 x 228 mm
(10-1/8" x 3-1/8" x 9")

淨重 (連電池) 2.4 kg (5.3 lbs.)



槍咀適配器 · 六角扳手

隨機不包括電池、充電器及攜帶箱，需另行購買。

充電式蚊釘槍

Li-ion Ah 6.0 5.0 4.0 3.0 2.0 1.5

DPT353Z (淨機)

備有反作用力構造，高質處理長針釘！



使用釘種 (蚊釘) 長度：15, 18, 25, 30, 35 mm
(5/8", 11/16", 1", 1-3/16", 1-3/8")
直徑：0.6 mm (1/32")

彈匣容量 130 pcs

體積 (長 x 寬 x 高) 257 x 79 x 226 mm
(10-1/8" x 3-1/8" x 8-7/8")

淨重 (連電池) 2.2 kg (4.9 lbs.)



六角扳手

隨機不包括電池、充電器及攜帶箱，需另行購買。

充電式碼釘槍

Li-ion Ah 6.0 5.0 4.0 3.0 2.0 1.5

DST421Z (淨機)

可連續打釘，增加工作效率！



使用釘種 (J 型碼釘) 寬度：4 mm (5/32")
長度：13 - 25 mm

彈匣容量 100 pcs

體積 (長 x 寬 x 高) 260 x 79 x 216 mm
(10-1/4" x 3-1/8" x 8-1/2")

淨重 (連電池) 2.5 kg (5.5 lbs.)



槍咀適配器 · 六角扳手

隨機不包括電池、充電器及攜帶箱，需另行購買。

充電式碼釘槍

Li-ion Ah 6.0 5.0 4.0 3.0 2.0 1.5

DST121Z (淨機)

可連續打釘，增加工作效率！



使用釘種 (J 型碼釘) 寬度：10 mm (3/8")
長度：13 - 25 mm

彈匣容量 100 pcs

體積 (長 x 寬 x 高) 260 x 79 x 216 mm
(10-1/4" x 3-1/8" x 8-1/2")

淨重 (連電池) 2.5 kg (5.5 lbs.)



槍咀適配器 · 六角扳手

隨機不包括電池、充電器及攜帶箱，需另行購買。

木工切割 / 其他

充電式石膏板切斷機 **Li-ion** Ah 6.0 5.0 4.0 3.0 2.0 1.5

DSD180Z (淨機)

牧田首部專為石膏板而設的切斷機！



能力	石膏板: 30 mm (1-3/16") 木材: 15 mm (9/16")
衝程長度	6 mm (1/4")
衝程速度 (spm)	0 - 6,000
體積 (長 x 寬 x 高)	263 x 79 x 291 mm (10-3/8" x 3-1/8" x 11-3/8")
淨重 (連電池)	1.7 kg (3.8 lbs.)



鋸片 (石膏板專用) · 鋸片套 · 底蓋 · 六角扳手

隨機不包括電池、充電器及攜帶箱，需另行購買。

充電式填縫槍 **Li-ion** Ah 6.0 5.0 4.0 3.0 2.0 1.5

DCG180Z / DCG180ZB (淨機)

特大作業量。



活塞

最大推力	5,000 N (1,100 lbs.)
擠壓速度	0 - 28 mm/s (0 - 66 in/min.)
體積 (長 x 寬 x 高)	DCG180Z: 404 x 108 x 281 mm (15-7/8" x 4-1/4" x 11-1/8") DCG180ZB: 538 x 108 x 281 mm (21-1/4" x 4-1/4" x 11-1/8")
淨重 (連電池)	DCG180Z: 2.3 kg (5.1 lbs.) DCG180ZB: 2.7 kg (6.0 lbs.)

隨機不包括電池、充電器及攜帶箱，需另行購買。

充電式石膏板修邊機 **Li-ion** Ah 6.0 5.0 4.0 3.0 2.0 1.5

DCO181Z (淨機)

可接駁吸塵機使用。



筒夾尺寸	3 mm, 6 mm, 1/8", 1/4"
回轉數 (rpm)	32,000
體積 (長 x 寬 x 高)	311 x 79 x 117 mm (12-1/4" x 3-1/8" x 4-5/8")
淨重 (連電池)	1.7 kg (3.8 lbs.)



夾頭螺母 · 筒夾 (1/4") · 筒夾套 · 扳手

隨機不包括電池、充電器及攜帶箱，需另行購買。

充電式石膏板修邊機 **Li-ion** Ah 6.0 5.0 4.0 3.0 2.0 1.5

DCO180Z (淨機)

可調節切割石膏板深度。



金鋼石砂輪 · 夾頭螺母 · 筒夾 (1/4") · 筒夾套 · 扳手

筒夾尺寸	3 mm, 6 mm, 1/8", 1/4"
回轉數 (rpm)	30,000
體積 (長 x 寬 x 高)	296 x 77 x 118 mm (11-5/8" x 3" x 4-5/8")
淨重 (連電池)	1.8 kg (4.0 lbs.)

隨機不包括電池、充電器及攜帶箱，需另行購買。

充電式真空泵 **Li-ion** Ah 6.0 5.0 4.0 3.0 2.0 1.5

DVP181ZK (淨機)

達 4CFM 級數。

18Vx2



流量	113 L/min
最大真空度	3 Pa (22.5 microns)
馬達速度	3,200 / min
潤滑油箱	300 mL
進氣管直徑	5/16", 3/8"
體積 (長 x 寬 x 高)	383 x 193 x 210 mm (15-1/8" x 7-5/8" x 8-1/4")
淨重 (連電池)	8.2 kg (18.1 lbs.)



潤滑油 · 連接器

隨機不包括電池、充電器及攜帶箱，需另行購買。

充電式真空泵 **Li-ion** Ah 6.0 5.0 4.0 3.0 2.0 1.5

DVP180Z (淨機)

機身輕便，方便攜帶。



潤滑油 · 連接器

流量	50 L/min
最大真空度	20 Pa (150 microns)
馬達速度	3,840 / min
潤滑油箱	115 mL
進氣管直徑	5/16"
體積 (長 x 寬 x 高)	265 x 93 x 175 mm (10-3/8" x 3-5/8" x 6-7/8")
淨重 (連電池)	3.5 kg (7.7 lbs.)

隨機不包括電池、充電器及攜帶箱，需另行購買。

充電式多功能探測儀 DWD181

物料探測最大深度 *1

180 mm

探測物料：10mm 的混凝土鋼筋

簡易使用



開關按鈕



選擇探測模式



選擇探測媒介



探測



記錄已探測位置

單次檢測模式



將探測儀貼緊物料表面

平均地在物料的表面上移動探測儀

如探測到有物料在牆身上，顯示屏會顯示物料的位置及深度，並有警告聲發出

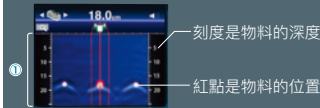

刻度是物料的深度

紅點是物料的位置

多次檢測模式

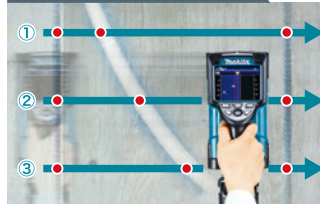

將探測儀貼緊物料表面

平均地在物料的表面上移動探測儀

以相同方式掃描 ② 和 ③ 軌道

顯示屏會顯示

二次掃描的結果



充電式牆身探測儀 **Li-ion** Ah 6.0 5.0 4.0 3.0 2.0 1.5

DWD181Z (淨機)

多功能探測器，可探測到鋼筋、管道、火線和木材。



最大探測深度 金屬：180 mm
膠管：120 mm
電線：120 mm
木材：25 mm

準確度 (位置及深度) +/- 5 mm
最短檢測距離 40 mm

充滿電工作時數 18V 6.0Ah：28 小時

體積 (長 x 寬 x 高) 306 x 118 x 124 mm
(12" x 4-5/8" x 4-7/8")

淨重 (連電池) 1.7 kg (3.8 lbs.)



隨機不包括電池及充電器，需另行購買。

充電式牛油槍

Li-ion Ah 6.0 5.0 4.0 3.0 2.0 1.5

DGP180Z (淨機)

可鎖定操作按鈕，方便長時間工作。

18V



最大操作壓力 69 MPa (10,000 PSI)

最大流速 低速模式：145 mL/min (5.0 oz/min)
自動模式：290 mL/min (10.0 oz/min)

軟喉長度 120 cm (47-1/4")

體積 (長 x 寬 x 高) 411 x 114 x 245 mm (16-1/4" x 4-1/2" x 9-5/8")

淨重 (連電池) 6.1 kg (13.4 lbs.)



肩帶

隨機不包括電池及充電器，需另行購買。



其他工程工具

充電式熱風槍

Li-ion Ah 6.0 5.0 4.0 3.0 2.0 1.5

DHG181ZK (淨機)

五段溫度調節，迎合不同工作需要。



噴咀 4 件

溫度	室溫 / 150 / 250 / 350 / 450 / 550°C
風量	模式 1: 120 L/min 模式 2: 200 L/min
連續使用時間	6.0 Ah: 模式 1 / 2: 30 / 21
體積 (長 x 寬 x 高)	173 x 79 x 255 mm (6-3/16" x 3-1/8" x 10")
淨重 (連電池)	1.4 kg (3.1 lbs.)

隨機不包括電池及充電器，需另行購買。

溫度調節轉扭

1/2/3/4/5/6 段:
室溫 / 150 / 250 / 350 / 450 / 550°C

升溫快、溫度高

使用蜂巢式聚熱設計，溫度更高

快速更換噴嘴

轉動黑色塑膠環，噴咀即可輕鬆脫落



玻璃用保護噴嘴

- 用於吹乾或加熱玻璃膠

扁寬噴嘴

- 用於加熱收縮膜

反射熱噴嘴

- 用於加熱彎曲樹脂膠

剝離噴嘴

- 用於吹乾繪畫、貼紙剝離

充電式紮鐵機

Li-ion Ah 6.0 5.0 4.0 3.0 2.0 1.5

DTR181Z (淨機)

自動綁紮鋼筋，方便快捷。



六角扳手·掛鉤

鋼線直徑	0.8 mm
鋼筋直徑	D16 x D16 - [D13 x 2] x [D16 x 2]
體積 (長 x 寬 x 高)	317 x 93 x 318 mm (12-1/2" x 3-2/3" x 12-1/2")
淨重 (連電池)	2.7 kg (6.0 lbs.)

隨機不包括電池及充電器，需另行購買。

充電式紮鐵機

Li-ion Ah 6.0 5.0 4.0 3.0 2.0 1.5

DTR180Z (淨機)

自動綁紮鋼筋，方便快捷。



掛鉤

鋼線直徑	0.8 mm
鋼筋直徑	D10 x D10 - [D13x13] x [D13x13]
體積 (長 x 寬 x 高)	304 x 93 x 318 mm (12" x 3-2/3" x 12-1/2")
淨重 (連電池)	2.6 kg (5.7 lbs.)

隨機不包括電池及充電器，需另行購買。

DTR180/DTR181 充電式鋼筋紮鐵機專用配件

鐵線種類

鐵線(Ø0.8mm)
產品編號:
199137-9-5
(五卷裝)
199137-9
(一箱五十卷)

鍍鋅鐵線(Ø0.8mm)
產品編號:
191A57-9
(一箱五十卷)

人造纖維鐵線(Ø0.9mm)
產品編號:
191J59-9
(一箱五十卷)



延長桿

產品編號:
191M27-1



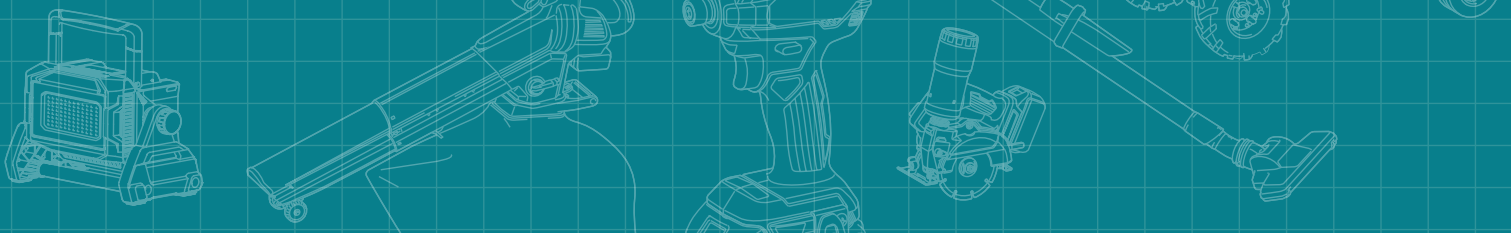

充電式吸塵機 (旋風筒式) **Li-ion** Ah 6.0 5.0 4.0 3.0 2.0 1.5

DCL286ZBX1 / DCL286ZWX2 (淨機)

機身獨特設計，減少機身震動。



DCL286ZBX1 (黑色)



DCL286ZWX2 (白色)

* 電子開關



旋風筒容量	250 mL
最大氣流量	1.0 m ³ /min
連續使用 (分鐘)	6.0 Ah : 強 : 16 中 : 30 標準 : 42 低 : 76
最大密封吸力 (水柱)	18 kPa (1,836 mmH ₂ O)
體積 (長 x 寬 x 高)	1106 x 113 x 177 mm (43-1/2" x 4-7/16" x 7")
淨重 (連電池)	2.0 kg (4.4 lbs.)

隨機不包括電池及充電器，需另行購買。



吸嘴套件 · 窗框吸嘴 · 喉管

DCL286F 吸塵機優惠套裝

DCL286GWX1 白色 ○

DCL286GBX1 黑色 ●

套裝包括：

- DCL286F主機
 - HEPA過濾器
 - T型吸嘴
 - 窗框吸嘴
 - 直管
 - DC18RC 快速充電座
 - BL1860B(18V, 6.0Ah)鋰電池
- 以上各一個



塵袋式吸塵機安裝方法



充電式吸塵機



CL121D

氣門(海綿墊)



紙塵袋



布塵袋



高效能塵袋
(易於清潔)



充電式吸塵機 (膠囊式) **Li-ion** Ah 6.0 5.0 4.0 3.0 2.0 1.5

DCL284FZB / DCL284FZW (淨機)

吸力強、噪音小，適用於任何室內環境！



DCL284FZB (黑色)



DCL284FZW (白色)

* 電子開關



膠囊容量	730 mL
最大氣流量	1.2 m ³ /min
連續使用 (分鐘)	6.0 Ah : 強 : 16 中 : 30 標準 : 42 低 : 76
最大密封吸力 (水柱)	18 kPa (1,836 mm H ₂ O)
體積 (長 x 寬 x 高)	1,066 x 113 x 153 mm (19-1/8" x 4-7/16" x 6")
淨重 (連電池)	1.3 kg (2.9 lbs.)

隨機不包括電池及充電器，需另行購買。



吸嘴套件 · 窗框吸嘴 · 喉管 · 過濾器 (已內置) · 前過濾器 (已內置)

DCL284F 吸塵機優惠套裝

DCL284FRFW 白色 ○

DCL284FRFB 黑色 ●

套裝包括：

- DCL284F主機
 - T型吸嘴
 - 窗框吸嘴
 - 直管
 - DC18RC 快速充電座
 - BL1830B(18V, 3.0Ah)鋰電池
- 以上各一個



家用集塵



四段吸力選擇

電源開關

馬達位置由柔軟及具彈性的物質所固定，可減少機身震動

特別設計風流量的進出，減少風流所產生的聲音



減噪海綿



HEPA filter

內置HEPA規格過濾網，隔絕微細粉塵

網管

管狀海綿過濾器

前置過濾器

充電式吸塵機 (塵袋式) **Li-ion** Ah 6.0 5.0 4.0 3.0 2.0 1.5

DCL285FZB / DCL285FZW (淨機)

吸力強、噪音小，適用於任何室內環境！



* 電子開關

塵袋容量	布：500 mL 紙：330 mL
最大氣流量	1.2 m ³ /min
連續使用 (分鐘)	6.0 Ah： 強：16 中：30 標準：42 低：76
最大密封吸力 (水柱)	18 kPa (1,836 mm H ₂ O)
體積 (長 x 寬 x 高)	1,066 x 113 x 153 mm (19-1/8" x 4-7/16" x 6")
淨重 (連電池)	1.4 kg (3.1 lbs.)

NEW

DCL285FZB (黑色)

DCL285FZW (白色)



吸嘴套件 · 窗框吸嘴 · 喉管

DCL285F 吸塵機優惠套裝

DCL285FRAW 白色 ○

DCL285FRAB 黑色 ●

套裝包括：

- DCL285F主機
- T型吸嘴
- 窗框吸嘴
- 直管
- 高效能布塵袋
- 紙塵袋
- DC18RC 快速充電座
- BL1820B(18V, 2.0Ah) 鋰電池

以上各一個



膠囊式吸塵機安裝方法

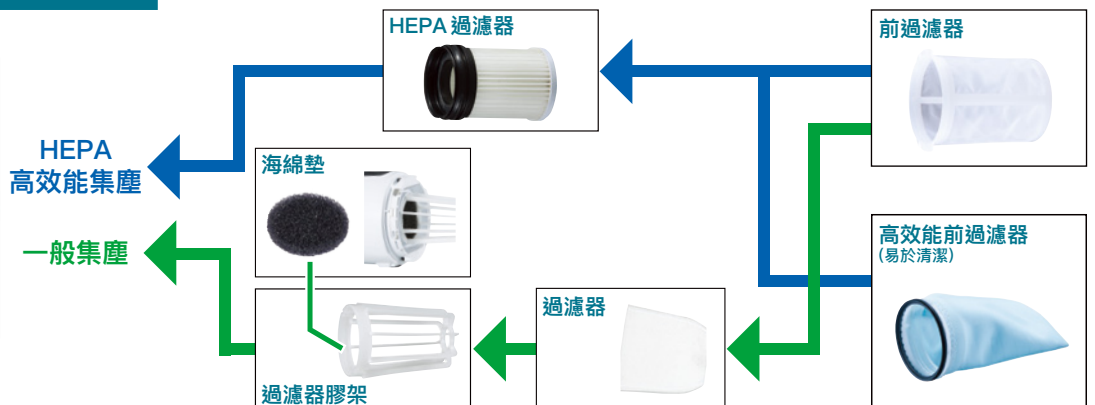

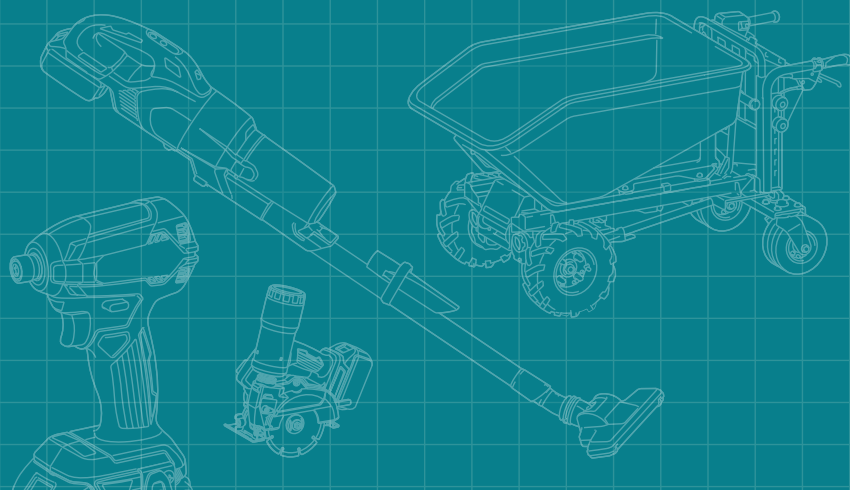
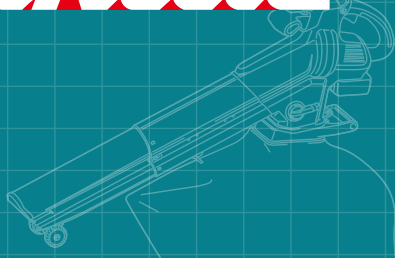
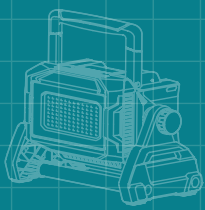

AWS

藍芽連動吸塵技術

藍芽連動吸塵技術是透過藍芽連動晶片連結電動工具及吸塵機，用家只需操控電動工具就可同時操控吸塵機開關。



連動晶片



藍芽最大接收範圍10米



避免連接吸塵機的電線妨礙工作

1部集塵機最多可同時配對10部AWS工具

SP6000, VC3211M



DSP601, DVC864L



起動藍芽連動吸塵四部曲



1 把連動晶片插入工具並按下蓋上按鈕至藍燈閃爍出現。



按鈕

2 轉換工作模式至「AUTO」之後長按按鈕令指示燈由閃藍燈轉為閃綠燈。



按鈕

3 長按工具按鈕，令指示燈由閃藍燈轉為閃綠燈。



4 工具與集塵機的指示燈皆轉為長亮綠燈，代表配對成功。

專業集塵 (AWS)

充電式背負集塵機 **Li-ion** Ah 6.0 5.0 4.0 3.0 2.0 1.5

DVC665ZX2 (淨機)

可與藍芽運動工具連接，增加工作效率。

18Vx2



塵袋容量	布: 5.5 L 紙: 6.0 L
最大氣流量	1.8 m ³ /min
連續使用 (分鐘)	6.0 Ah: 強: 40 標準: 75
最大密封吸力 (水柱)	11 kPa
體積 (長 x 寬 x 高)	297 x 174 x 523 mm (11-3/4" x 6-7/8" x 20-5/8")
淨重 (連電池)	6.7 kg (14.9 lbs.)



隨機不包括電池及充電器，需另行購買。

軟管·曲管·鋁製直管·T型吸嘴·前管 22 / 24 / 38·集塵袋·藍芽運動晶片

充電式背負集塵機 **Li-ion** Ah 6.0 5.0 4.0 3.0 2.0 1.5

DVC265ZX5 (淨機)

可與藍芽運動工具連接，增加工作效率。

18Vx2



塵袋容量	布: 1.5 L 紙: 2.0 L
最大氣流量	1.8 m ³ /min
連續使用 (分鐘)	6.0 Ah: 強: 40 標準: 75
最大密封吸力 (水柱)	11 kPa
體積 (長 x 寬 x 高)	230 x 152 x 373 mm (9" x 6" x 14-3/4")
淨重 (連電池)	4.5 kg (10.0 lbs.)



隨機不包括電池及充電器，需另行購買。

軟管·直管·T形吸嘴·延長管·集塵袋·藍芽運動晶片

充電式集塵機 **Li-ion** Ah 6.0 5.0 4.0 3.0 2.0 1.5

DVC867LZX3 (淨機)

內置無線晶片，可與藍芽運動工具連接，增加工作效率。

18Vx2



吸力	110 W
最大氣流量	2.4 m ³ /min
最大密封吸力 (水柱)	11 kPa
貯箱容量	8 L
連續使用 (分鐘)	6.0Ah: 40 - 100
體積 (長 x 寬 x 高)	366 x 334 x 368 mm (14-3/8" x 13-1/8" x 14-1/2")
淨重 (連電池)	8.4 kg (18.5 lbs.)



本型號不可吸水
隨機不包括電池及充電器，需另行購買。

軟管·膠袋·儲物箱 本機已內置藍芽運動吸塵功能

充電式集塵機 **Li-ion** Ah 6.0 5.0 4.0 3.0 2.0 1.5

DVC864LZX (淨機)

內置無線晶片，可與藍芽運動工具連接，增加工作效率。

18Vx2



吸力	90 W
最大氣流量	2.1 m ³ /min
最大密封吸力 (水柱)	9.8 kPa
貯箱容量	8 L
連續使用 (分鐘)	6.0Ah: 48
體積 (長 x 寬 x 高)	366 x 334 x 368 mm (14-3/8" x 13-1/8" x 14-1/2")
淨重 (連電池)	8.4 kg (18.5 lbs.)



本型號不可吸水
隨機不包括電池及充電器，需另行購買。

軟管·膠袋·儲物箱 本機已內置藍芽運動吸塵功能

充電式集塵機 **Li-ion** Ah 6.0 5.0 4.0 3.0 2.0 1.5

DVC157LZX4 (淨機)

內置無線晶片，可與藍芽運動工具連接，增加工作效率。

18Vx2



吸力	110 W
最大氣流量	2.4 m ³ /min
最大密封吸力 (水柱)	11 kPa
貯箱容量	15 L
連續使用 (分鐘)	6.0Ah: 40 - 100
體積 (長 x 寬 x 高)	366 x 334 x 421 mm (14-3/8" x 13-1/8" x 16-1/2")
淨重 (連電池)	8.6 kg (19.0 lbs.)



本型號不可吸水
隨機不包括電池及充電器，需另行購買。

軟管·膠袋·儲物箱 本機已內置藍芽運動吸塵功能

充電式集塵機 **Li-ion** Ah 6.0 5.0 4.0 3.0 2.0 1.5

DVC154LZX (淨機)

內置無線晶片，可與藍芽運動工具連接，增加工作效率。

18Vx2

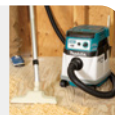

吸力	90 W
最大氣流量	2.1 m ³ /min
最大密封吸力 (水柱)	9.8 kPa
貯箱容量	15 L
連續使用 (分鐘)	6.0Ah: 48
體積 (長 x 寬 x 高)	366 x 334 x 421 mm (14-3/8" x 13-1/8" x 16-1/2")
淨重 (連電池)	8.6 kg (19.0 lbs.)



本型號不可吸水
隨機不包括電池及充電器，需另行購買。

軟管·膠袋·儲物箱 本機已內置藍芽運動吸塵功能

充電式背負集塵機 **Li-ion** Ah 6.0 5.0 4.0 3.0 2.0 1.5

DVC660ZX5 (淨機)

集塵容量大增，減少清理塵埃次數。

18Vx2



塵袋容量	布：5.5 L 紙：6.0 L
最大氣流量	1.8 m ³ /min
連續使用 (分鐘)	6.0 Ah： 強：40 標準：75
最大密封吸力 (水柱)	11 kPa
體積 (長 x 寬 x 高)	297 x 174 x 523 mm (11-3/4" x 6-7/8" x 20-5/8")
淨重 (連電池)	6.7 kg (14.9 lbs.)



隨機不包括電池及充電器，需另行購買。

軟管·曲管·鋁製直管·圓刷·座椅吸嘴·T型吸嘴·長吸咀·窄縫吸咀·集塵袋

充電式背負集塵機 **Li-ion** Ah 6.0 5.0 4.0 3.0 2.0 1.5

DVC261ZX5 (淨機)

背負式設計，適合清潔樓梯及冷氣機。

18Vx2



塵袋容量	布：1.5 L 紙：2.0 L
最大氣流量	2.3 m ³ /min
連續使用 (分鐘)	6.0 Ah： 強：40 標準：75
最大密封吸力 (水柱)	11 kPa
體積 (長 x 寬 x 高)	230 x 152 x 373 mm (9" x 6" x 14-3/4")
淨重 (連電池)	4.5 kg (10.0 lbs.)



隨機不包括電池及充電器，需另行購買。

軟管·直管·吸嘴·延長管·集塵袋

充電式集塵機 **Li-ion** Ah 6.0 5.0 4.0 3.0 2.0 1.5

DVC861LZ (淨機)

內置 HEPA 過濾器，能有效隔除 99.9% 粉塵。

353mm

110V 220V AC 18Vx2

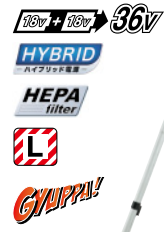

吸力	AC：320 W DC：25 - 70 W
最大氣流量	AC：3.6 m ³ /min DC：2.1 m ³ /min
最大密封吸力 (水柱)	AC：24 kPa DC：9 kPa
貯箱容量	集塵：8 L
連續使用 (分鐘)	6.0Ah：36 - 78
體積 (長 x 寬 x 高)	366 x 334 x 368 mm (14-3/8" x 13-1/8" x 14-1/2")
淨重 (連電池)	9.3 kg (20.5 lbs.)
電源線	5.0 m (16.4 ft.)



本型號不可吸水
隨機不包括電池及充電器，需另行購買。

軟管·直管·彎管·吸嘴·角位吸嘴·膠袋·儲物箱

充電式集塵機 (吸塵/水) **Li-ion** Ah 6.0 5.0 4.0 3.0 2.0 1.5

DVC860LZ (淨機)

可以 AC 電源或 2 類 18V 鋰電池驅動，使用方便、性能卓越。

353mm

110V 220V AC 18Vx2



吸力	AC：320 W DC：25 - 70 W
最大氣流量	AC：3.6 m ³ /min DC：2.1 m ³ /min
最大密封吸力 (水柱)	AC：24 kPa DC：9 kPa
貯箱容量	集塵：8 L
連續使用 (分鐘)	儲水：6 L 6.0Ah：36 - 78
體積 (長 x 寬 x 高)	366 x 334 x 368 mm (14-3/8" x 13-1/8" x 14-1/2")
淨重 (連電池)	9.2 kg (20.3 lbs.)
電源線	5.0 m (16.4 ft.)



須另行購買水過濾組件才可吸水
隨機不包括電池及充電器，需另行購買。

軟管·直管·彎管·吸嘴·角位吸嘴·膠袋·儲物箱

充電式集塵機 **Li-ion** Ah 6.0 5.0 4.0 3.0 2.0 1.5

DVC151LZ (淨機)

內置 HEPA 過濾器，能有效隔除 99.9% 粉塵。

353mm

110V 220V AC 18Vx2

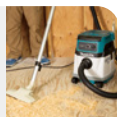

吸力	AC：320 W DC：25 - 70 W
最大氣流量	AC：3.6 m ³ /min DC：2.1 m ³ /min
最大密封吸力 (水柱)	AC：24 kPa DC：9 kPa
貯箱容量	集塵：15 L
連續使用 (分鐘)	6.0Ah：36 - 78
體積 (長 x 寬 x 高)	366 x 334 x 421 mm (14-3/8" x 13-1/8" x 16-1/2")
淨重 (連電池)	10.3 kg (22.6 lbs.)
電源線	5.0 m (16.4 ft.)



本型號不可吸水
隨機不包括電池及充電器，需另行購買。

軟管·直管·彎管·吸嘴·角位吸嘴·膠袋·儲物箱

充電式集塵機 (吸塵/水) **Li-ion** Ah 6.0 5.0 4.0 3.0 2.0 1.5

DVC150LZ (淨機)

可以 AC 電源或 2 類 18V 鋰電池驅動，使用方便、性能卓越。

353mm

110V 220V AC 18Vx2

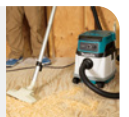

吸力	AC：320 W DC：25 - 70 W
最大氣流量	AC：3.6 m ³ /min DC：2.1 m ³ /min
最大密封吸力 (水柱)	AC：24 kPa DC：9 kPa
貯箱容量	集塵：15 L
連續使用 (分鐘)	儲水：12 L 6.0Ah：36 - 78
體積 (長 x 寬 x 高)	366 x 334 x 421 mm (14-3/8" x 13-1/8" x 16-1/2")
淨重 (連電池)	9.6 kg (21.2 lbs.)
電源線	5.0 m (16.4 ft.)



須另行購買水過濾組件才可吸水
隨機不包括電池及充電器，需另行購買。

軟管·直管·彎管·吸嘴·角位吸嘴·膠袋·儲物箱

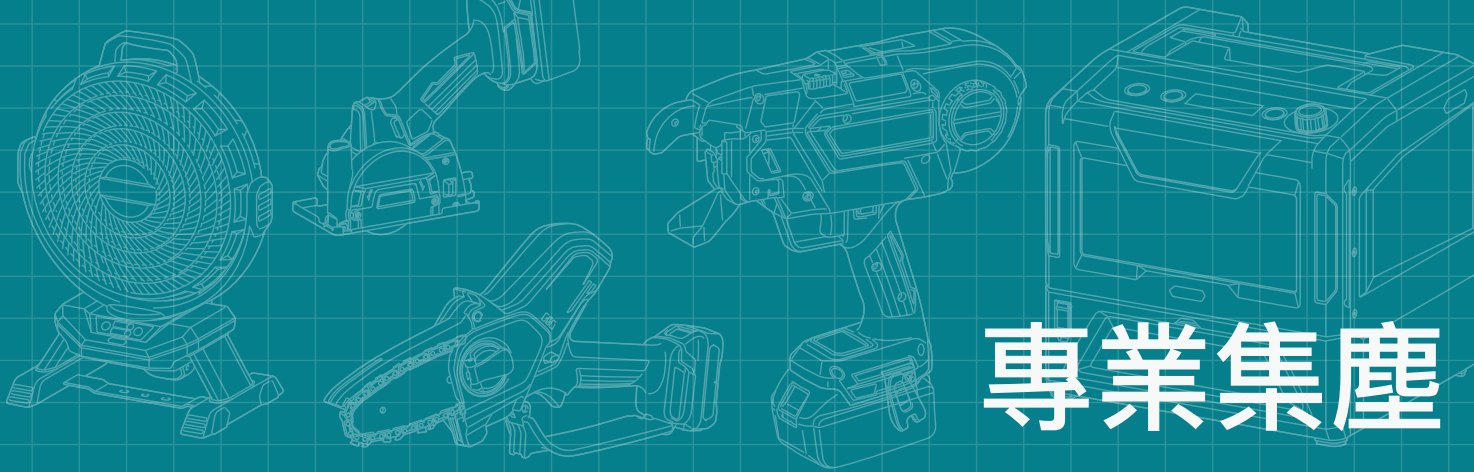

專業集塵

充電式吸塵機械人 DRC300

LiDAR模組 (LiDAR感應器) + 視覺相機 (相機感應器)

吸塵機械人會透過感應器及前方的相機模組推算現場實際場景面積及障礙物位置，以供下次清潔使用。



手機應用程式

[充電式吸塵機械人 DRC300]



<http://apps.apple.com/app/id1557615107>



<https://play.google.com/store/apps/details?id=com.makita.cleanbotmanager>



清潔資料會保存在手機應用程式當中，以供之後的清潔工作使用

- ① 清潔地方名稱 ② 清潔時間 ③ 清潔面積 ④ 清潔面積覆蓋比率

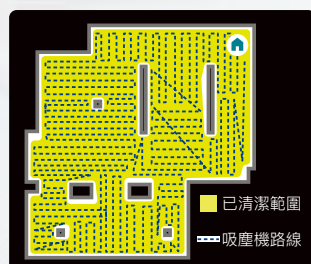

#2 Area 2 10:00AM ~ 11:00AM Complete 200.00m² | 95%



可在地圖上設定不准進入區域

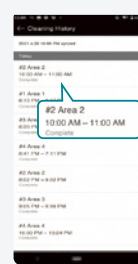

可查閱以往清潔記錄 (最多15個記錄)

充電式吸塵機械人 Li-ion Ah 6.0 5.0 4.0 3.0 2.0 1.5

DRC300Z (淨機)

可配合手機應用程式使用，吸塵更有效快捷！



無線遙控 · 側刷

連續使用 (分鐘) 6.0Ah : 240 (2個電池)

最大清潔範圍 600 m²

最高行走速度 0.3 m/sec

集塵箱容量 3.0 L

體積 (長 x 寬 x 高) 500 x 500 x 204 mm (19-3/4" x 19-3/4" x 8")

淨重 (連電池) 10.6 kg (23.4 lbs.)

隨機不包括電池及充電器，需另行購買。

充電式集塵機

Li-ion Ah 6.0 5.0 4.0 3.0 2.0 1.5

DVC560Z (淨機)

可 90 度平放、吸塵嘴 4 段高度調節，適合辦公室使用。

18Vx2



尖長吸嘴 · 圓刷 · 塵袋

吸力 強：85W / 標準：50W 靜音：25W

最大風量 1.9 m³/min
最大密封吸力 (水柱) 12 kPa
貯箱容量 5 L

連續使用 (分鐘) 6.0Ah : 強：36 / 標準：72 / 靜音：120

體積 (長 x 寬 x 高) 326 x 318 x 1,146 mm (12-7/8" x 12-1/2" x 45")

淨重 (連電池) 8.3 kg (18.3 lbs.)

隨機不包括電池及充電器，需另行購買。

充電式集塵機

Li-ion Ah 6.0 5.0 4.0 3.0 2.0 1.5

DVC750LZX3 (淨機)

輕巧便攜，具吸塵及吹風兩種功能。

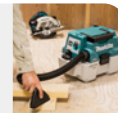

伸縮軟喉 · 闊口吸嘴 · 窄口吸嘴 · 肩帶 · 吸水專用過濾器

最大風量 1.6 m³/min

最大密封吸力 (水柱) 6.7 kPa

貯箱容量 集塵：7.5 L / 儲水：4.5 L

連續使用 (分鐘) 6.0Ah : 強：36 標準：72

體積 (長 x 寬 x 高) 418 x 251 x 278 mm (16-1/2" x 10" x 10-7/8")

淨重 (連電池) 4.6 kg (9.3 lbs.)

隨機不包括電池及充電器，需另行購買。

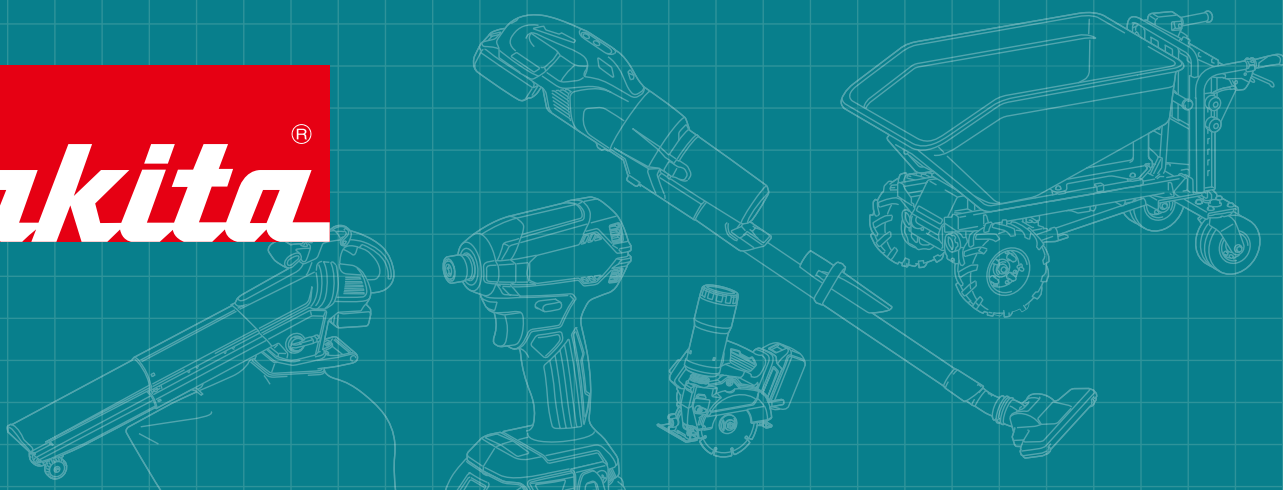
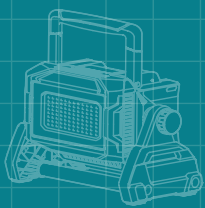

充電式射燈

Li-ion Ah 6.0 5.0 4.0 3.0 2.0 1.5

ML009G

40V 及 18V 鋰電池均可同樣使用！



光通量	強：10,000 lm 中：4,000 lm 標準：2,000 lm
照度 (距離光源 1 米)	強：4,300 lx 中：1,900 lx 標準：1,000 lx

連續使用 (小時)	6.0 Ah x 2: 強 / 中 / 標準：1.8 / 5 / 10
防護等級	IP65

體積 (長 x 寬 x 高)	248 x 386 x 305 mm (9-3/4" x 15-1/4" x 12")
淨重 (連電池)	9.9 kg (21.8 lbs.)

隨機不包括電池及充電器，需另行購買。

充電式射燈

Li-ion Ah 6.0 5.0 4.0 3.0 2.0 1.5

ML005GX

40V 及 18V 鋰電池均可同樣使用！



光通量	強：3,600 lm 中：1,800 lm 標準：900 lm
照度 (距離光源 1 米)	強：2,100 lx 中：1,000 lx 標準：500 lx

連續使用 (小時)	6.0 Ah: 強 / 中 / 標：2.7 / 5.5 / 12
防護等級	IP65

體積 (長 x 寬 x 高)	248 x 309 x 296 mm (9-3/4" x 12-1/8" x 11-5/8")
淨重 (連電池)	6.5 kg (14.3 lbs.)

隨機不包括電池及充電器，需另行購買。

燈罩

充電式射燈

Li-ion Ah 6.0 5.0 4.0 3.0 2.0 1.5

ML003G

40V 及 18V 鋰電池均可同樣使用！



光通量	強：1,100 lm 標準：450 lm
照度 (距離光源 1 米)	強：500 lx 標準：200 lx

連續使用 (小時)	6.0 Ah: 強 / 標準：8.5 / 21
-----------	----------------------------

防護等級 IP65

體積 (長 x 寬 x 高)	249 x 298 x 280 mm (9-3/4" x 11-3/4" x 11")
淨重 (連電池)	4.7 kg (10.4 lbs.)

隨機不包括電池及充電器，需另行購買。

充電式射燈

Li-ion Ah 6.0 5.0 4.0 3.0 2.0 1.5

DML811

旋轉角度達 240 度，覆蓋範圍極廣。

AC

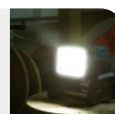

HYBRID
ハイブリッド



光通量	強：3,000 lm 中：1,500 lm 標準：750 lm
照度 (距離光源 1 米)	強：1,800 lx 中：800 lx 標準：350 lx

連續使用 (小時)	18V 6.0 Ah: 強 / 中 / 標準：3 / 7 / 13
防護等級	IP65

體積 (長 x 寬 x 高)	248 x 302 x 271 mm (9-3/4" x 11-7/8" x 10-5/8")
淨重 (連電池)	4.8 kg (10.5 lbs.)
電源線	2.5 m (8.2 ft.)

隨機不包括電池及充電器，需另行購買。

充電式射燈

Li-ion Ah 6.0 5.0 4.0 3.0 2.0 1.5

DML809

流明度可達 10000 lm，光度十足。

AC



HYBRID
ハイブリッド



光通量	強：10,000 lm 中：4,000 lm 標準：2,000 lm
照度 (距離光源 1 米)	強：3,800 lx 中：1,500 lx 標準：800 lx

連續使用 (小時)	18V 6.0 Ah x 2: 強 / 中 / 標準：1.7 / 4.5 / 8.5
-----------	---

防護等級 IP65

體積 (長 x 寬 x 高)	460 x 460 x 180 mm (18-1/8" x 18-1/8" x 7-1/8")
淨重 (連電池)	7.0 kg (15.4 lbs.)
電源線	2.5 m (8.2 ft.)

隨機不包括電池及充電器，需另行購買。

充電式 LED 手電筒

Li-ion Ah 6.0 5.0 4.0 3.0 2.0 1.5

DML817

3 種模式：全發光 LED 模式 / 側發光 LED 模式 / 頂發光 LED 模式。



光通量	全發光 LED 模式：300 lm 側發光 LED 模式：150 lm 頂發光 LED 模式：150 lm
照度 (距離光源 0.5 米)	全發光 LED 模式：240 lx 側發光 LED 模式：190 lx 頂發光 LED 模式：190 lx
連續使用 (小時)	6.0 Ah: 全發光 LED 模式：28 側發光 LED 模式：49 頂發光 LED 模式：49

體積 (長 x 寬 x 高)	107 x 77 x 50 mm (4-1/4" x 3" x 2")
淨重 (連電池)	0.51 kg (1.1 lbs.)

隨機不包括電池及充電器，需另行購買。

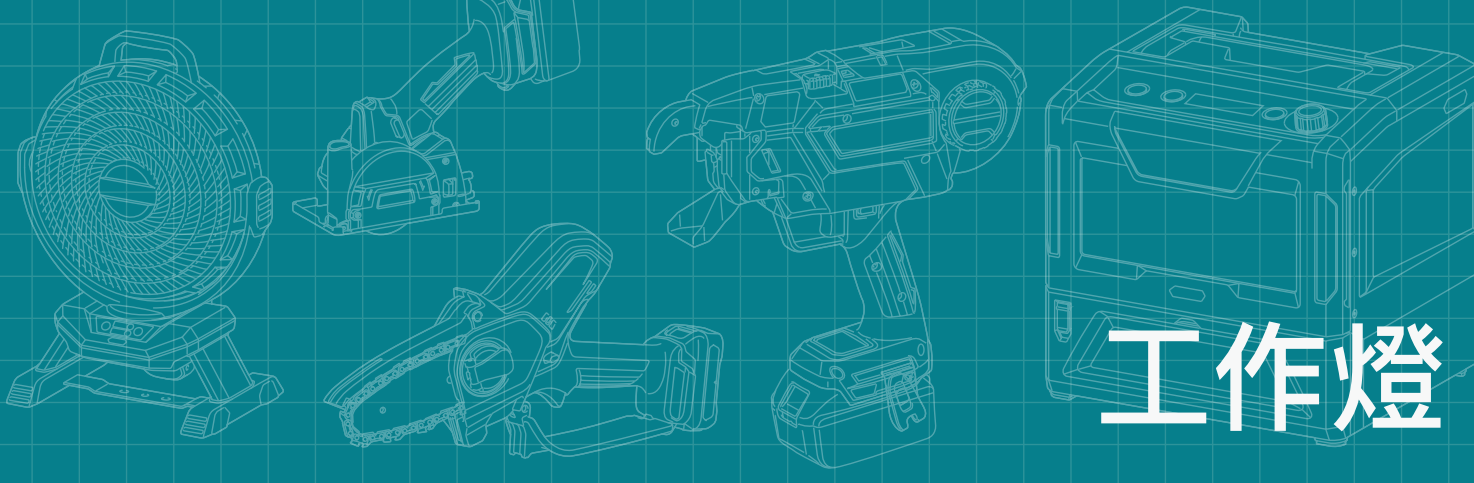

工作燈

充電式直身工作燈 **Li-ion** Ah 6.0 5.0 4.0 3.0 2.0 1.5

DML818

長形可屈折燈管，附有掛鉤，適合於汽車車廂內使用。

18V



光通量	高：1,700 lm 中：800 lm 低：400 lm
照度 (距離光源 0.5 米)	高：2,000 lx 中：1,000 lx 低：450 lx
連續使用 (小時)	4.0 Ah： 高：5 中：11 低：23

體積 (長 x 寬 x 高)	972 x 80 x 101 mm (38-1/4" x 3-1/8" x 4")
淨重 (連電池)	1.7 kg (3.7 lbs.)

隨機不包括電池及充電器，需另行購買。



伸縮式掛鉤·手帶

可摺合方便攜帶收納
摺合後可雙邊照明



可旋轉調校照明方向
7 個旋轉角度



充電式直身工作燈



DML818

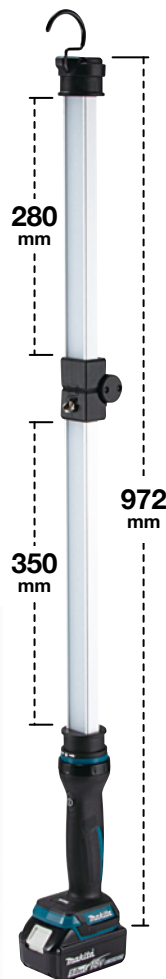

伸縮式掛鉤

適合懸掛於門邊、車頂等位置

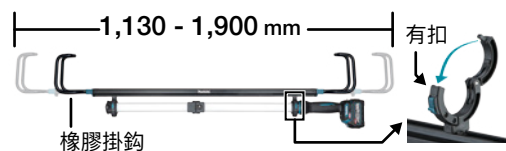

使用掛鉤時
亦能調整照明角度



充電式 LED 手電筒 **Li-ion** Ah 6.0 5.0 4.0 3.0 2.0 1.5

DML815

機身細小，使用時間特長。



光通量	160 lm
照度 (距離光源 1 米)	3,000 lx
連續使用 (小時)	18V 6.0 Ah : 54
體積 (長 x 寬 x 高)	272 x 79 x 116 mm (10-3/4" x 3-1/8" x 4-9/16")
淨重 (連電池)	0.93 kg (2.1 lbs.)

隨機不包括電池及充電器，需另行購買。

充電式高身工作燈 **Li-ion** Ah 6.0 5.0 4.0 3.0 2.0 1.5

DML814

可調校高度及照明方向，最高可達 2 米！

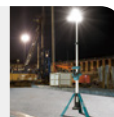

光通量	強：3,300 lm 中：1,700 lm 標準：450 lm
照度 (距離光源 1 米)	強：1,250 lx 中：750 lx 標準：400 lx
連續使用 (小時)	18V 6.0 Ah： 強/中/標準：3.5/6.5/12
防護等級	IP65
體積 (長 x 寬 x 高)	573 x 658 x 2,240 mm (22-1/2" x 26" x 88")
淨重 (連電池)	8.1 kg (17.9 lbs.)

隨機不包括電池及充電器，需另行購買。

肩帶·工作袋

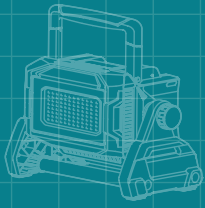

充電式 LED 手電筒

Li-ion Ah 6.0 5.0 4.0 3.0 2.0 1.5

DML812

四種照明模式：聚光 / 泛光 / 聚光 + 泛光 / 閃爍。



XPT



光通量	聚光：600 lm 泛光：1,000 lm 聚光 + 泛光：1,250 lm
照度 (距離光源 0.5 米)	聚光：71,000 lx 泛光：520 lx 聚光 + 泛光：51,000 lx
連續使用 (小時)	18V 6.0Ah： 聚光：10；泛光：7.5； 聚光 + 泛光：6.0；閃爍：8.5
體積 (長 x 寬 x 高)	313 x 119 x 115 mm (12-3/8" x 4-11/16" x 4-1/2")
淨重 (連電池)	1.6 kg (3.4 lbs.)

隨機不包括電池及充電器，需另行購買。

充電式座地工作燈

Li-ion Ah 6.0 5.0 4.0 3.0 2.0 1.5

DML810

不倒翁設計，不輕易倒在地上。

AC



光通量	強：5,500 lm 中：3,000 lm 標準：1,500 lm
照度 (距離光源 1 米)	強：550 lx 中：300 lx 標準：150 lx
連續使用 (小時)	18V 6.0 Ah： 強 / 中 / 標準：4 / 8.5 / 18
體積 (長 x 寬 x 高)	420 x 420 x 787 mm (16-1/2" x 16-1/2" x 31")
淨重 (連電池)	15.3 kg (33.7 lbs.)
電源線	2.5 m (8.2 ft.)

隨機不包括電池及充電器，需另行購買。

充電式 LED 手電筒

Li-ion Ah 6.0 5.0 4.0 3.0 2.0 1.5

DML808

可調較 LED 燈聚光度，能變更照明強度和範圍。



光通量	190 lm
照度 (距離光源 1 米)	170 - 4,500 lx
連續使用 (小時)	18V 6.0 Ah：32
體積 (長 x 寬 x 高)	297 x 79 x 119 mm (11-3/4" x 3-1/8" x 4-11/16")
淨重 (連電池)	1.09 kg (2.4 lbs.)

隨機不包括電池及充電器，需另行購買。

充電式 LED 手電筒

Li-ion Ah 6.0 5.0 4.0 3.0 2.0 1.5

DML807

備有 USB 插位，可供使用 USB 電源線的產品充電。

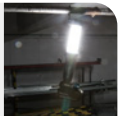

光通量	提燈模式： 360°：710 lm；90°：340 lm 電筒模式：130 lm
照度 (距離光源 0.5 米)	提燈模式： 360°：340 lx；90°：310 lx 電筒模式：1,900 lx
連續使用 (小時)	18V 6.0Ah： 提燈模式： 強：14；標準：28 電筒模式：43
體積 (長 x 寬 x 高)	414 x 79 x 155 mm (16-1/4" x 3-1/8" x 6-1/8")
淨重 (連電池)	0.72 kg (1.6 lbs.)

隨機不包括電池及充電器，需另行購買。

充電式 LED 手電筒

Li-ion Ah 6.0 5.0 4.0 3.0 2.0 1.5

DML801 / DML801X

具備旋轉式及折疊式燈頭，可用作固定手電筒。



DML801X：
連燈罩



金屬掛鉤肩帶

光通量	強：240 lm 標準：120 lm
照度 (距離光源 0.5 米)	強：400 lx 標準：200 lx
連續使用 (小時)	18V 6.0Ah：20 14.4V 3.0Ah：7
體積 (長 x 寬 x 高)	380 x 79 x 116 mm (15" x 3-1/8" x 4-9/16")
淨重 (連電池)	1.7 kg (3.8 lbs.)

隨機不包括電池及充電器，需另行購買。

充電式 LED 手電筒

Li-ion Ah 6.0 5.0 4.0 3.0 2.0 1.5

DML802

能持續使用長達 26 小時！



掛鉤

光通量	160 lm
照度 (距離光源 1 米)	4,000 lx
連續使用 (小時)	18V 6.0Ah：26 14.4V 3.0Ah：9
體積 (長 x 寬 x 高)	256 x 79 x 116 mm (10-3/4" x 3-1/8" x 4-9/16")
淨重 (連電池)	0.93 kg (2.1 lbs.)

隨機不包括電池及充電器，需另行購買。

家居·休閒用品

充電式風扇 CF003GZ

扇葉直徑
Ø450
mm

最大風速
300
m/min



電子面板設計

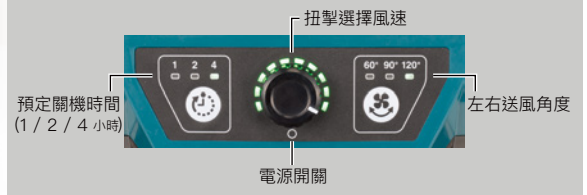

多角度送涼風

自動左右擺動
120°
L/R

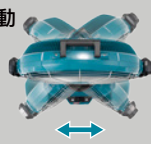

手動上下調節
135°



充電式風扇

Li-ion Ah 3.0 5.0 4.0 2.5

CF003GZ (淨機) 450 mm (17-3/4")

可旋扭開關及控制風量，更可連結 MAKPAC 系統！

AC



HYBRID
ハイブリッド電源



AC 電源適配器

扇葉直徑	450 mm (17-3/4")
最大風速	96 - 300 m/min
連續使用 (小時)	40V 4.0 Ah : 1.9 - 17.1 18V 6.0 Ah : 1.5 - 12.9
體積 (長 x 寬 x 高)	312 x 633 x 770 mm (12-1/4" x 25" x 30-1/4")
淨重 (連電池)	8.3 - 10.5 kg (18.3 - 23.1 lbs.)

隨機不包括電池及充電器，需另行購買。

充電式風扇

Li-ion Ah 6.0 5.0 4.0 3.0 2.0 1.5

DCF301Z (淨機) 330 mm (13")

不用工具開啟也能輕鬆清理扇葉。

AC



HYBRID
ハイブリッド電源



AC 電源適配器

扇葉直徑	330 mm (13")
最大風速	高：240 m/min 中：170 m/min 標準：120 m/min
連續使用 (小時)	18V 6.0 Ah : 強：3.5 中：7 標準：14
體積 (長 x 寬 x 高)	269 x 439 x 602 mm (10-5/8" x 17-1/4" x 23-3/4")
淨重 (連電池)	4.5 kg (9.9 lbs.)

隨機不包括電池及充電器，需另行購買。

充電式風扇

Li-ion Ah 6.0 5.0 4.0 3.0 2.0 1.5

DCF203Z (淨機) 235 mm (9-1/4")

風扇易於拆開，方便清潔扇葉！

AC



HYBRID
ハイブリッド電源



AC 電源適配器

扇葉直徑	235 mm (9-1/4")
最大風速	高：190 m/min 中：150 m/min 標準：120 m/min
連續使用 (小時)	18V 6.0 Ah : 強：7 中：11.5 標準：19
體積 (長 x 寬 x 高)	143 x 333 x 447 mm (5-5/8" x 13" x 16-1/2")
淨重 (連電池)	2.6 kg (5.6 lbs.)

隨機不包括電池及充電器，需另行購買。

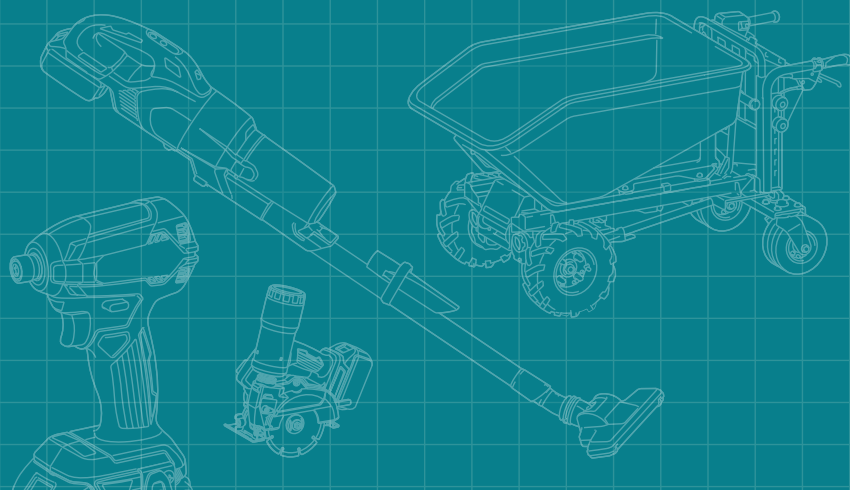
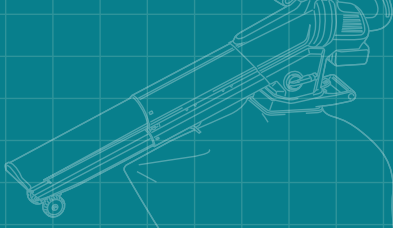
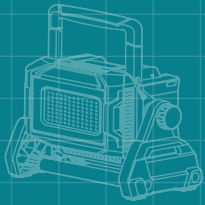

充電式提燈收音機 **Li-ion** Ah 6.0 5.0 4.0 3.0 2.0 1.5

DMR0570 / DMR057 (淨機)

多功能：FM 收音機、提燈、手電筒、藍牙揚聲器！



Bluetooth

XPT



DMR0570

DMR057

NEW

輸出功率	3 W
頻率範圍	FM : 87.5 - 108 MHz
連續使用 (小時)	6.0 Ah : 收音機 : 63 手電筒 : 37 - 70 提燈 : 19 - 26 收音機 + 提燈 : 1
體積 (長 x 寬 x 高)	126 x 127 x 240 mm (5" x 5" x 9-1/2")
淨重 (連電池)	1.6 kg (3.5 lbs.) 隨機不包括電池及充電器，需另行購買。

充電式揚聲器 **Li-ion** Ah 6.0 5.0 4.0 3.0 2.0 1.5

DMR203 / DMR203B

一部手機可同時配對 10 部揚聲器同步使用！



AC

Bluetooth

HYBRID



DMR203

DMR203B



AC 電源適配器

輸出功率	18V : 10 W 14.4V : 6 W 12V : 3.5 W AC : 3.5 W
頻率範圍	藍芽版本 : 5.0 最大可接收範圍 : 10 m
連續使用 (小時)	18V 6.0 Ah : 32 12V 4.0 Ah : 20
體積 (長 x 寬 x 高)	217 x 203 x 286 mm (8-1/2" x 8" x 11-1/4")
淨重 (連電池)	3.4 kg (7.5 lbs.) 隨機不包括電池及充電器，需另行購買。

充電式收音機 **Li-ion** Ah 6.0 5.0 4.0 3.0 2.0 1.5

DMR300 (淨機)

使用 AC 電源時可為插入的電池充電。



Bluetooth



AC 電源適配器

輸出功率	18V : 3.5 W x 2 14.4V : 2.2 W x 2 12V : 1.2 W x 2
頻率範圍	FM : 87.5 - 108 MHz AM : 522 - 1,710 kHz
連續使用 (小時)	18V 6.0 Ah : 24
體積 (長 x 寬 x 高)	268 x 185 x 427 mm (10-1/2" x 7-1/4" x 16-3/4")
淨重 (連電池)	6.6 kg (14.6 lbs.) 隨機不包括電池及充電器，需另行購買。

DMR300 充電功能資料

電池充電功能

- 當收音機使用 AC 電源時，可同時為插入的鋰電池充電。
- 電池充電時，可繼續享受音樂

充電時間(分鐘)：

12Vmax		
BL1021B (2.0Ah)	BL1041B (4.0Ah)	
40	75	
18V		
BL1820B (2.0Ah)	BL1850B (5.0Ah)	BL1860B (6.0Ah)
38	84	100

充電情況顯示

- LCD 顯示屏顯示：
- 充電中、充電完成、準備充電、充電錯誤
- 顯示電池已充滿 85%

指示燈顯示方式	充電中電量的情況
(閃爍)	電量少於80%
(閃爍)	電量多於80%
(長亮)	已完成充電

充電式收音機 **Li-ion** Ah 6.0 5.0 4.0 3.0 2.0 1.5

MR006G (淨機)

三喇叭設計，令聲音更立體悅耳！



Bluetooth

HYBRID



AC 電源適配器

輸出功率	40V : 5 W x 2 + 25 W 18V : 5 W x 2 + 25 W 12V : 2 W x 2 + 10 W
頻率範圍	FM : 87.5 - 108 MHz AM : 522 - 1,710 kHz
連續使用 (小時)	40V 4.0 Ah : 19 18V 6.0 Ah : 20 12V 4.0 Ah : 16
體積 (長 x 寬 x 高)	285 x 172 x 441 mm (11-1/4" x 6-3/4" x 17-3/8")
淨重 (連電池)	6.4 kg (14.1 lbs.) 隨機不包括電池及充電器，需另行購買。

充電式收音機 **Li-ion** Ah 6.0 5.0 4.0 3.0 2.0 1.5

MR002G (淨機)

可播放長達 27.5 小時！



AC

Bluetooth

HYBRID



AC 電源適配器

輸出功率	40V : 5 W x 2 18V : 3.5 W x 2 12V / AC : 1.2 W x 2
頻率範圍	FM : 87.5 - 108 MHz AM : 522 - 1,710 kHz
連續使用 (小時)	40V 4.0 Ah : 27.5 18V 6.0 Ah : 22 12V 4.0 Ah : 18.5
體積 (長 x 寬 x 高)	280 x 171 x 434 mm (11" x 6-3/4" x 17-1/8")
淨重 (連電池)	5.3 kg (11.7 lbs.) 隨機不包括電池及充電器，需另行購買。

家居·休閒用品

充電式小型氣泵 **Li-ion** Ah 6.0 5.0 4.0 3.0 2.0 1.5

DMP180Z (淨機)

可為車軟，球類及其他充氣用品充氣。



最大氣壓	830 kPa (121 PSI) [8.3 bar]
排氣量	200 kPa : 12 L/min
喉管長度	65 cm (25-1/2")
體積 (長 x 寬 x 高)	266 x 80 x 174 mm (10-1/2" x 3-1/8" x 6-7/8")
淨重 (連電池)	1.7 kg (3.8 lbs.)



英嘴·法嘴·針嘴·錐形嘴

隨機不包括電池及充電器，需另行購買。

充電式小型氣泵 **Li-ion** Ah 6.0 5.0 4.0 3.0 2.0 1.5

DMP181Z (淨機)

三種充氣模式選擇，迎合不同物品需要！



最大氣壓	1,110 kPa (161 PSI) [11.1 bar]
排氣量	200 kPa : 22 L/min 700 kPa : 11 L/min 1100 kPa : 7 L/min
喉管長度	65 cm (25-1/2")
體積 (長 x 寬 x 高)	316 x 108 x 231 mm (12-1/2" x 4-1/4" x 9-1/8")
淨重 (連電池)	2.8 kg (6.2 lbs.)



英嘴·法嘴·針嘴·錐形嘴

隨機不包括電池及充電器，需另行購買。

充氣類型	私家車 / 電單車	休閒單車	公路單車	球類	充氣用品(例: 水泡)
轉接嘴 (標準配件)	美嘴	英嘴	法嘴	針嘴	錐形嘴
最大氣壓(kPa):	250 (大約)	300 (大約)	700 (大約)	100或以下	50或以下
充氣量(L/ min):	10	9	4	11	11.5
	車軟(215/60R16)	車軟(26吋)	車軟(700x23c)	足球(五號)	沙灘排球(直徑30cm)
MP100D充氣次數: (4.0Ah電池)	5	86	47	97	82
DMP180充氣次數: (6.0Ah電池)	11	200	110	170	145
DMP181充氣次數: (6.0Ah電池)	14	500	110	230	120
MP001G充氣次數: (4.0Ah電池)	19	780	125	310	140



充電式熱水壺 **Li-ion** Ah 6.0 5.0 4.0 3.0 2.0 1.5

DKT360Z (淨機)

可在戶外煲滾熱水，隨時可沖泡熱飲！



18Vx2

18V 36V



容量	0.8 L (800mL)
煲水時間	8 mins (23°C -> 100°C)
煲水量	6.0 Ah x 2 : 1.6 L (23°C -> 100°C)
體積 (長 x 寬 x 高)	233 x 263 x 307 mm (9-1/8" x 10-3/8" x 12-1/8")
淨重 (連電池)	3.4 kg (7.5 lbs.)



隨機不包括電池及充電器，需另行購買。

充電式咖啡機 **Li-ion** Ah 6.0 5.0 4.0 3.0 2.0 1.5

DCM501Z / DCM501ZAR

攜帶到不同地方也可品嚐美味的咖啡。



沖調杯數 (130 mL / 杯)	18V 6.0 Ah : 5 12V 4.0 Ah : 2
體積 (長 x 寬 x 高)	243 x 187 x 218 mm (9-9/16" x 7-3/8" x 8-9/16")
淨重 (連電池)	1.9 kg (4.1 lbs.)



隨機不包括電池及充電器，需另行購買。

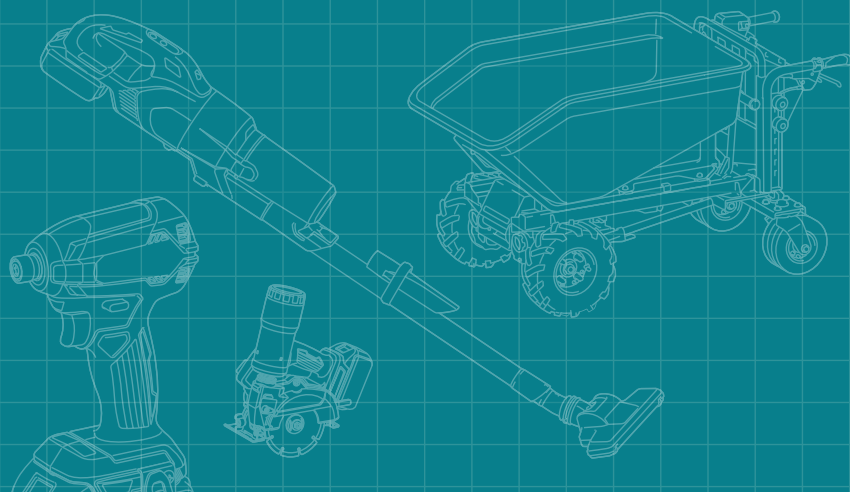
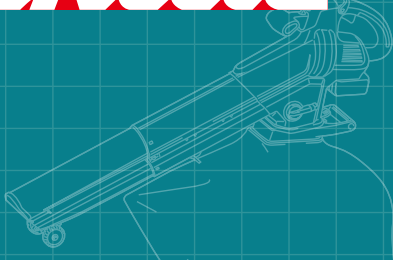
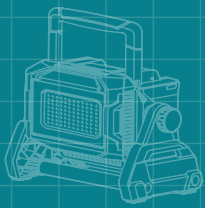

充電式冷暖保溫箱

Li-ion Ah 8.0 5.0 4.0 2.5

CW004GZ (淨機)

備有隔板設計，可同時保溫及保冷！

AC

40V^{MAX}

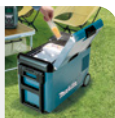

NEW

容量	29 L (7.7 gal)
保溫範圍	-18°C - 60°C
最大溫差	30°C
連續使用 (小時)	18V 6.0 Ah x 2 : -18°C/5°C/60°C:7/17/6
電源線	AC 交流電變壓器: 2.2 m (7.2 ft.) DC 汽車用插頭: 2.5 m (8.2 ft.)
體積 (長 x 寬 x 高)	676 x 345 x 471 mm (26-5/8" x 13-5/8" x 18-1/2")
淨重 (連電池)	20.9 kg (46.1 lbs.)
隨機不包括電池及充電器，需另行購買。	



汽車電源插頭 · AC 電源適配器

充電式冷暖保溫箱

Li-ion Ah 8.0 5.0 4.0 2.5

CW003GZ01 (淨機)

適合全天候使用，可在戶外有效保溫！

AC

40V^{MAX}



容量	7 L (1.8 gal)
保溫範圍	低溫: -18/-15/-10/-5/0/5/10°C 高溫: 30/35/40/45/50/55/60°C
連續使用 (小時)	18V 6.0 Ah : -18°C/5°C/60°C:3.5/8.5/4.5
電源線	AC 交流電變壓器: 2 m (6.5 ft.) DC 汽車用插頭: 2.5 m (8.2 ft.)
體積 (長 x 寬 x 高)	456 x 245 x 308 mm (18" x 9-5/8" x 12-1/8")
淨重 (連電池)	9.4 kg (20.7 lbs.)
隨機不包括電池及充電器，需另行購買。	



肩帶 · 汽車電源插頭 · AC 電源適配器

充電式冷暖保溫箱 CW004G

全新設計

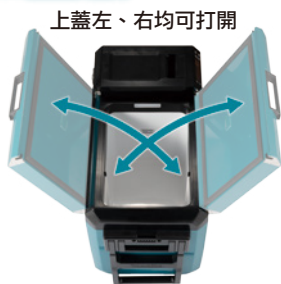

上蓋左、右均可打開

可移除活動式隔板
變為單一儲存格



雙儲存格、雙溫度儲存

內儲存格



內附收納籃



掛勾



USB-A 充電口



上蓋可完全打開



排水口



開瓶器



家居·休閒用品

充電式冷暖保溫箱

Li-ion Ah 8.0 5.0 4.0 2.5

CW002GZ01 (淨機)

適合全天候使用，可在戶外有效保溫！

AC

40V^{MAX}



汽車電源插頭·AC 電源適配器

容量 50 L (13.2 gal)
保溫範圍
低溫：-18/-15/-10/-5/0/5/10°C
高溫：30/35/40/45/50/55/60°C

連續使用 (小時) 18V 6.0 Ah x 2：
-18°C/5°C/60°C: 5/16/4
電源線 AC 交流電變壓器：2 m (6.5 ft.)
DC 汽車用插頭：2.5 m (8.2 ft.)

體積 (長 x 寬 x 高) 867 x 465 x 476 mm
(34-1/8" x 18-1/4" x 18-3/4")

淨重 (連電池) 29.0 kg (63.9 lbs.)
隨機不包括電池及充電器，需另行購買。

充電式冷暖保溫箱

Li-ion Ah 8.0 5.0 4.0 2.5

CW001GZ01 (淨機)

適合全天候使用，可在戶外有效保溫！

AC

40V^{MAX}



汽車電源插頭·AC 電源適配器

容量 20 L (5.3 gal)
保溫範圍
低溫：-18/-15/-10/-5/0/5/10°C
高溫：30/35/40/45/50/55/60°C

連續使用 (小時) 18V 6.0 Ah x 2：
-18°C/5°C/60°C: 6.5/17.5/5.5
電源線 AC 交流電變壓器：2 m (6.5 ft.)
DC 汽車用插頭：2.5 m (8.2 ft.)

體積 (長 x 寬 x 高) 663 x 341 x 372 mm
(26-1/8" x 13-3/8" x 14-5/8")

淨重 (連電池) 16.1 kg (35.5 lbs.)
隨機不包括電池及充電器，需另行購買。

充電式冷暖保溫箱

CW004G / CW003G / CW002G / CW001G



IPX4 防水



USB 充電輸出

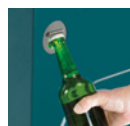

附有開瓶器

CW002G

50公升 (13.2加侖) 容量

CW004G

29公升 (7.7加侖) 容量



2公升 膠瓶 x 6

CW001G

20公升 (5.3加侖) 容量

CW003G

7公升 (1.8加侖) 容量

攜行把手



LED 溫度顯示屏



四種供電方式



40Vmax 電池



18V 電池



汽車DC
12-24V



AC 電源

輪子

CW004G

溫度調節

-18°C

至

60°C

參考使用時間 (小時) 使用2顆40V 4.0Ah電池

溫度 型號	-18°C [0°F]	5°C [40°F]	60°C [140°F]
CW004G	10	24	9
CW003G	11	27	11
CW002G	8	19.5	4.5
CW001G	8	22.5	7

CW003G / CW002G / CW001G

7種製冷溫度調節

10/5/0/-5/-10/-15/-18°C

7種保暖溫度調節

30/35/40/45/50/55/60°C

充電式風扇外套



風扇種類	連續使用時間 (小時)	跌水	雙層構造	特點
DFV215A	18V 适配器 4 3 2 1	✓	✓	仿牛仔布 抗菌除臭
DFV214A	18V 适配器 TD00000111 6.0Ah: 15.5 25 43 58.5 5.0Ah: 13 21 36 49 4.0Ah: 10.5 16.5 28.5 39 2.0Ah: 5 8 14 17.5	✓	✓	前扣式
DFV210A	雙風扇 BL MOTOR 專用電池 NEW BL1055B 4 3 2 1 6 9.5 18.5 40.5	✓	✓	可調校 鬆緊
DFJ416A (有肩墊)	12Vmax 适配器 TD00000110 4.0Ah: 5.5 9 15 22 2.0Ah: 2.5 4.5 7.5 11	✓	✓	可拆袖 防UV
DFJ312A	12Vmax 适配器 TD00000110 4.0Ah: 5.5 9 15 22 2.0Ah: 2.5 4.5 7.5 11	✓	✓	棉質 可拆袖
DFJ216A	12Vmax 适配器 TD00000110 4.0Ah: 5.5 9 15 22 2.0Ah: 2.5 4.5 7.5 11	✓	✓	保冷劑 口袋
DFJ214Z	雙風扇 BL MOTOR 18V 适配器 198732-2 高 中 低 6.0Ah: 13.5 24.5 33 5.0Ah: 11.5 20.5 27.5 4.0Ah: 8.5 15.5 21.5 2.0Ah: 4.5 8 11	✓	✓	反光帶
DFJ213Z	雙風扇 BL MOTOR 12Vmax 适配器 198731-4 高 中 低 4.0Ah: 5 9 13 2.0Ah: 2.5 4.5 6.5	✓	✓	耐伸縮
DFJ212Z	雙風扇 BL MOTOR 12Vmax 适配器 198731-4 高 中 低 4.0Ah: 5 9 13 2.0Ah: 2.5 4.5 6.5	✓	✓	有帽

購買時請註明需要哪種電壓的電池座。 外套不包括電池及充電器，需另行購買。

尺寸參考表

尺寸	高度(cm)	肩寬(cm)	袖長(cm)	胸圍(cm)	腰圍(cm)
DFV210A					
尺寸	高度(cm)	肩寬(cm)	袖長(cm)	胸圍(cm)	腰圍(cm)
M	65	41	-	111	105
L	67	43	-	116	110
XL	69	45	-	121	115
DFV214A					
尺寸	高度(cm)	肩寬(cm)	袖長(cm)	胸圍(cm)	腰圍(cm)
FA(S-L)	49	39	-	103-122	98-117
FB(XL-3XL)	55	42	-	112-131	107-126
DFV215A					
尺寸	高度(cm)	肩寬(cm)	袖長(cm)	胸圍(cm)	腰圍(cm)
02	65	41	-	111	105
03	67	43	-	116	110
04	69	45	-	121	115
DFJ216A					
尺寸	高度(cm)	肩寬(cm)	袖長(cm)	胸圍(cm)	腰圍(cm)
M	65	45	60	116	86-110
L	67	47	62	121	91-115
XL	69	49	64	126	96-120
DFJ312A					
尺寸	高度(cm)	肩寬(cm)	袖長(cm)	胸圍(cm)	腰圍(cm)
M	63	45	60	116	95-105
L	65	47	62	121	100-110
XL	67	49	64	126	105-115
DFJ416A					
尺寸	高度(cm)	肩寬(cm)	袖長(cm)	胸圍(cm)	腰圍(cm)
M	63	45	60	116	100-110
L	65	47	62	121	105-115
XL	67	49	64	126	110-120
DFJ212Z					
尺寸	高度(cm)	肩寬(cm)	袖長(cm)	胸圍(cm)	腰圍(cm)
M	64	42	82	113	107
L	66	44	85	118	112
XL	68	46	88	123	117
DFJ213Z					
尺寸	高度(cm)	肩寬(cm)	袖長(cm)	胸圍(cm)	腰圍(cm)
M	63	45	60	114	100-108
L	65	47	62	119	105-113
XL	67	49	64	124	110-118
DFJ214Z					
尺寸	高度(cm)	肩寬(cm)	袖長(cm)	胸圍(cm)	腰圍(cm)
M	66	45	60	114	100-108
L	68	47	62	119	105-113
XL	70	49	64	124	110-118

尺寸僅供參考，歡迎客戶到牧田陳列室試穿。

充電式發熱衣及發熱氈

充電式發熱上衣 DCX201

NEW



衣領拉鏈設計



4組發熱器

胸前、背部及左右前臂

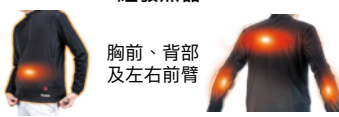

充電式發熱外衣 DCJ205Y



外衣表面採用防水物料

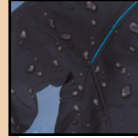

5組發熱器

胸前及背部



充電式發熱背心 DCV202Y



手機口袋
以適配器為手機充電時，可存放在此

4組發熱器

胸前兩邊及背部 / 頸部

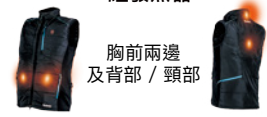

充電式發熱氈 DCB200AX1 (黑) DCB200BX1 (啡)

尺寸 700 x 1400 mm



專用電池 BL1055B

NEW



USB-C插口
可為流動裝置充電

型號	轉接線	可使用電池種類	連續使用時間(小時)			
			高	中	標準	
充電式發熱上衣 DCX201	轉接線 TD00000112	專用電池 BL1055B	BL1055B	5.5	11	20
			18V 6.0Ah	7.5	16	33
			12V 4.0Ah	3.5	7	15
充電式發熱背心 DCV202Y	轉接線 TD00000112	18V 電池 + 18V 電池	BL1055B	4	7	20
			18V 6.0Ah	10	20	35
			12V 4.0Ah	4.0	7.5	14
充電式發熱外衣 DCJ205Y	轉接線 TD00000112	12V 電池 + 12V 電池	BL1055B	4	7	20
			18V 6.0Ah	8.5	14	35
			12V 4.0Ah	3.5	5.5	14
充電式發熱氈 DCB200A/DCB200BX1	轉接線 TD00000112	12V 電池 + 12V 電池	BL1055B	4	7	20
			18V 6.0Ah	10	20	35
			12V 4.0Ah	4.0	7.5	14

購買時請註明需要哪種電壓的電池座。不包括電池及充電器，需另行購買。

尺寸參考表



尺寸	高度(cm)	肩寬(cm)	袖長(cm)	胸圍(cm)	腰圍(cm)
	A	B	C	D	E
M	65	46.5	60	53	52
L	68	48.5	61	56	55
XL	71	51.5	62	59	58



尺寸	高度(cm)	肩寬(cm)	袖長(cm)	胸圍(cm)	腰圍(cm)
	A	B	C	D	E
S	68	50.5	63	108	102
M	69	52.5	64.5	118	112
L	71	54.5	66	128	122
XL	75	55.5	67	138	132



尺寸	高度(cm)	肩寬(cm)	胸圍(cm)	腰圍(cm)
	A	B	C	D
S	72	47.5	114	116
M	73	49.5	120	122
L	74	51.5	126	128
XL	75	53.5	132	134

尺寸僅供參考，歡迎客戶到牧田陳列室試穿。

註冊商標



牧田[®]
牧科[®]



上述商標已經在香港特區政府香港生產力促進局轄下的知識產權服務中心辦理註冊專利。對於任何侵犯上述商標專用權之行為，包括未經許可製造、批發或零售附有上述商標之電動工具及配件，本公司必定追究法律責任。

客戶可透過Facebook, Instagram
及WhatsApp 與牧田緊密溝通

 Makita HK

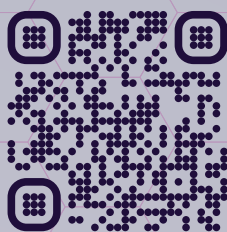

 makita.com.hk

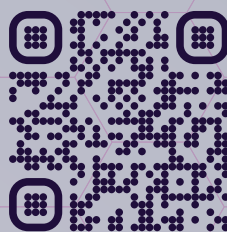

 Makita HK

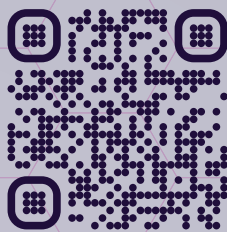

 6999 3828

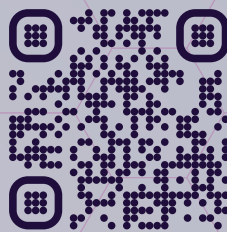

牧田陳列室 牧田澳門服務中心 流動示範服務



九龍旺角新填地街373號
(山東街口·香港康得思酒店斜對面)
電話: +852 2648-8633



澳門和隆街11號和隆閣地下A室
(荷蘭園正街行人天橋附近)
電話: +853 2835-4587



流動示範服務專線
電話: +852 5193-8850

牧田(香港)有限公司

香港新界沙田安平街8號偉達中心3樓

電話: (852) 2648 8734 傳真: (852) 2648 5237

 6999 3828

  Makita HK

 makita.com.hk