

**Makita**<sup>®</sup>

XGT  
**40V** Li-ion  
max

# 牧田 40V max 鋰電工具系列



專業體驗  
更強力量



**XGT****40V Li-ion max****專業體驗 · 更強力量****電池套裝**

**2粒8.0Ah** 191Y92-1  
(BL4080F x 2 + DC40RA + MAKPAC#2)

**2粒5.0Ah** 191V42-8  
(BL4050F x 2 + DC40RA + MAKPAC#2)

**2粒4.0Ah** 191K01-6  
(BL4040 x 2 + DC40RA + MAKPAC#1)

**2粒2.5Ah** 191J85-8  
(BL4025 x 2 + DC40RA + MAKPAC#1)

**2粒2.0Ah** 191V23-2  
(BL4020 x 2 + DC40RC + MAKPAC#1)

**4粒8.0Ah** 1910B1-4  
(BL4080F x 4 + DC40RB + MAKPAC#3)

**4粒5.0Ah** 191U48-0  
(BL4050F x 4 + DC40RB + MAKPAC#3)

**4粒4.0Ah** 191U34-1  
(BL4040 x 4 + DC40RB + MAKPAC#3)

睇片了解更多  
有關 40V max 資料！



衝擊電鑽



起子電鑽



電錘



電鎚



衝擊起子機



衝擊扳手

TW007G / TW004G / TW001G



角向電鑽



角向磨光機

4吋: GA048G / GA027G / GA021G / GA011G / GA003G  
5吋: GA050G / GA029G / GA023G / GA013G / GA005G  
6吋: GA051G / GA036G / GA035G  
7吋: GA037G  
4吋: GA042G / GA039G XLOCK  
5吋: GA044G / GA041G XLOCK  
9吋: GA038G

# 100+

## 專業電動工具

切斷機

金屬切割機



帶鋸

PB002G



曲線鋸

JV001G



拋光機

PV001G



往復鋸

JR002G / JR001G



圓鋸

HS012G / HS011G / HS009G / HS004G / HS003G



斜切鋸

LS004G / LS003G / LS002G / LS001G



### 工具連電池套裝

#### GA2系列

標準充電器(DC40RC)  
2.0Ah電池兩粒(BL4020)

#### GD2系列

快速充電器(DC40RA)  
2.5Ah電池兩粒(BL4025)

#### GM2系列

快速充電器(DC40RA)  
4.0Ah電池兩粒(BL4040)

#### GT1系列

快速充電器(DC40RA)  
5.0Ah電池一粒(BL4050F)



# 40V Li-ion max

XGT

## 牧田次世代電池的“SMART SYSTEM” 自動供電控制 **NEW** + 智能充電系統

**牧田 SMART SYSTEM**  
工具 ◀▶ 電池 ▶◀ 充電器  
提升工具效能

**智能充電系統**  
具有自動維護 + 冷卻功能  
以及快速充電。

**自動控制供電**  
根據電池的狀態改善工具和電池  
之間的電源控制，以最大程度減  
低電池負載。

大幅提升工具使用功率，  
延長高負荷工作使用時間

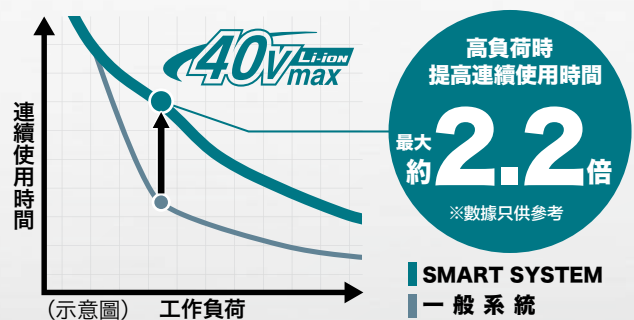

同時提升電池功率  
和延長電池壽命

即使連續的高負荷工作，電池卻更加長壽。

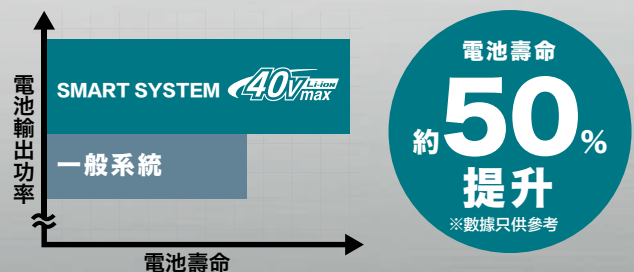

### 40Vmax 鋰電池

鋰電 2.5Ah

BL4025  
(191B36-3)

充電時間\*: 28分鐘



0.7kg

鋰電 4.0Ah

BL4040  
(191B26-6)

充電時間\*: 45分鐘



1.0kg

鋰電 4.0Ah

BL4040F  
(1910N6-8)

充電時間\*: 45分鐘



1.0kg

鋰電 5.0Ah

BL4050F  
(191L47-8)

充電時間\*: 50分鐘



1.3kg

鋰電 8.0Ah

BL4080F  
(191X65-8)

充電時間\*: 76分鐘







1.9kg

\*使用DC40RA快速充電器充電



# Li-ion 鋰離子電池

參考充電時間 (分鐘)

40Vmax 鋰電		DC40RA (191E08-6) (191E05-2)(110V)	DC40RB (191N14-5) (191N05-6)(110V)	DC40RC (191M92-9)
8.0 Ah	 <b>BL4080F</b> (191X65-8)	<b>76 分鐘</b>		<b>190 分鐘</b>
5.0 Ah	 <b>BL4050F</b> (191L47-8)	<b>50 分鐘</b>		<b>85 分鐘</b>
4.0 Ah	 <b>BL4040</b> (191B26-6) <b>BL4040F</b> (191N06-8)	<b>45 分鐘</b>		<b>67 分鐘</b>
2.5 Ah	 <b>BL4025</b> (191B36-3)	<b>28 分鐘</b>		<b>38 分鐘</b>
2.0 Ah	 <b>BL4020</b> (191L29-0)	<b>22 分鐘</b>		<b>30 分鐘</b>

## 電池轉換器

BAP001G (選購)  
(1913E8-9)



能將電池與電動工具分開配置，有助減少工具的重量，並且可避免手臂的疲勞。

## 註冊商標



上述商標已經在香港特區政府香港生產力促進局轄下的知識產權服務中心辦理註冊專利。對於任何侵犯上述商標專用權之行為，包括未經許可製造、批發或零售附有上述商標之電動工具及配件，本公司必定追究法律責任。

## 牧田技術符號說明



## 目錄功能符號說明





# Makita

## 充電式起子電鑽

Li-ion Ah 8.0 5.0 4.0 2.5 2.0

DF001GD201 / DF001GM201 / DF001GZ (淨機) 13 mm (1/2")  
牧田最高扭力的 40V 充電式起子電鑽！



DF001GD201



DF001GM201



DF001GZ



+ 改銼頭・側柄

能力	鋼材：20mm (13/16") 木材：152 mm (6")
回轉數 (rpm)	高速：0 - 2,600 低速：0 - 650
最大轉矩	硬接頭：140 N.m (1,100 in.lbs.) 軟接頭：68 N.m (600 in.lbs.)
體積 (長 x 寬 x 高)	181 x 86 x 282 mm (7-1/8" x 3-3/8" x 11-1/8")
淨重 (連電池)	3.0 kg (6.6 lbs.)

DF001GD201：快速充電器 (DC40RA) 及 2.5Ah 電池 2 顆  
DF001GM201：快速充電器 (DC40RA) 及 4.0Ah 電池 2 顆  
DF001GZ：隨機不包括電池、充電器及攜帶箱，需另行購買

## 充電式起子電鑽

Li-ion Ah 8.0 5.0 4.0 2.5 2.0

DF002GA201 / DF002GM201 / DF002GZ (淨機) 13 mm (1/2")  
牧田最高扭力的 40V 充電式起子電鑽！



DF002GA201 /  
DF002GM201



DF002GZ



雙頭批嘴

能力	鋼材：13mm (1/2") 木材：38 mm (1-1/2") 穿孔鋸：51 mm (2")
回轉數 (rpm)	高速：0 - 2,200 低速：0 - 600
最大轉矩	硬接頭：64 N.m (570 in.lbs.) 軟接頭：30 N.m (270 in.lbs.)
體積 (長 x 寬 x 高)	164 x 86 x 272 mm (6-1/2" x 3-3/8" x 10-3/4")
淨重 (連電池)	2.5 kg (5.5 lbs.)

DF002GA201：快速充電器 (DC40RA) 及 2.0Ah 電池 2 顆  
DF002GM201：快速充電器 (DC40RA) 及 4.0Ah 電池 2 顆  
DF002GZ：隨機不包括電池、充電器及攜帶箱，需另行購買



充電式衝擊電鑽 HP001G



充電式起子電鑽 DF002G

## 充電式衝擊電鑽

Li-ion Ah 8.0 5.0 4.0 2.5 2.0

HP001GD201 / HP001GM201 / HP001GZ (淨機) 13 mm (1/2")  
作業速度比舊有型號提升 20%！



HP001GD201 /  
HP001GM201



HP001GZ



雙頭批嘴・側柄

能力	鋼材：20mm (13/16") 木材：152 mm (8-5/8") 磚材：20mm (13/16")
衝擊數 (ipm)	高：0 - 39,000 低：0 - 9,750
回轉數 (rpm)	高：0 - 2,600 低：0 - 650
最大轉矩	硬接頭：140 N.m (1,240 in.lbs.) 軟接頭：68 N.m (600 in.lbs.)
體積 (長 x 寬 x 高)	182 x 86 x 282 mm (7-1/8" x 3-3/8" x 11-1/8")
淨重 (連電池)	3.0 kg (6.6 lbs.)

HP001GD201：快速充電器 (DC40RA) 及 2.5Ah 電池 2 顆  
HP001GM201：快速充電器 (DC40RA) 及 4.0Ah 電池 2 顆  
HP001GZ：隨機不包括電池、充電器及攜帶箱，需另行購買

## 充電式衝擊電鑽

Li-ion Ah 8.0 5.0 4.0 2.5 2.0

HP002GA201 / HP002GM201 / HP002GZ (淨機) 13 mm (1/2")  
絕佳的高負荷工作表現！



HP002GA201 /  
HP002GM201



HP002GZ



雙頭批嘴

能力	鋼材：20mm (13/16") 木材：38 mm (1-1/2") 穿孔鋸：51 mm (2")
衝擊數 (ipm)	磚材：13mm (1/2") 高：0 - 33,000 低：0 - 9,000
回轉數 (rpm)	高：0 - 2,200 低：0 - 600
最大轉矩	硬接頭：64 N.m (570 in.lbs.) 軟接頭：30 N.m (270 in.lbs.)
體積 (長 x 寬 x 高)	174 x 86 x 272 mm (6-7/8" x 3-3/8" x 10-3/4")
淨重 (連電池)	2.9 kg (6.4 lbs.)

HP002GA201：快速充電器 (DC40RA) 及 2.0Ah 電池 2 顆  
HP002GM201：快速充電器 (DC40RA) 及 4.0Ah 電池 2 顆  
HP002GZ：隨機不包括電池、充電器及攜帶箱，需另行購買



# 鑽孔 · 緊固

## 充電式衝擊起子機 TD001G

最大  
鎖緊轉矩  
**220**  
N·m



零擺動技術  
採用雙重滾珠軸承

XGT  
**40V<sup>Li-ion</sup>max**

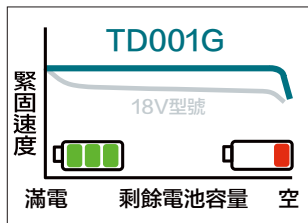

保持最快狀態

即使電量下降，電子恆速功能  
仍能確保最快緊固速度

### 10種緊固模式

<p>自攻螺絲</p> <p>0 - 1,800 / 4,400</p>	<p>3個螺絲模式</p> <p>Mode1: 2,500 / - Mode2: 3,700 / 4,400 Mode3: 3,700 / 4,400</p>	<p>T1 鑽尾螺絲 (薄金屬)</p> <p>0 - 2,400 / -</p>	<p>T2 鑽尾螺絲 (厚金屬)</p> <p>0 - 3,700 / 2,600</p>
--------------------------------------	---	---	---

4-轉速模式

6-專用模式

<p>極</p> <p>0 - 3,700 / 4,400</p>	<p>強</p> <p>0 - 3,200 / 3,600</p>	<p>中</p> <p>0 - 2,100 / 2,600</p>	<p>標準</p> <p>0 - 1,100 / 1,100</p>
-----------------------------------	-----------------------------------	-----------------------------------	------------------------------------



藍  
TD001GD203/  
TD001GZ



黑  
TD001GD204/  
TD001GZ01



酒紅  
TD001GD205



紫  
TD001GD206

### 充電式衝擊起子機

Li-ion Ah 8.0 5.0 4.0 2.5 2.0

#### TD001GD / TD001GZ (淨機)

特大扭力，快速收緊各種螺絲！



TD001GD

TD001GZ

TD001GZ

TD001GZ



能力	機械螺絲：M4 - M8 (5/32" - 5/16") 標準螺絲：M5 - M16 (3/16" - 5/8") 高張力螺絲：M5 - M14 (3/16" - 9/16") 粗牙螺絲 (長度)： 22 - 125mm (7/8" - 4-7/8")
衝擊數 (ipm)	極：0 - 4,400；強：0 - 3,600； 中：0 - 2,600；弱：0 - 1,100；
回轉數 (rpm)	極：0 - 3,700；強：0 - 3,200； 中：0 - 2,100；弱：0 - 1,100；
最大轉矩	220 N.m (1,950 in.lbs.)
體積 (長 x 寬 x 高)	120 x 86 x 250 mm (4-3/4" x 3-3/8" x 9-7/8")
淨重 (連電池)	2.0 kg (4.4 lbs.)

TD001GD：快速充電器 (DC40RA)、2.5Ah 電池 2 顆及攜帶箱  
TD001GZ：隨機不包括電池及充電器，需另行購買

### 充電式衝擊起子機

Li-ion Ah 8.0 5.0 4.0 2.5 2.0

#### TD003GA201 / TD003GZ (淨機)

特大扭力，快速收緊各種螺絲！



TD003GA201

TD003GZ

TD003GZ

TD003GZ



能力	機械螺絲：M4 - M8 (5/32" - 5/16") 標準螺絲：M5 - M16 (3/16" - 5/8") 高張力螺絲：M5 - M14 (3/16" - 9/16") 粗牙螺絲 (長度)： 22 - 125mm (7/8" - 4-7/8")
衝擊數 (ipm)	極：0 - 4,100；強：0 - 3,600； 中：0 - 2,600；弱：0 - 1,400；
回轉數 (rpm)	極：0 - 3,700；強：0 - 3,200； 中：0 - 2,100；弱：0 - 1,100；
最大轉矩	210 N.m (1,860 in.lbs.)
體積 (長 x 寬 x 高)	121 x 86 x 293 mm (4-3/4" x 3-3/8" x 11-1/2")
淨重 (連電池)	2.9 kg (6.4 lbs.)

TD003GA201：快速充電器 (DC40RA) 及 2.0Ah 電池 2 顆  
TD003GZ：隨機不包括電池及充電器，需另行購買

### 充電式角向電鑽

Li-ion Ah 8.0 5.0 4.0 2.5 2.0

#### DA001GZ (淨機) 13 mm (1/2")

力量媲美 AC 角向電鑽！



DA001GZ

DA001GZ

DA001GZ

DA001GZ



能力	鋼材：13mm (1/2") 木材： 50 - 159 mm (2" - 6-1/4")
回轉數 (rpm)	高：0 - 1,500 低：0 - 400
體積 (長 x 寬 x 高)	545 x 128 x 199 mm (21-1/2" x 5" x 7-7/8")
淨重 (連電池)	6.2 kg (13.7 lbs.)

隨機不包括電池、充電器及攜帶箱，需另行購買。

夾頭匙 · U 型手柄



# Makita®

## 充電式扳手 TW001G



雙 LED 工作燈

### 正逆轉

自動停機功能可設定自動停機的時間(三種類)

	正轉時	逆轉時
mode 1	開始衝擊時立即停機	鬆開螺栓後立即停機
mode 2	開始衝擊後 0.5秒停機	鬆開螺栓後 約0.2秒後停機
mode 3	開始衝擊後 1 秒停機	鬆開螺栓後維持 低速回轉230min <sup>-1</sup>

### 充電式扳手 Li-ion Ah 8.0 5.0 4.0 2.5 2.0

TW001GM201 / TW001GZ (淨機) 19mm (3/4")

牧田最強扳手之一，扭力達 1,800 N.m !



TW001GM201



TW001GZ



能力 標準螺栓: M12 - M36 (1/2" - 1-7/16")  
高張力螺栓: M10 - M27 (3/8" - 1-1/16")  
方形傳動螺桿: 19 mm (3/4")  
衝擊數 (ipm) 極: 0 - 2,500; 強: 0 - 2,400;  
中: 0 - 2,200; 弱: 0 - 1,900  
回轉數 (rpm) 極: 0 - 1,800; 強: 0 - 1,400;  
中: 0 - 1,150; 弱: 0 - 950

最大轉矩 1,800 N.m (15,960 in.lbs.)  
最大鬆螺母轉矩 2,050 N.m (24,600 in.lbs.)

體積 (長 x 寬 x 高) 217 x 94 x 303 mm  
(8-1/2" x 3-11/16" x 11-7/8")

淨重 (連電池) 4.2 kg (9.3 lbs.)

TW001GM201: 快速充電器 (DC40RA) 及 4.0Ah 電池 2 顆  
TW001GZ: 隨機不包括電池、充電器及攜帶箱，需另行購買

配件不包括套筒

### 四種衝擊力模式

最強	1 2 3 4	2,500 ipm
↓	1 2 3 4	2,400 ipm
↓	1 2 3 4	2,200 ipm
↓	1 2 3 4	1,900 ipm



### 充電式扳手 Li-ion Ah 8.0 5.0 4.0 2.5 2.0

TW004GD202 / TW004GZ (淨機) 12.7mm (1/2")

牧田最輕巧 40V 扳手！



TW004GD202



TW004GZ



能力 標準螺栓: M10 - M20 (3/8 - 3/4")  
高張力螺栓: M10 - M16 (3/8 - 5/8")  
方形傳動螺桿: 12.7 mm (1/2")  
衝擊數 (ipm) 極: 0 - 4,000; 強: 0 - 3,400;  
中: 0 - 2,600; 弱: 0 - 1,800  
回轉數 (rpm) 極: 0 - 3,200; 強: 0 - 2,600;  
中: 0 - 1,800; 弱: 0 - 1,000  
最大轉矩 350 N.m (3,120 in.lbs.)  
最大鬆螺母轉矩 630 N.m (5,580 in.lbs.)

體積 (長 x 寬 x 高) 144 x 86 x 253 mm  
(5-5/8" x 3-3/8" x 10")

淨重 (連電池) 2.2 kg (4.9 lbs.)

TW004GD202: 快速充電器 (DC40RA) 及 2.5Ah 電池 2 顆  
TW004GZ: 隨機不包括電池、充電器及攜帶箱，需另行購買

配件不包括套筒

### 充電式扳手 Li-ion Ah 8.0 5.0 4.0 2.5 2.0

TW007GM201 / TW007GZ (淨機) 12.7mm (1/2")

擁有三個模式選擇，更能掌握工作需要！



TW007GM201



TW007GZ



能力 標準螺栓: M10 - M24 (3/8 - 1")  
高張力螺栓: M10 - M24 (3/8 - 1")  
方形傳動螺桿: 12.7 mm (1/2")  
衝擊數 (ipm) 極: 0 - 2,900; 強: 0 - 2,700;  
中: 0 - 1,900; 弱: 0 - 1,200  
回轉數 (rpm) 極: 0 - 2,300; 強: 0 - 1,900;  
中: 0 - 1,200; 弱: 0 - 600  
最大轉矩 760 N.m (6,770 in.lbs.)  
最大鬆螺母轉矩 1,100 N.m (9,720 in.lbs.)

體積 (長 x 寬 x 高) 170 x 86 x 234 mm  
(6-11/16" x 3-3/8" x 9-1/4")

淨重 (連電池) 3.3 kg (7.3 lbs.)

TW007GM201: 快速充電器 (DC40RA) 及 4.0Ah 電池 2 顆  
TW007GZ: 隨機不包括電池、充電器及攜帶箱，需另行購買

配件不包括套筒

# 鑽孔 · 緊固 · 打鑿

## 力量媲美 有線電鎚

**XGT X2**  
80V<sub>max</sub>



**SOFT NO LOAD**  
無負載時抑制馬達的回轉數

**BL MOTOR**  
無碳刷馬達

**AVT**  
低振動結構技術

錘擊力  
[EPTA-Procedure 05/2009]  
**20.9J**



五段速度調較

**XPT**  
防灰塵防水滴



### 充電式電鎚

Li-ion Ah 8.0 5.0 4.0 2.5

#### HM002GZ03 (淨機)

低振動結構，減少使用時振動對手部的損害！

40V<sub>max</sub> X2



**XGT X2**  
80V<sub>max</sub>

<b>BL MOTOR</b>	錘擊力	20.9J
<b>XPT</b>	衝擊數 (ipm)	950 - 1,900
<b>AVT</b>	體積 (長 x 寬 x 高)	574 x 146 x 324 mm (22-5/8" x 5-3/4" x 12-3/4")
<b>SOFT NO LOAD</b>	淨重 (連電池)	13.3 kg (29.3 lbs.)
<b>AWS</b>		



尖鑿 · 側柄

隨機不包括電池及充電器，需另行購買。

### 充電式電鎚

Li-ion Ah 8.0 5.0 4.0 2.5

#### HM001GZ (淨機)

低振動結構，減少使用時振動對手部的損害！

**XGT**  
40V<sub>max</sub>

<b>BL MOTOR</b>	錘擊力	9.4J
<b>XPT</b>	衝擊數 (ipm)	0 - 2,650
<b>AVT</b>	體積 (長 x 寬 x 高)	496 x 113 x 258 mm (19-1/2" x 4-7/16" x 10-1/8")
<b>SOFT NO LOAD</b>	淨重 (連電池)	7.1 kg (15.7 lbs.)
<b>AWS</b>		

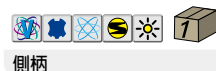

側柄

隨機不包括尖鑿、電池及充電器，需另行購買。



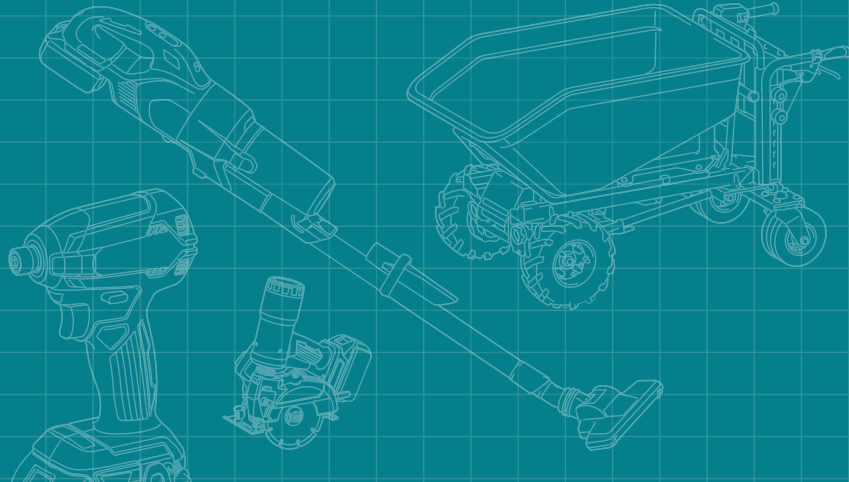
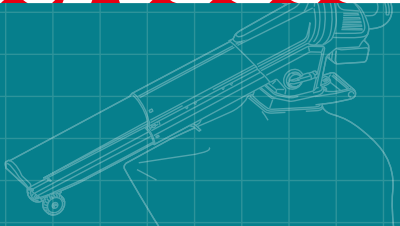

## 充電式電錘 HR006G

**XGT X2**  
80Vmax

柄類型

側柄



D型手柄



5段速度調較



雙 LED 工作燈



**AFT**  
回彈檢測功能



停機

**XPT**  
防灰塵防水滴



最大鑽擊能力  
160mm  
(6-5/16")

錘擊力  
20.9J  
(EPTA Procedure 05/2008)

2模式

鑽擊 ◀▶ 打擊

充電式電錘

Li-ion Ah 8.0 5.0 4.0 2.5

HR006GZ (淨機) 52 mm (2-1/16")

使用兩顆 40Vmax 電池的充電式電錘！

40Vmax x2

**XGT X2**  
80Vmax



**BL MOTOR**  
**XPT**  
**AVT**  
**AFT**  
**AWS**



側柄・深度規 不包括鑽嘴

能力 混凝土 (硬質合金鑽頭):  
52 mm (2-1/16")  
混凝土 (空心鑽頭):  
160 mm (6-5/16")

錘擊力 21.4 J

衝擊數 (ipm) 1,100 - 2,250  
回轉數 (rpm) 150 - 310

體積 (長 x 寬 x 高) 610 x 140 x 337 mm  
(24" x 5-1/2" x 13-1/4")

淨重 (連電池) 14.3 kg (31.5 lbs)

隨機不包括鑽頭、電池及充電器，需另行購買。

充電式電錘

Li-ion Ah 8.0 5.0 4.0 2.5

HR005GZ (淨機) 40 mm (1-9/16")

可媲美 AC 型號電錘！



**XGT**  
**40Vmax**  
**BL MOTOR**  
**XPT**  
**AVT**  
**AFT**  
**AWS**

2模式  
2功能模式：錘擊+錘鑽



側柄・深度規 不包括鑽嘴

能力 混凝土 (硬質合金鑽頭):  
40 mm (1-9/16")  
混凝土 (空心鑽頭):  
105 mm (4-1/8")

錘擊力 8 J

衝擊數 (ipm) 1,450 - 2,900  
回轉數 (rpm) 250 - 500

體積 (長 x 寬 x 高) 500 x 115 x 286 mm  
(19-3/4" x 4-1/2" x 11-1/4")

淨重 (連電池) 7.7 kg (16.2 lbs.)

隨機不包括藍芽運動晶片、電池及充電器，需另行購買

充電式電錘

Li-ion Ah 8.0 5.0 4.0 2.5

HR008GZ (淨機) 30 mm (1-3/16")

40V 電池提供更強勁、更持久力量！



**XGT**  
**40Vmax**  
**BL MOTOR**  
**XPT**  
**AVT**  
**AFT**  
**AWS**

2模式



側柄・深度規 不包括鑽嘴

能力 混凝土 (硬質合金鑽頭):  
30 mm (1-3/16")  
混凝土 (空心鑽頭):  
80 mm (3-1/8")

錘擊力 4.5 J

衝擊數 (ipm) 0 - 4,500  
回轉數 (rpm) 0 - 840

體積 (長 x 寬 x 高) 422 x 97 x 242 mm  
(16-5/8" x 3-13/16" x 9-1/2")

淨重 (連電池) 6.8 kg (15.0 lbs)

隨機不包括藍芽運動晶片、電池及充電器，需另行購買

# 鑽孔 · 緊固 · 打鑿

## 充電式電錘

Li-ion Ah 8.0 5.0 4.0 2.5

HR001GM201 / HR001GZ (淨機) 28mm (1-1/8")  
HR003GM201 / HR003GZ (淨機) 28mm (1-1/8")  
絕佳的平衡設計，使工具容易操控！



能力 混凝土：28mm (1-1/8")  
鋼材：13mm (1/2")  
木材：32mm (1-1/4")

錘擊力 2.8 J

衝擊數 (ipm) 0 - 5,000  
回轉數 (rpm) 0 - 980

體積 (長 x 寬 x 高) 373 x 102 x 238 mm

淨重 (連電池) 4.6 kg (10.1 lbs.)

HR001GM201 / HR003GM201 :

快速充電器 (DC40RA) 及 4.0Ah 電池 2 顆

HR001GZ / HR003GZ : 隨機不包括鑽頭、電池及充電器，需另行購買

藍芽運動晶片 (只限 HR001GZ) · 側柄 · 深度規 不包括鑽嘴及專用集塵器 DX12



3 模式  
3 功能模式：錘擊 + 錘鑽 + 平鑽



## 充電式電錘

Li-ion Ah 8.0 5.0 4.0 2.5

HR010GD201 / HR010GZ (淨機) 20 mm (13/16")  
配合專用集塵器 DX16，無塵作業首選！



能力 混凝土：20 mm (13/16")  
鋼材：13mm (1/2")  
木材：26 mm (1")

錘擊力 2.1 J

衝擊數 (ipm) 0 - 5,000  
回轉數 (rpm) 0 - 1,350

體積 (長 x 寬 x 高) 289 x 93 x 217 mm

淨重 (連電池) 2.8 kg (6.2 lbs)

3 模式  
3 功能模式：錘擊 + 錘鑽 + 平鑽

HR010GD201：快速充電器 (DC40RA)、2.5Ah 電池 2 顆、DX16 專用集塵器及攜帶箱  
HR010GZ：隨機不包括電池、充電器、DX16 專用集塵器及攜帶箱，需另行購買

側柄 · 深度規 不包括鑽嘴



NEW

## 專用集塵器

### 專用集塵器

長壽隔塵網可使用至  
裝滿集塵箱200次

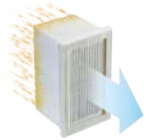

轉動旋鈕可把積聚在過  
濾器的塵埃震下，減少  
過濾器塵埃積聚，從而  
保持集塵器的吸力

紙過濾器

集塵箱組件



阻隔 99.97% 微小粉塵

零件編號	名稱	適用型號	包裝
199659-9	DX05集塵器	DHR182	1
199563-2	DX06集塵器	DHR242	1
199581-0	DX08集塵器	DHR280, DHR282	1
191G00-4	DX11集塵器	HR008G	1
191E54-9	DX12集塵器	HR001G, HR003G	1
1911P2-6	DX16集塵器	HR010G, DHR183	1
零件編號	名稱	適用型號	包裝
199595-9		DX05	1
199555-1	集塵箱組件	DX06, DX08, DX12	1
127214-7		DX11	1
1911P5-0		DX16	1
零件編號	名稱	適用型號	包裝
196165-5	HEPA 紙過濾器	DX06, DX08, DX11, DX12	1
199596-7		DX05, DX16	1

簡易裝拆

3 工作模式

- 旋轉加錘擊
- 錘擊
- 旋轉

BL無碳刷馬達

HEPA 過濾器

HR010GD201

- DX16 HEPA filter
- HR010G
- AWS 藍芽運動技術
- BL4025x2
- DC40RA
- 821552-6





# 充電式切割機 CE001G

**XGT X2**  
80Vmax

**工作量** 使用已充滿電池 BL4050F x2  
連續地切割混凝土：  
50mm x 300mm 約 **18次**  
金剛石鋸片：355mm

超負荷警示燈



LED 燈開關 LED 工作燈



防震彈簧

防震外殼

驅動單元

防震機身設計

**XPT**

**BL  
MOTOR**

**AFT**

**WG  
WET GUARD**

入水口，切割時可供水

最大可安裝14吋鋸片 / 砂輪片

## 充電式切斷機

Li-ion Ah 5.0 4.0

CE001GZ (淨機) 355 mm (14")

牧田最大型切割機，切割能力可達 5 吋。

40Vmax X2



**XGT X2**  
80Vmax

**BL  
MOTOR**

**XPT**

**AFT**

**WG  
WET GUARD**



最大輸出功率 3,600 W

最大切割能力 127 mm (5")

鋸片直徑 355 mm (14")

回轉數 (rpm) 5,300

孔徑 25.4 mm (1")

鋸片厚度 最大：5.0 mm (3/16")

最小：2.0 mm (5/64")

體積 (長 x 寬 x 高) 786 x 272 x 433 mm

(31" x 10-3/4" x 17")

淨重 (連電池) 14.1 kg (31.1 lbs.)

隨機不包括電池、充電器及攜帶箱，需另行購買。



水管連接器 · 六角扳手



充電式切斷機 CE001G

# 石材加工

## 充電式混凝土振盪器 **Li-ion** Ah 8.0 5.0 4.0 2.5 2.0

### VR001GZ (淨機)

兩種振動模式選擇 (正常 / 較強) · 適合不同工作情況。



**NEW**

振動管直徑 38 mm (1-1/2")

振動管長度 2.4 m (7.9 ft)

每分鐘振動次數 15,500

體積 (長 x 寬 x 高) 282 x 112 x 258 mm  
(11-1/8" x 4-3/8" x 10-1/8")

淨重 (連電池) 7.8 kg (17.2 lbs.)



側柄

隨機不包括震動頭、電池及充電器，需另行購買。

## VR001G 專用震動頭



型號	尺寸
1910C2-9	2.4 mm x 32 mm
1910C4-5	2.4 mm x 38 mm
1910E1-5	1.2 mm x 32 mm
1910E3-1	1.2 mm x 38 mm

## 充電式攪拌機 **Li-ion** Ah 8.0 5.0 4.0 2.5 2.0

### UT001GZ (淨機)

攪拌能力媲美 AC 型號！



**NEW**

最大葉片直徑 240 mm (9-1/2")

回轉數 (rpm) 高：0 - 920  
低：0 - 500

體積 (長 x 寬 x 高) 414 x 458 x 235 mm  
(16-1/4" x 18" x 9-1/4")

淨重 (連電池) 7.0 kg (15.4 lbs.)



攪拌葉片

隨機不包括電池、充電器及攜帶箱，需另行購買。



充電式攪拌機 UT001G



充電式混凝土振盪器 VR001G



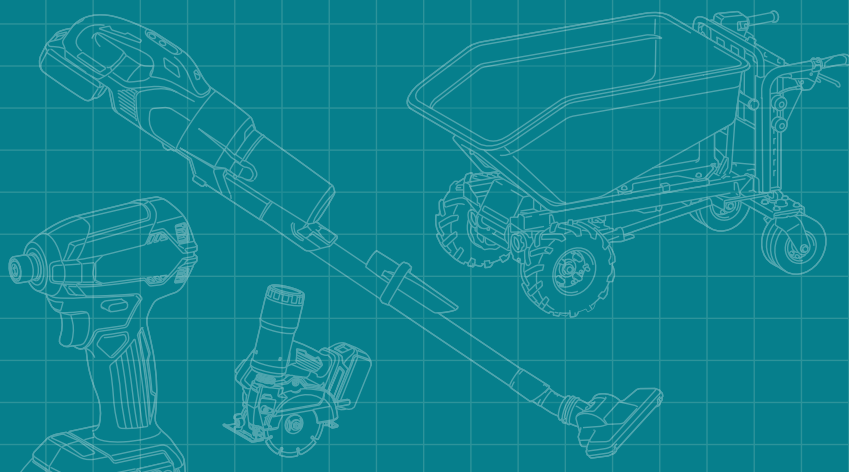
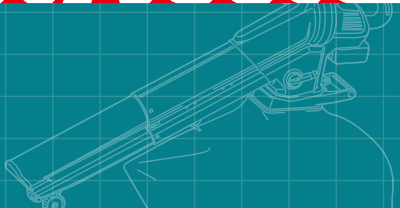
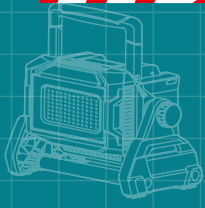

## 充電式角向磨光機功能比較表

**自動變速系統**

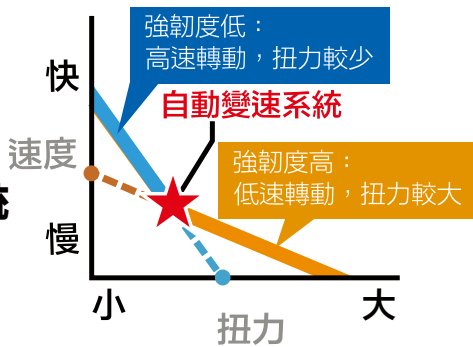

**AFT**  
回彈檢測功能

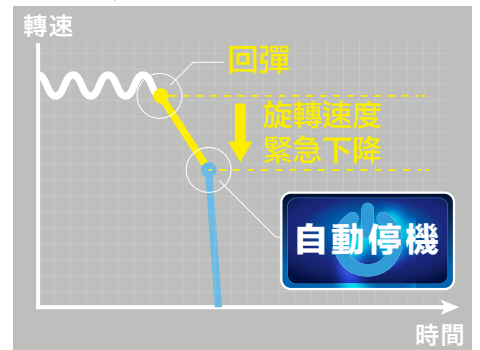

**AWS**

**藍芽連動吸塵技術**

藍芽連動吸塵技術是透過藍芽連動晶片連結電動工具及吸塵機，使用家只需操控電動工具就可同時操控吸塵機開關。



**X LOCK 磨機系列**

更換磨碟、切割碟簡易快捷，系統更堅固，安全可靠



拉起機頂的控制桿鬆脫

將要使用的碟推入便完成更換

尺寸					X LOCK					AWS	AFT
100mm(4")	125mm(5")	150mm(6")	180mm(7")	230mm(9")		推制開關	安全開關	無段變速	快速剎車	藍芽連動吸塵技術	回彈檢測功能
GA003G	GA005G	GA035G				●			●		●
GA011G	GA013G	GA036G					●		●		●
GA021G	GA023G					●		●	●	●	●
GA027G	GA029G						●	●	●	●	●
GA039G	GA041G				●	●		●	●	●	●
GA042G	GA044G				●			●	●	●	●
			GA037G	GA038G				●	●	●	●
GA048G								●	●		●
	GA050G							●	●		●
		GA051G						●	●		●



# 研磨 · 拋光 · 砂光

## 充電式角向磨光機

Li-ion Ah 8.0 5.0 4.0 2.5

GA048GZ (淨機) 100 mm (4")

新設計可令轉速提高,媲美 AC 型號!



銼形 / 切割砂輪片直徑 100 mm (4")  
 回轉數 (rpm) 11,000  
 體積 (長 x 寬 x 高) 410 x 117 x 162 mm  
 (16-1/4" x 4-5/8" x 6-3/8")  
 淨重 (連電池) 4.6 kg (10.1 lbs.)



銼形砂輪片 · 鎖緊螺母扳手 · 側柄

隨機不包括電池、充電器及攜帶箱,需另行購買。

## 充電式角向磨光機

Li-ion Ah 8.0 5.0 4.0 2.5

GA042GZ / GA039GZ (淨機) 100 mm (4")

XLOCK 換碟設計, 免匙更方便快捷!



銼形 / 切割砂輪片直徑 100 mm (4")  
 金剛石鋸片 100 mm (4")  
 回轉數 (rpm) 3,000 - 8,500  
 體積 (長 x 寬 x 高) 433 x 117 x 163 mm  
 (17" x 4-5/8" x 6-3/8")  
 淨重 (連電池) 5.4 kg (11.9 lbs.)



銼形砂輪片 (X-LOCK) · 側柄

本型號需使用 X-LOCK 配件



隨機不包括電池、充電器及攜帶箱,需另行購買。

隨機不包括藍芽運動晶片

## 充電式角向磨光機

Li-ion Ah 8.0 5.0 4.0 2.5

GA027GM201 / GA027GZ (淨機) 100 mm (4")

GA021GM201 / GA021GZ (淨機) 100 mm (4")

可自行調校回轉數, 配合不同工作需要。



銼形 / 切割砂輪片直徑 100 mm (4")  
 金剛石鋸片 100 mm (4")  
 回轉數 (rpm) 3,000 - 8,500  
 體積 (長 x 寬 x 高) 425 x 117 x 162 mm  
 (16-3/4" x 4-5/8" x 6-3/8")  
 淨重 (連電池) 3.4 kg (7.5 lbs.)



銼形砂輪片 · 鎖緊螺母扳手 · 側柄

GA027GM201 / GA021GM201 : 快速充電器 (DC40RA) 及 4.0Ah 電池 2 顆  
 GA027GZ / GA021GZ : 隨機不包括電池、充電器及攜帶箱,需另行購買。

隨機不包括藍芽運動晶片

## 充電式角向磨光機

Li-ion Ah 8.0 5.0 4.0 2.5

GA011GD201 / GA011GM201 / GA011GZ (淨機) 100 mm (4")

GA003GD201 / GA003GM201 / GA003GZ (淨機) 100 mm (4")

電子剎車功能, 使用更得心應手。



銼形 / 切割砂輪片直徑 100 mm (4")  
 金剛石鋸片 100 mm (4")  
 回轉數 (rpm) 8,500  
 體積 (長 x 寬 x 高) 410 x 117 x 162 mm  
 (16-1/8" x 4-5/8" x 6-3/8")  
 淨重 (連電池) 3.4 kg (7.5 lbs.)



銼形砂輪片 · 鎖緊螺母扳手 · 側柄

GA011GZ / GA003GZ : 快速充電器 (DC40RA) 及 2.5Ah 電池 2 顆  
 GA011GM201 / GA003GM201 : 快速充電器 (DC40RA) 及 4.0Ah 電池 2 顆

GA011GZ / GA003GZ : 隨機不包括電池、充電器及攜帶箱,需另行購買

## 充電式角向磨光機

Li-ion Ah 8.0 5.0 4.0 2.5

GA050GZ (淨機) 125 mm (5")

新設計可令轉速提高,媲美 AC 型號!



銼形 / 切割砂輪片直徑 125 mm (5")  
 回轉數 (rpm) 11,000  
 體積 (長 x 寬 x 高) 410 x 140 x 169 mm  
 (16-1/4" x 5-1/2" x 6-5/8")  
 淨重 (連電池) 4.6 kg (10.1 lbs.)



銼形砂輪片 · 鎖緊螺母扳手 · 側柄

隨機不包括電池、充電器及攜帶箱,需另行購買。

## 充電式角向磨光機

Li-ion Ah 8.0 5.0 4.0 2.5

GA044GZ / GA041GZ (淨機) 125 mm (5")

XLOCK 換碟設計, 免匙更方便快捷!



銼形 / 切割砂輪片直徑 125 mm (5")  
 金剛石鋸片 125 mm (5")  
 回轉數 (rpm) 3,000 - 8,500  
 體積 (長 x 寬 x 高) 433 x 140 x 163 mm  
 (17" x 5-1/2" x 6-3/8")  
 淨重 (連電池) 5.4 kg (11.9 lbs.)



銼形砂輪片 (X-LOCK) · 側柄

本型號需使用 X-LOCK 配件



隨機不包括電池、充電器及攜帶箱,需另行購買。

隨機不包括藍芽運動晶片



## 充電式角向磨光機

Li-ion Ah 8.0 5.0 4.0 2.5

GA029GM201 / GA029GZ (淨機) 125 mm (5")  
GA023GM201 / GA023GZ (淨機) 125 mm (5")  
可自行調校回轉數，配合不同工作需要。



<b>XGT</b> 40V <sup>max</sup> Li-ion	GA029GM201 / GA023GM201	GA029GZ / GA023GZ	銼形 / 切割砂輪片直徑 125 mm (5")
<b>BL MOTOR</b>	<b>AFT</b>	<b>AWS</b>	金剛石鋸片 125 mm (5")
GA029G 安全開關	GA023G 推掣開關		回轉數 (rpm) 3,000 - 8,500
			體積 (長 x 寬 x 高) 425 x 140 x 168 mm (16-3/4" x 5-1/2" x 6-5/8")
			淨重 (連電池) 4.4 kg (9.7 lbs.)

GA029GM201 / GA023GM201 : 快速充電器 (DC40RA) 及 4.0Ah 電池 2 顆  
GA029GZ / GA023GZ : 隨機不包括電池、充電器及攜帶箱，需另行購買。  
銼形砂輪片 · 鎖緊螺母扳手 · 側柄 隨機不包括藍芽運動晶片

## 充電式角向磨光機

Li-ion Ah 8.0 5.0 4.0 2.5

GA013GD201 / GA013GM201 / GA013GZ (淨機) 125 mm (5")  
GA005GD201 / GA005GM201 / GA005GZ (淨機) 125 mm (5")  
電子剎車功能，使用更得心應手。



<b>XGT</b> 40V <sup>max</sup> Li-ion	GA013GD201 / GA005GD201	GA013GM201 / GA005GM201	銼形 / 切割砂輪片直徑 125 mm (5")
<b>BL MOTOR</b>	<b>AFT</b>	<b>AWS</b>	金剛石鋸片 125 mm (5")
GA013G 安全開關	GA005G 推掣開關		回轉數 (rpm) 8,500
			體積 (長 x 寬 x 高) 410 x 140 x 168 mm (16-1/8" x 5-1/2" x 6-5/8")
			淨重 (連電池) 3.6 kg (7.9 lbs.)

GA013GD201 / GA005GD201 : 快速充電器 (DC40RA) 及 2.5Ah 電池 2 顆  
GA013GM201 / GA005GM201 : 快速充電器 (DC40RA) 及 4.0Ah 電池 2 顆  
GA013GZ / GA005GZ : 隨機不包括電池、充電器及攜帶箱，需另行購買。  
銼形砂輪片 · 鎖緊螺母扳手 · 側柄

## 充電式角向磨光機

Li-ion Ah 8.0 5.0 4.0 2.5

GA051GZ (淨機) 150 mm (6")  
新設計可令轉速提高，媲美 AC 型號！



<b>XGT</b> 40V <sup>max</sup> Li-ion			銼形 / 切割砂輪片直徑 150 mm (6")
<b>BL MOTOR</b>	<b>AFT</b>	<b>XPT</b>	回轉數 (rpm) 9,000
			體積 (長 x 寬 x 高) 410 x 171 x 169 mm (16-1/4" x 6-3/4" x 6-5/8")
			淨重 (連電池) 4.7 kg (10.4 lbs.)

銼形砂輪片 · 鎖緊螺母扳手 · 側柄 隨機不包括電池、充電器及攜帶箱，需另行購買。

## 充電式角向磨光機

Li-ion Ah 8.0 5.0 4.0 2.5

GA036GZ / GA035GZ (淨機) 150 mm (6")  
牧田 40V 系列 6 吋磨光機。



<b>XGT</b> 40V <sup>max</sup> Li-ion			銼形 / 切割砂輪片直徑 150 mm (6")
<b>BL MOTOR</b>	<b>XPT</b>	<b>AFT</b>	金鋼石鋸片 150 mm (6")
			回轉數 (rpm) 8,500
			體積 (長 x 寬 x 高) 410 x 171 x 168 mm (16-1/8" x 6-3/4" x 6-5/8")
			淨重 (連電池) 3.7 kg (8.2 lbs.)

銼形砂輪片 · 鎖緊螺母扳手 · 側柄 隨機不包括電池、充電器及攜帶箱，需另行購買。

## 充電式角向磨光機

Li-ion Ah 8.0 5.0 4.0 2.5

GA037GZ (淨機) 180 mm (7")  
牧田 40V 系列 7 吋磨光機。



<b>XGT</b> 40V <sup>max</sup> Li-ion	* 安全開關		銼形 / 切割砂輪片直徑 180 mm (7")
<b>BL MOTOR</b>	<b>AFT</b>	<b>XPT</b>	金鋼石鋸片 180 mm (7")
		<b>AWS</b>	回轉數 (rpm) 7,800
			體積 (長 x 寬 x 高) 509 x 200 x 164 mm (20" x 7-7/8" x 6-1/2")
			淨重 (連電池) 5.4 kg (11.9 lbs.)

鎖緊螺母扳手 · 側柄 隨機不包括電池、充電器及攜帶箱，需另行購買。  
隨機不包括藍芽運動晶片

## 充電式角向磨光機

Li-ion Ah 8.0 5.0 4.0 2.5

GA038GZ (淨機) 230 mm (9")  
牧田 40V 系列 9 吋磨光機。

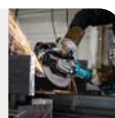

<b>XGT</b> 40V <sup>max</sup> Li-ion	* 安全開關		銼形 / 切割砂輪片直徑 230 mm (9")
<b>BL MOTOR</b>	<b>AFT</b>	<b>XPT</b>	金鋼石鋸片 230 mm (9")
		<b>AWS</b>	回轉數 (rpm) 6,600
			體積 (長 x 寬 x 高) 509 x 250 x 164 mm (20" x 9-7/8" x 6-1/2")
			淨重 (連電池) 7.4 kg (16.3 lbs.)

鎖緊螺母扳手 · 側柄 隨機不包括電池、充電器及攜帶箱，需另行購買。  
隨機不包括藍芽運動晶片

# 研磨 · 拋光 · 砂光 金工切割

## 充電式拋光機

Li-ion Ah 8.0 5.0 4.0 2.5 2.0

PV001GM201 / PV001GZ (淨機) 180 mm (7")

擁有更大的恆速範圍，電力更為強大！



橡膠墊直徑 180 mm (7")

回轉數 (rpm) 0 - 2,200

體積 (長 x 寬 x 高) 550 x 196 x 195 mm  
(21-5/8" x 7-3/4" x 7-5/8")

淨重 (連電池) 4.4 kg (9.7 lbs.)



回形手柄 · 橡膠墊 · 六角扳手 · 羊毛球

PV001GM201: 快速充電器 (DC40RA) 及 4.0Ah 電池 2 顆  
PV001GZ: 隨機不包括電池及充電器，需另行購買。



充電式拋光機 PV001G

## 充電式金屬切割機

Li-ion Ah 8.0 5.0 4.0 2.5

CS002GZ (淨機) 185 mm (7-1/4")

機身的鐵屑收集箱可整個拆下，處理鐵屑更方便！



最大切割能力 67 mm (2-5/8")

鋸片直徑 185 mm (7-1/4")

回轉數 (rpm) 3,500

體積 (長 x 寬 x 高) 350 x 232 x 270 mm  
(13-3/4" x 9-1/8" x 10-5/8")

淨重 (連電池) 5.4 kg (11.9 lbs.)



EFFICUT 鋸片 · 六角扳手 · 導規

隨機不包括電池、充電器及攜帶箱，需另行購買。

## 充電式輕便帶鋸

Li-ion Ah 8.0 5.0 4.0 2.5

PB002GZ (淨機)

牧田現時最大切割能力的充電式帶鋸，可輕鬆安裝和拆除鋸帶。



能力 圓形工件直徑：

127 mm (5")

長形工件：

127 x 127 mm (5" x 5")

鋸片速度 48 - 192 m/min

體積 (長 x 寬 x 高) 510 x 218 x 314 mm  
(20" x 8-5/8" x 12-3/8")

淨重 (連電池) 7.8 kg (17.2 lbs.)



帶鋸條 (10TPI) · 六角扳手

隨機不包括電池、充電器及攜帶箱，需另行購買。

## 充電式往復鋸

Li-ion Ah 8.0 5.0 4.0 2.5

JR002GM201 / JR002GZ (淨機)

擁有低震動結構，減低手部長期使用產生的後遺症。



能力 管道: 130 mm (5-1/8")  
木材: 255 mm (10")

衝程長度 32 mm (1-1/4")

衝程速度 (spm) 0 - 3,000

體積 (長 x 寬 x 高) 451 x 97 x 256 mm  
(17-3/4" x 3-13/16" x 10-1/8")

淨重 (連電池) 5.8 kg (12.8 lbs.)



JR002GM201 JR002GZ



鋸片套裝

JR002GM201: 快速充電器 (DC40RA) 及 4.0Ah 電池 2 顆  
JR002GZ: 隨機不包括電池、充電器及攜帶箱，需另行購買

## 充電式往復鋸

Li-ion Ah 8.0 5.0 4.0 2.5

JR001GM201 / JR001GZ (淨機)

使用 40V 電池，力量更強！



能力 管道: 130 mm (5-1/8")  
木材: 255 mm (10")

衝程長度 32 mm (1-1/4")

衝程速度 (spm) 高: 0 - 3,000  
低: 0 - 2,300

體積 (長 x 寬 x 高) 472 x 88 x 239 mm  
(18-5/8" x 3-1/2" x 9-3/8")

淨重 (連電池) 4.5 kg (9.9 lbs.)



JR001GM201 JR001GZ



鋸片套裝

JR001GM201: 快速充電器 (DC40RA) 及 4.0Ah 電池 2 顆  
JR001GZ: 隨機不包括電池、充電器及攜帶箱，需另行購買



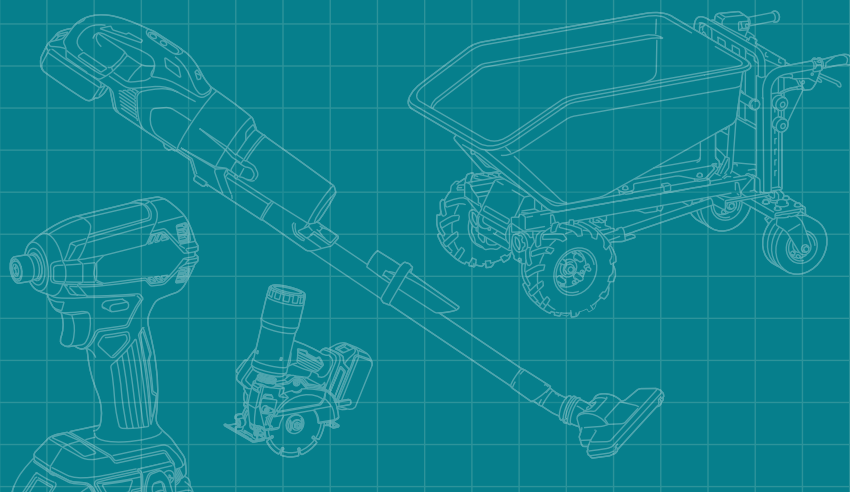
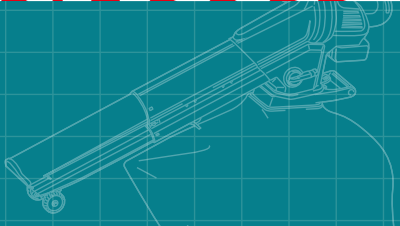
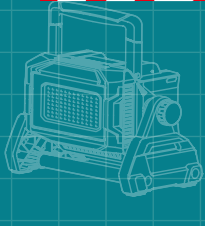

## 充電式圓鋸

Li-ion Ah 8.0 5.0 4.0 2.5

### HS011GZ (淨機) 260 mm (10-1/4")

使用高效能無碳刷馬達，可媲美 AC 型號圓鋸！



最大切割能力	0 度：97 mm (3-13/16") 45 度：68 mm (2-11/16") 60 度：48 mm (1-7/8")
鋸片直徑	260 mm (10-1/4")
回轉數 (rpm)	3,500
體積 (長 x 寬 x 高)	453 x 196 x 336 mm (17-7/8" x 7-3/4" x 13-1/4")
淨重 (連電池)	6.7 kg (14.8 lbs.)



硬質合金鋸片·六角扳手 不包括藍芽運動晶片 隨機不包括電池、充電器及攜帶箱，需另行購買。

## 充電式圓鋸

Li-ion Ah 8.0 5.0 4.0 2.5

### RS002GZ (淨機) 260 mm (10-1/4")

牧田最大的無線圓鋸！

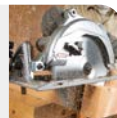

最大切割能力	0 度：95 mm (3-3/4") 45 度：70 mm (2-3/4") 56 度：54.5 mm (2-1/8")
鋸片直徑	260 mm (10-1/4")
回轉數 (rpm)	4,000
體積 (長 x 寬 x 高)	489 x 193 x 309 mm (19-1/4" x 7-5/8" x 12-1/8")
淨重 (連電池)	6.3 kg (13.9 lbs.)



硬質合金鋸片·六角扳手 不包括藍芽運動晶片 隨機不包括電池、充電器及攜帶箱，需另行購買。

## 充電式圓鋸

Li-ion Ah 8.0 5.0 4.0 2.5

### HS009GZ (淨機) 235 mm (9-1/4")

力量相等於 AC 型號圓鋸！



最大切割能力	0 度：85 mm (3-3/8") 45 度：61 mm (2-3/8") 60 度：44 mm (1-3/4")
鋸片直徑	235 mm (9-1/4")
回轉數 (rpm)	4,000
體積 (長 x 寬 x 高)	413 x 196 x 316 mm (16-1/4" x 7-3/4" x 12-1/2")
淨重 (連電池)	5.7 kg (12.6 lbs.)



硬質合金鋸片·六角扳手 不包括藍芽運動晶片 隨機不包括電池、充電器及攜帶箱，需另行購買。

## 充電式圓鋸

Li-ion Ah 8.0 5.0 4.0 2.5

### HS004GM201 / HS004GZ (淨機) 190 / 185 mm (7-1/2" / 7-1/4")

不需另購配件，可直接配合牧田軌道切割長形工件！

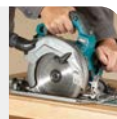

最大切割能力	0 度： 62.5 / 60 mm (2-7/16" / 2-3/8") 45 度： 44.5 / 43 mm (1-3/4" / 1-11/16") 48 度： 42 / 41 mm (1-5/8" / 1-5/8")
鋸片直徑	190 / 185 mm (7-1/2" / 7-1/4")
回轉數 (rpm)	6,600

HS004GM201 / HS004GZ  
體積 (長 x 寬 x 高) 337 x 210 x 290 mm  
(13-1/4" x 8-1/4" x 11-3/8")  
淨重 (連電池) 4.7 kg (10.4 lbs.)



硬質合金鋸片·六角扳手 HS004GM201：快速充電器 (DC40RA) 及 4.0Ah 電池 2 顆  
HS004GZ：隨機不包括電池、充電器及攜帶箱，需另行購買。

## 充電式圓鋸

Li-ion Ah 8.0 5.0 4.0 2.5

### HS003GM201 / HS003GZ (淨機) 190 / 185 mm (7-1/2" / 7-1/4")

如圓鋸使用超出負荷時有顯示燈警示，保護馬達免受損害！



最大切割能力	0 度： 68.5 / 66 mm (2-11/16" / 2-5/8") 45 度： 47.5 / 45.5 mm (1-7/8" / 1-13/16") 56 度： 35.5 / 34 mm (1-3/8" / 1-5/16")
鋸片直徑	190 / 185 mm (7-1/2" / 7-1/4")
回轉數 (rpm)	6,000
體積 (長 x 寬 x 高)	331 x 200 x 290 mm (13" x 7-7/8" x 11-3/8")
淨重 (連電池)	4.4 kg (9.7 lbs.)

HS003GM201 / HS003GZ



硬質合金鋸片·六角扳手

HS003GM201：快速充電器 (DC40RA) 及 4.0Ah 電池 2 顆  
HS003GZ：隨機不包括電池、充電器及攜帶箱，需另行購買。

## 充電式圓鋸

Li-ion Ah 8.0 5.0 4.0 2.5

### HS012GD201 / HS012GZ (淨機) 165 mm (6-1/2")

輕巧設計，工作表現媲美 AC 型號！



最大切割能力	0 度：57 mm (2-1/4") 45 度：41 mm (1-5/8")
鋸片直徑	165 mm (6-1/2")
回轉數 (rpm)	5,200
體積 (長 x 寬 x 高)	359 x 157 x 246 mm (14-9/64" x 6-3/16" x 9-11/16")
淨重 (連電池)	4.4 kg (9.7 lbs.)



硬質合金鋸片·六角扳手 不包括藍芽運動晶片

HS012GD201：快速充電器 (DC40RA) 及 2.5Ah 電池 2 顆  
HS012GZ：隨機不包括電池及充電器，需另行購買。

# 木工切割

## 充電式圓鋸 SP001G



### 淺層切割技術

能準確開出 2mm(1/16") 深槽，切口乾淨整齊



### 斜切角度

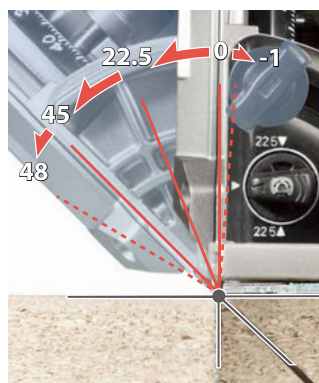

### 充電式圓鋸

Li-ion Ah 8.0 5.0 4.0 2.5

SP001GZ (淨機) 165 mm (6-1/2")

可配合專屬路軌切割，令切割更準確！



最大切割能力	0度：56 mm (2-3/16") 45度：40 mm (1-9/16") 60度：38 mm (1-1/2")
鋸片直徑	165 mm (6-1/2")
回轉數 (rpm)	2,500 - 4,900
體積 (長 x 寬 x 高)	347 x 221 x 271 mm (13-5/8" x 8-3/4" x 10-5/8")
淨重 (連電池)	4.7 kg (10.3 lbs.)



隨機不包括電池、充電器及攜帶箱，需另行購買。

硬質合金鋸片·六角扳手 不包括藍芽連動晶片





# Makita

## 充電式斜斷鋸

Li-ion Ah 8.0 5.0 4.0 2.5

### LS003GZ (淨機) 305 mm (12")

具備藍芽運動技術，可同時控制吸塵機開關。



鋸片直徑	305 mm (12")
最大切割能力	107 x 363 mm (4-1/4" x 14-1/4")
回轉數 (rpm)	3,600
體積 (長 x 寬 x 高)	898 x 690 x 725 mm (35-1/4" x 27-1/4" x 28-1/2")
淨重 (連電池)	31.1 kg (68.6 lbs.)



隨機不包括電池、充電器及攜帶箱，需另行購買。

硬質合金鋸片·虎鉗總成(垂直式)·六角扳手·三角規·集塵袋 不包括藍芽運動晶片

## 充電式斜斷鋸

Li-ion Ah 8.0 5.0 4.0 2.5

### LS004GZ (淨機) 260 mm (10-1/4")

新式滑杆在切割時不會後退，節省空間！

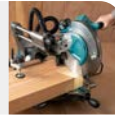

NEW

鋸片直徑	260 mm (10-1/4")
最大切割能力	91 x 279 mm (3-5/8" x 11")
回轉數 (rpm)	3,600
體積 (長 x 寬 x 高)	805 x 644 x 660 mm (31-1/4" x 25-3/8" x 26")
淨重 (連電池)	27.2 kg (60.0 lbs.)



隨機不包括電池、充電器及攜帶箱，需另行購買。

硬質合金鋸片·虎鉗總成(垂直式)·套筒扳手·三角規·集塵袋 不包括藍芽運動晶片

## 充電式斜斷鋸

Li-ion Ah 8.0 5.0 4.0 2.5

### LS002GZ (淨機) 216 mm (8-1/2")

具備藍芽運動技術，可同時控制吸塵機開關。



鋸片直徑	216 mm (8-1/2")
最大切割能力	70 x 312 mm (2-3/4" x 12-1/4")
回轉數 (rpm)	4,800
體積 (長 x 寬 x 高)	702 x 551 x 557 mm (27-5/8" x 21-3/4" x 22")
淨重 (連電池)	17.0 kg (37.6 lbs.)



隨機不包括電池、充電器及攜帶箱，需另行購買。

硬質合金鋸片·虎鉗總成(垂直式)·六角扳手·三角規·集塵袋·工作架組合 不包括藍芽運動晶片

## 充電式斜斷鋸

Li-ion Ah 8.0 5.0 4.0 2.5

### LS001GZ (淨機) 165 mm (6-1/2")

新式滑杆在切割時不會後退，節省空間！

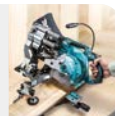

鋸片直徑	165 mm (6-1/2")
最大切割能力	46 x 182 mm (1-13/16" x 7-1/8")
回轉數 (rpm)	4,400
體積 (長 x 寬 x 高)	495 x 400 x 470 mm (19-1/2" x 15-3/4" x 18-1/2")
淨重 (連電池)	10.9 kg (24.0 lbs.)



隨機不包括電池、充電器及攜帶箱，需另行購買。

硬質合金鋸片·虎鉗總成(垂直式)·六角扳手·三角規·集塵袋·工作架組合 不包括藍芽運動晶片

## 充電式曲線鋸

Li-ion Ah 8.0 5.0 4.0 2.5

### JV002GM201 / JV002GZ (淨機)

可以扳機控制變速的 40V 曲線鋸。



NEW

能力	木材：135 mm (5-5/16") 鋼材：10 mm (3/8") 鋁材：20 mm (25/32")
衝程長度	26 mm (1")
衝程速度 (spm)	0 - 3,500
體積 (長 x 寬 x 高)	272 x 84 x 208 mm (10-3/4" x 3-5/16" x 8-3/16")
淨重 (連電池)	3.0 kg (6.6 lbs.)

JV002GM201



JV002GZ



鋸片·六角扳手

JV002GM201：快速充電器 (DC40RA) 及 4.0Ah 電池 2 顆  
JV002GZ：隨機不包括電池、充電器及攜帶箱，需另行購買

## 充電式曲線鋸

Li-ion Ah 8.0 5.0 4.0 2.5

### JV001GZ (淨機)

牧田首部 40V 曲線鋸！



NEW

能力	木材：135 mm (5-5/16") 鋼材：10 mm (3/8") 鋁材：20 mm (25/32")
衝程長度	26 mm (1")
衝程速度 (spm)	800 - 3,500
體積 (長 x 寬 x 高)	269 x 84 x 189 mm (10-5/8" x 3-5/16" x 7-7/16")
淨重 (連電池)	2.9 kg (6.4 lbs.)



隨機不包括電池、充電器及攜帶箱，需另行購買。

鋸片·六角扳手

# 木工切割 · 緊固

## 充電式釘槍

Li-ion Ah 8.0 5.0 4.0 2.5 2.0

### FN001GZ (淨機)

釘匣透明設計，可更方便知道釘匣釘量！



使用釘種 (F型針釘) 長度: 15 - 40 mm (5/8"-1-5/8")  
線徑: 18 Ga

彈匣容量 100 pcs

體積 (長 x 寬 x 高) 265 x 86 x 243 mm  
(10-3/8" x 3-3/8" x 9-9/16")

淨重 (連電池) 3.2 kg (7.1 lbs.)



槍咀適配器 · 六角扳手

隨機不包括電池、充電器及攜帶箱，需另行購買。

## 充電式蚊釘槍

Li-ion Ah 8.0 5.0 4.0 2.5 2.0

### PT001GZ (淨機)

可直向、橫向打釘！



NEW

使用釘種 (蚊釘) 長度: 15, 18, 25, 30, 35 mm  
(5/8", 11/16", 1", 1-3/16", 1-3/8")  
直徑: 0.6 mm (23 Ga)

彈匣容量 120 pcs

體積 (長 x 寬 x 高) 291 x 86 x 253 mm  
(11-1/2" x 3-3/8" x 10")

淨重 (連電池) 3.2 kg (7.1 lbs.)



槍咀適配器 · 六角扳手

隨機不包括電池、充電器及攜帶箱，需另行購買。

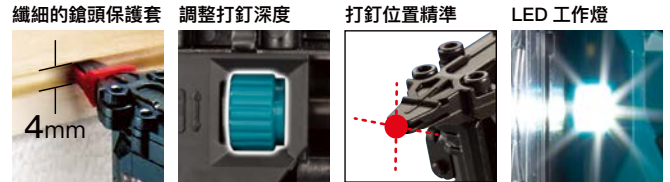

獨有撞針設計，減低後座力

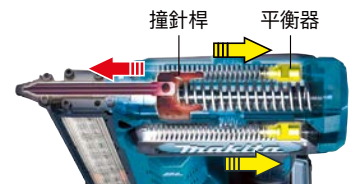

## 充電式碼釘槍

Li-ion Ah 8.0 5.0 4.0 2.5 2.0

### ST002GZ (淨機)

可使用寬度達 10mm 碼釘！



使用釘種 (J型碼釘) 寬度: 10 mm (3/8")  
長度: 13 - 25 mm

彈匣容量 100 pcs

體積 (長 x 寬 x 高) 222 x 86 x 216 mm  
(8-3/4" x 3-3/8" x 8-1/2")

淨重 (連電池) 2.5 kg (5.7 lbs.)



掛鉤 · 攜帶箱

隨機不包括電池及充電器，需另行購買。

## 充電式碼釘槍

Li-ion Ah 8.0 5.0 4.0 2.5 2.0

### ST001GZ (淨機)

兩種工作模式：單次依序啟動 / 接觸啟動。



NEW

使用釘種 (J型碼釘) 寬度: 4 mm (5/32")  
長度: 13 - 25mm

彈匣容量 100 pcs

體積 (長 x 寬 x 高) 222 x 86 x 216 mm  
(8-3/4" x 3-3/8" x 8-1/2")

淨重 (連電池) 2.5 kg (5.7 lbs.)



掛鉤 · 攜帶箱

隨機不包括電池及充電器，需另行購買。



# Makita

## 充電式電刨

Li-ion Ah 8.0 5.0 4.0 2.5 2.0

KP001GZ (淨機) 82 mm (3-1/4")

具備藍芽運動技術，可同時控制吸塵機開關。



刨削寬度	82 mm (3-1/4")
刨削深度	4 mm (5/32")
側刨深度	25 mm (1")
回轉數 (rpm)	15,000
體積 (長 x 寬 x 高)	385 x 156 x 166 mm (15-1/8" x 6-1/8" x 6-1/2")
淨重 (連電池)	4.9 kg (10.8 lbs.)



刀口規 · 刨刀 · 套筒扳手 · 平衡導尺

隨機不包括電池、充電器及攜帶箱，需另行購買。

## 充電式修邊雕刻機

Li-ion Ah 8.0 5.0 4.0 2.5 2.0

RT001GM211 / RT001GZ02 (淨機) 1/4", 3/8"

具備藍芽運動技術，可同時控制吸塵機開關。



筒夾	6 mm, 8 mm 或 1/4", 3/8"
回轉數 (rpm)	10,000 - 31,000
體積 (長 x 寬 x 高)	126 x 89 x 245 mm (5" x 3-1/2" x 9-5/8")
淨重 (連電池)	2.5 kg (5.5 lbs.)



修邊導座 · 直線導件 · 樣規導板 · 防塵蓋 · 扳手 2pcs · 筒夾 1/4" 不包括藍芽運動晶片

RT001GM211: 快速充電器 (DC40RA) 及 4.0Ah 電池 2 顆  
RT001GZ: 隨機不包括電池、充電器及攜帶箱，需另行購買

## 簡易操作介面



## 低噪輕巧



## 無油泵設計



# 空氣壓縮機 AC001G

## 空氣壓縮機

Li-ion Ah 8.0 5.0 4.0 2.5

AC001GZ (淨機)

手提式空氣壓縮機，適合家居室內使用！

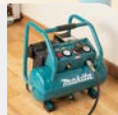

迴轉數 (rpm)	6,000
排氣量	0.62 MPa (90 PSI) : 34 L/min (1.2 SCFM)
氣缸容量	7.6 L
最大氣壓	0.93 MPa (135 PSI)
開始 / 停止充填壓力	0.72 MPa (105 PSI) / 0.93 MPa (135 PSI)
充填時間 (由空到滿)	100 秒
體積 (長 x 寬 x 高)	302 x 434 x 382 mm (11-7/8" x 17-1/8" x 15")
淨重 (連電池)	11.6 kg (25.6 lbs.)



隨機不包括電池及充電器，需另行購買。

# 其他工具 / 集塵

## 旋風式集塵 集中垃圾易處理



可吸  
乾濕垃圾



輕易清理  
集塵箱的垃圾



減少消耗  
吸塵袋或過濾網

集塵量 400 mL

重量 0.35 kg

101 mm

133 mm

404 mm

簡易安裝  
只需插在吸塵機與直管之間即可

### 有扣版



191D71-3(白)



191D73-9(黑)



A-70063(藍)

### 適用型號

CL002G, CL001G,  
DCL285F, DCL284F,  
DCL282, DCL281,  
DCL280, CL117FD,  
CL115FD, CL114FD

### 標準版



199491-1(白)



199553-5(黑)

### 適用型號

DCL182, DCL181,  
DCL180, CL108FD,  
CL107FD, CL106FD

### 短版

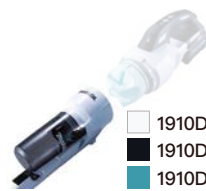

- 1910D3-4 (白)
- 1910D5-0 (黑)
- 1910D4-2 (藍)

適用於旋風筒式或膠囊式吸塵機

NEW



### 短身收集箱

136713-8

NEW

### 短片介紹



### 附加配件

吸塵機座地架  
1911L1-0

NEW







充電式吸塵機 (旋風筒式) **Li-ion Ah 8.0 5.0 4.0 2.5 2.0**

CL003GZ09 / CL003GZ14 (淨機)

機身獨特設計，減少機身震動。



CL003GZ09(黑色)

\*電子開關

旋風筒容量	250 mL
最大氣流量	1.0 m <sup>3</sup> /min
連續使用 (分鐘)	2.5 Ah :
	強 : 16
	中 : 25
	標準 : 40
	低 : 80
最大密封吸力 (水柱)	20 kPa(2,000 mmH <sub>2</sub> O)
體積 (長 x 寬 x 高)	1,121 x 113 x 177 mm (44-1/4" x 4-7/16" x 7")
淨重 (連電池)	2.5 kg (5.5 lbs.)



吸嘴套件 · 窗框吸嘴 · 喉管

隨機不包括電池及充電器，需另行購買。

CL003G 吸塵機優惠套裝

CL003GD118 白色 ○

CL003GD117 黑色 ●

套裝包括：

- CL003G主機
- T型吸嘴
- 窗框吸嘴
- 直管
- 伸縮軟喉
- 直刷
- 專用收納袋
- DC40RA 快速充電座
- BL4025(40V, 2.5Ah)鋰電池



塵袋式吸塵機安裝方法



充電式吸塵機

CL121D

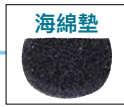

海綿墊

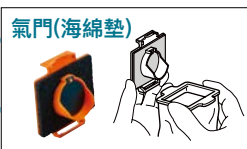

氣門(海綿墊)

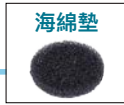

海綿墊



紙塵袋

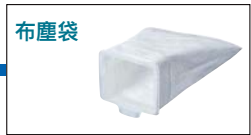

布塵袋

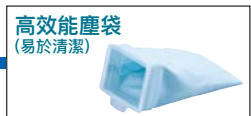

高效能塵袋 (易於清潔)

充電式吸塵機 (膠囊式) **Li-ion Ah 8.0 5.0 4.0 2.5 2.0**

CL001GZ08 / CL002GZ15 (淨機)

吸力可達 125W !



CL001GZ08(黑色)

\*電子開關

膠囊容量	730 mL
最大氣流量	1.2 m <sup>3</sup> /min
連續使用 (分鐘)	2.5 Ah :
	強 : 16
	中 : 25
	標準 : 40
	低 : 80
最大密封吸力 (水柱)	21 kPa (2,100 mm H <sub>2</sub> O)
體積 (長 x 寬 x 高)	1,081 x 113 x 152 mm (42-1/2" x 4-7/16" x 6")
淨重 (連電池)	2.3 kg (5.1 lbs.)



吸嘴套件 · 窗框吸嘴 · 喉管 · 過濾器 (已內置) · 前過濾器 (已內置)

隨機不包括電池及充電器，需另行購買。

CL001G 吸塵機優惠套裝

CL001GD131 白色 ○

CL001GD130 黑色 ●

套裝包括：

- CL001G主機
- 旋風式吸塵配件
- T型吸嘴
- 窗框吸嘴
- 直管
- 軟管
- 圓刷
- 前過濾器
- HEPA過濾器
- 專用收納袋
- DC40RA 快速充電座
- BL4025(40V, 2.5Ah)鋰電池



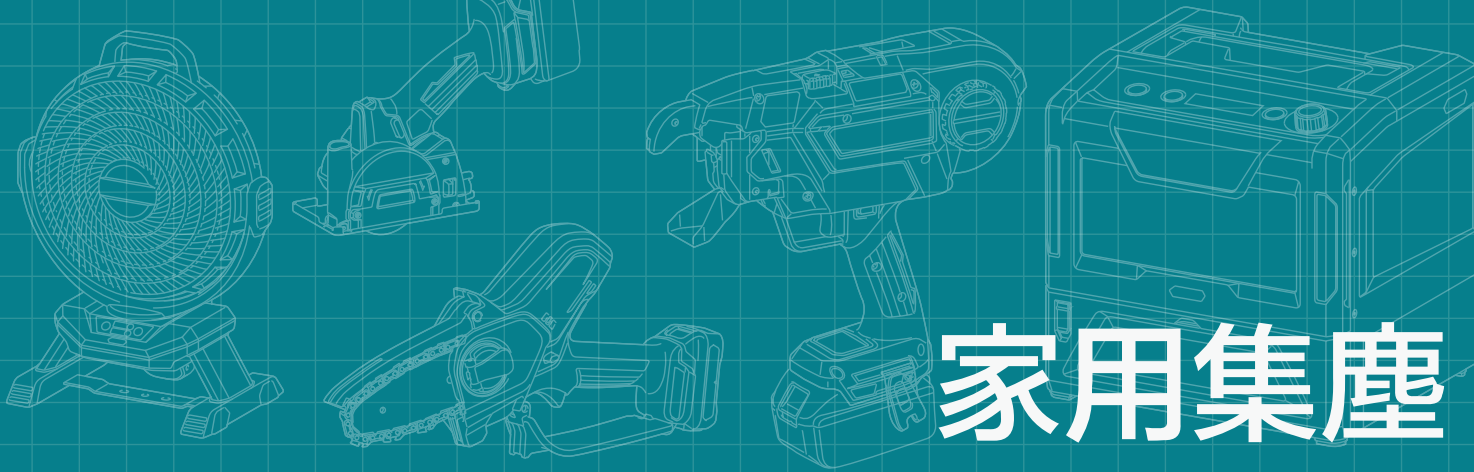

# 家用集塵



四段吸力選擇

電源開關

馬達位置由柔軟及具彈性的物質所固定，可減少機身震動

特別設計風流量的進出，減少風流所產生的聲音



減噪海綿



**HEPA filter**

內置HEPA規格過濾器，隔絕微細粉塵

網管

管狀海綿過濾器

前置過濾器

## 充電式吸塵機 ( 塵袋式 ) Li-ion Ah 8.0 5.0 4.0 2.5 2.0

### CL002GZ03 / CL002GZ07 ( 淨機 )

吸力可達 125W !

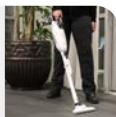

\* 電子開關

塵袋容量	布：500 mL 紙：330 mL
最大氣流量	1.2 m <sup>3</sup> /min
連續使用 (分鐘)	2.5 Ah : 強：16 中：25 標準：40 低：80
最大密封吸力 (水柱)	21 kPa (2,100 mm H <sub>2</sub> O)
體積 (長 x 寬 x 高)	1,066 x 114 x 152 mm (42" x 4-1/2" x 6")
淨重 (連電池)	1.8 kg (4.0 lbs.)

隨機不包括電池及充電器，需另行購買。



吸嘴套件 · 窗框吸嘴 · 喉管 · 紙塵袋 · 布塵袋

## CL002G 吸塵機優惠套裝

CL002GD120 白色 ○

CL002GD119 黑色 ●

套裝包括：

- CL002G主機
- 旋風式吸塵配件
- T型吸嘴
- 窗框吸嘴
- 直管
- 軟管
- 圓刷
- 高效能布塵袋
- 紙塵袋
- 專用收納袋
- DC40RA 快速充電座
- BL4025(40V, 2.5Ah) 鋰電池



## 膠囊式吸塵機安裝方法

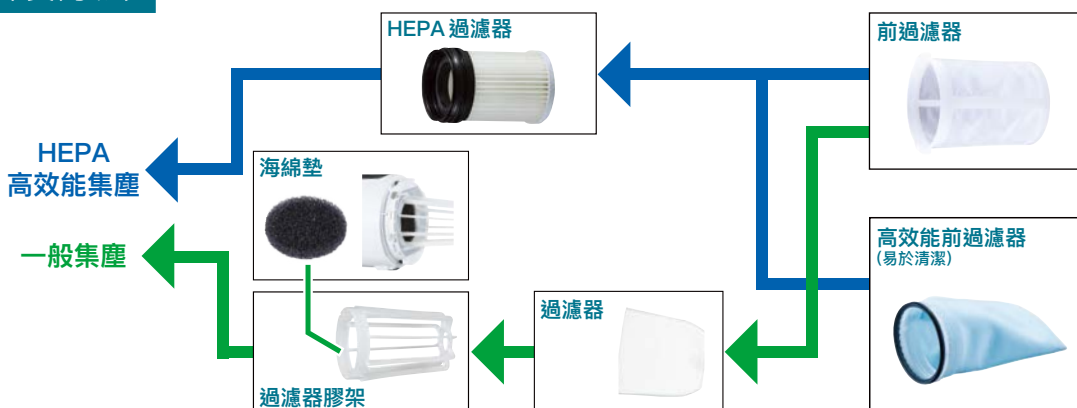





# AWS

## 藍芽連動吸塵技術

藍芽連動吸塵技術是透過藍芽連動晶片連結電動工具及吸塵機，用家只需操控電動工具就可同時操控吸塵機開關。

藍芽最大接收範圍10米



連動晶片



避免連接吸塵機的電線妨礙工作

1部集塵機最多可同時配對10部AWS工具

SP6000, VC3211M



DSP601, DVC864L



## 起動藍芽連動吸塵四部曲



**1** 把連動晶片插入工具並按下蓋上按鈕至藍燈閃爍出現。



按鈕

**2** 轉換工作模式至「AUTO」之後長按按鈕令指示燈由閃藍燈轉為閃綠燈。



按鈕

**3** 長按工具按鈕，令指示燈由閃藍燈轉為閃綠燈。



**4** 工具與集塵機的指示燈皆轉為長亮綠燈，代表配對成功。

# 專業集塵 (AWS)

## 充電式背負集塵機

Li-ion Ah 8.0 5.0 4.0 2.5

### VC012GZ01 (淨機)

吸力可達 195W !



塵袋容量	布: 5.5 L
	紙: 6.0 L
最大氣流量	2.1 m <sup>3</sup> /min
連續使用 (分鐘)	5.0 Ah x 2:
	模式 1: 130
	模式 2: 75
	模式 3: 40
最大密封吸力 (水柱)	20 kPa
體積 (長 x 寬 x 高)	301 x 185 x 526 mm
	(11-7/8" x 7-1/4" x 20-3/4")
淨重 (連電池)	9.5 kg (20.9 lbs.)

隨機不包括電池及充電器，需另行購買。



軟管、前管 22 / 24 / 38、集塵袋、藍芽運動晶片

## 充電式背負集塵機

Li-ion Ah 8.0 5.0 4.0 2.5

### VC009GZ01 (淨機)

吸力可達 195W !



塵袋容量	布: 1.5 L
	紙: 2.0 L
最大氣流量	1.9 m <sup>3</sup> /min
連續使用 (分鐘)	5.0 Ah:
	強: 14
	中: 30
	低: 55
最大密封吸力 (水柱)	18 kPa
體積 (長 x 寬 x 高)	233 x 150 x 375 mm
	(9-1/8" x 5-7/8" x 14-3/4")
淨重 (連電池)	5.3 kg (11.7 lbs.)

隨機不包括電池及充電器，需另行購買。



軟管、前管 22 / 24 / 38、集塵袋、藍芽運動晶片

## 充電式集塵機

Li-ion Ah 8.0 5.0 4.0 2.5

### VC006GMZ03 (淨機)

風量媲美 AC 型號集塵機，兼可吸塵吸水！

40Vmax X2



吸力	350 W
最大氣流量	前管 28-3.5: 2.0 m <sup>3</sup> /min
	前管 38-2.5: 3.7 m <sup>3</sup> /min
最大密封吸力 (水柱)	18 kPa
貯箱容量	集塵: 40L / 儲水: 30L
連續使用 (分鐘)	5.0Ah x 2: 25 - 80
體積 (長 x 寬 x 高)	586 x 385 x 598 mm
	(23" x 15-1/8" x 23-1/2")
淨重 (連電池)	20.8 kg (45.9 lbs.)

隨機不包括電池及充電器，需另行購買。



直管、彎管、軟管、膠袋、吸嘴、角位吸嘴 不包括藍芽運動晶片

## 充電式集塵機

Li-ion Ah 8.0 5.0 4.0 2.5

### VC004GLZ04 (淨機)

可使用兩顆 40V 電池，當一電池電量耗盡後會自動啟用另一電池。



吸力	205 W
最大氣流量	1.8 m <sup>3</sup> /min
最大密封吸力 (水柱)	23 kPa
貯箱容量	15 L
連續使用 (分鐘)	5.0Ah x 2: 28 - 220
體積 (長 x 寬 x 高)	366 x 334 x 475 mm
	(14-3/8" x 13-1/8" x 18-3/4")
淨重 (連電池)	11.7 kg (25.8 lbs.)

本型號不可吸水  
隨機不包括電池及充電器，需另行購買。



直管、彎管、軟管、膠袋、吸嘴、角位吸嘴、藍芽運動晶片



充電式集塵機 VC006GM

## 充電式集塵機

Li-ion Ah 8.0 5.0 4.0 2.5

### VC002GLZ02 (淨機)

自動落塵功能，濾網不易被阻塞！



吸力	205 W
最大氣流量	1.8 m <sup>3</sup> /min
最大密封吸力 (水柱)	23 kPa
貯箱容量	8 L
連續使用 (分鐘)	5.0Ah x 2: 28 - 220
體積 (長 x 寬 x 高)	366 x 334 x 425 mm
	(14-3/8" x 13-1/8" x 16-3/4")
淨重 (連電池)	11.4 kg (25.1 lbs.)

本型號不可吸水  
隨機不包括電池及充電器，需另行購買。



直管、彎管、軟管、膠袋、吸嘴、角位吸嘴、藍芽運動晶片



# Makita®

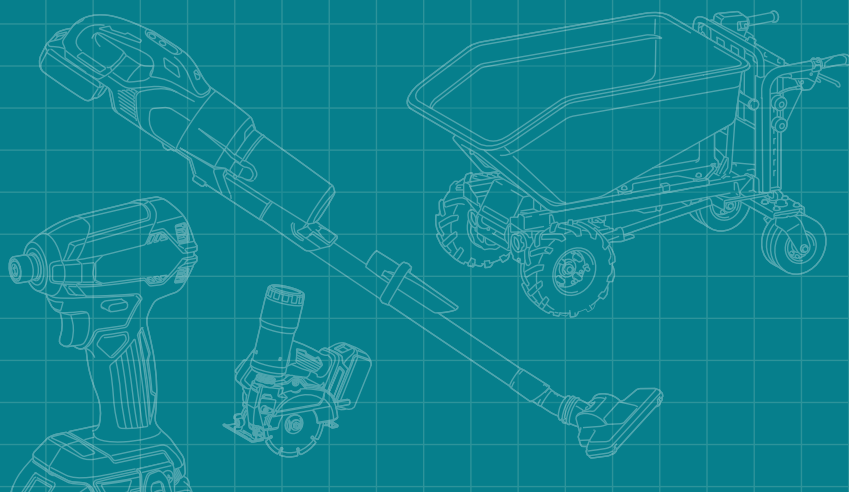
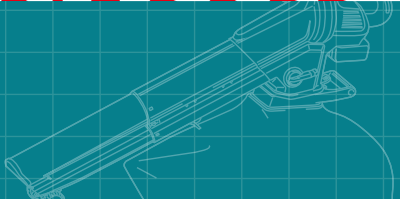

## 充電式背負集塵機

Li-ion Ah 8.0 5.0 4.0 2.5

### VC011GZ (淨機)

吸力可達 195W !



NEW

塵袋容量	布: 5.5 L 紙: 6.0 L
最大氣流量	2.4 m <sup>3</sup> /min
連續使用 (分鐘)	5.0 Ah x 2: 模式 1: 260; 模式 2: 130; 模式 3: 75; 模式 4: 40
最大密封吸力 (水柱) 20 kPa	
體積 (長 x 寬 x 高)	301 x 185 x 526 mm (11-7/8" x 7-1/4" x 20-3/4")
淨重 (連電池)	9.5 kg (20.9 lbs.)

隨機不包括電池及充電器，需另行購買。



軟管·直管·吸嘴·延長管·集塵袋

## 充電式背負集塵機

Li-ion Ah 8.0 5.0 4.0 2.5

### VC008GZ05 (淨機)

吸力可達 195W !



塵袋容量	布: 1.5 L 紙: 2.0 L
最大氣流量	2.4 m <sup>3</sup> /min
連續使用 (分鐘)	5.0 Ah: 14-110
最大密封吸力 (水柱) 18 kPa	
體積 (長 x 寬 x 高)	233 x 150 x 375 mm (9-1/8" x 5-7/8" x 14-3/4")
淨重 (連電池)	5.3 kg (11.7 lbs.)

隨機不包括電池及充電器，需另行購買。



軟管·直管·吸嘴·延長管·集塵袋



最長連續使用時間

220 分鐘

BL4050F 電池 x 2

## 充電式集塵機 (吸塵 / 水)

Li-ion Ah 8.0 5.0 4.0 2.5

### VC001GLZ01 (淨機)

吸力可達 310W，媲美有線吸塵機吸力。



吸力	310 W
最大氣流量	3.2 m <sup>3</sup> /min
最大密封吸力 (水柱) 23 kPa	
貯箱容量	集塵: 8L / 儲水: 6L
連續使用 (分鐘)	5.0Ah x 2: 28 - 220
體積 (長 x 寬 x 高)	366 x 334 x 425 mm (14-3/8" x 13-1/8" x 16-3/4")
淨重 (連電池)	11.2 kg (24.7 lbs.)

須另行購買水過濾組件才可吸水  
隨機不包括電池及充電器，需另行購買。



直管·彎管·軟管·膠袋·吸嘴·角位吸嘴

## 充電式集塵機 (吸塵 / 水)

Li-ion Ah 8.0 5.0 4.0 2.5

### VC003GLZ04 (淨機)

吸力可達 310W，媲美有線吸塵機吸力。



吸力	310 W
最大氣流量	3.2 m <sup>3</sup> /min
最大密封吸力 (水柱) 23 kPa	
貯箱容量	集塵: 15L / 儲水: 12L
連續使用 (分鐘)	5.0Ah x 2: 28 - 220
體積 (長 x 寬 x 高)	366 x 334 x 475 mm (14-3/8" x 13-1/8" x 18-3/4")
淨重 (連電池)	11.5 kg (25.4 lbs.)

須另行購買水過濾組件才可吸水  
隨機不包括電池及充電器，需另行購買。



直管·彎管·軟管·膠袋·吸嘴·角位吸嘴

# 專業集塵 / 風扇

## 充電式風扇 CF003GZ

扇葉直徑  
Ø450  
mm

最大風速  
300  
m/min



### 電子面板設計

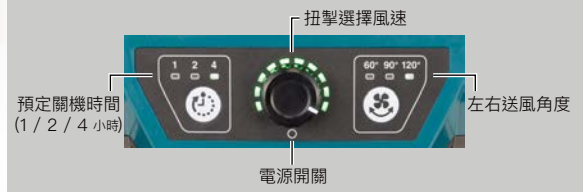

### 多角度送涼風

自動左右擺動  
120°  
L/R

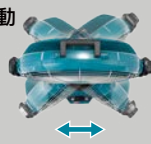

手動上下調節  
135°



### 充電式風扇

Li-ion Ah 8.0 5.0 4.0 2.5 2.0

CF003GZ (淨機) 450 mm (17-3/4")

可旋轉開關及控制風量，更可連結 MAKPAC 系統！

AC



扇葉直徑	450 mm (17-3/4")
最大風速	96 - 300 m/min
連續使用 (小時)	40V 4.0 Ah : 1.9 - 17.1 18V 6.0 Ah : 1.5 - 12.9
體積 (長 x 寬 x 高)	312 x 633 x 770 mm (12-1/4" x 25" x 30-1/4")
淨重 (連電池)	8.3 - 10.5 kg (18.3 - 23.1 lbs.)



AC 電源適配器

隨機不包括電池及充電器，需另行購買。

### 充電式風扇

Li-ion Ah 8.0 5.0 4.0 2.5 2.0

CF002GZ (淨機) 330 mm (13")

超靜音設計，強風時僅 52 dB(A)！

AC



扇葉直徑	330 mm (13")
最大風速	高：240 m/min 中：170 m/min 標準：120 m/min
連續使用 (小時)	4.0 Ah : 強：5 中：10 標準：16
體積 (長 x 寬 x 高)	277 x 439 x 602 mm (10-7/8" x 17-1/4" x 23-3/4")
淨重 (連電池)	5.1 kg (11.2 lbs.)



AC 電源適配器

隨機不包括電池及充電器，需另行購買。

### 充電式風扇

Li-ion Ah 8.0 5.0 4.0 2.5 2.0

CF001GZ (淨機) 235 mm (9-1/4")

風扇易於拆開，方便清潔扇葉！

AC



扇葉直徑	235 mm (9-1/4")
最大風速	高：190 m/min 中：150 m/min 標準：120 m/min
連續使用 (小時)	4.0 Ah : 強：10 中：14.6 標準：19.3
體積 (長 x 寬 x 高)	143 x 333 x 463 mm (5-5/8" x 13" x 18-1/4")
淨重 (連電池)	3.0 kg (6.6 lbs.)



AC 電源適配器

隨機不包括電池及充電器，需另行購買。



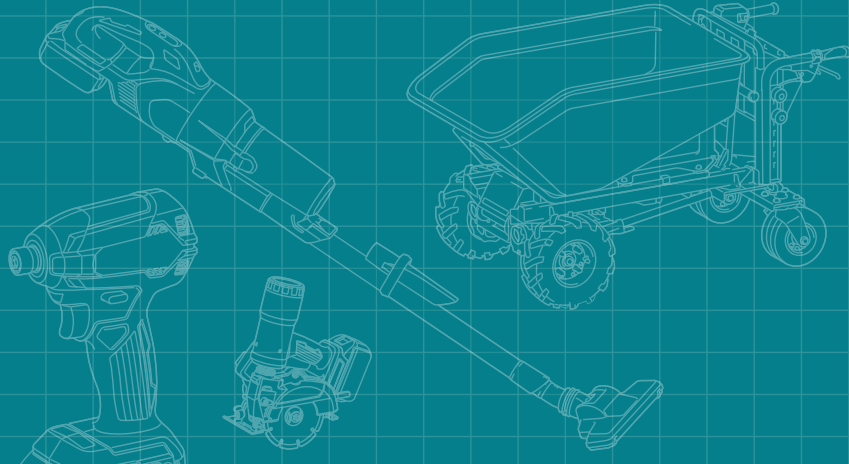
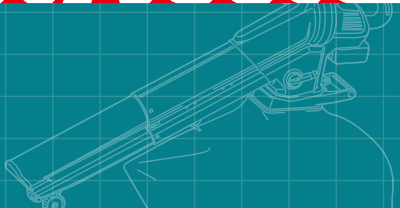
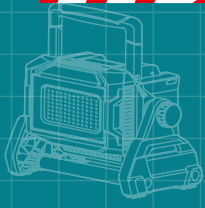

充電式射燈

Li-ion Ah 6.0 5.0 4.0 3.0 2.0 1.5

ML009G

40V 及 18V 鋰電池均可同樣使用！



NEW



光通量	強：10,000 lm 中：4,000 lm 標準：2,000 lm
照度 (距離光源 1 米)	強：4,300 lx 中：1,900 lx 標準：1,000 lx
連續使用 (小時)	40V 4.0 Ah x2： 強/中/標準：2.4/6.5/14
防護等級	IP65
體積 (長 x 寬 x 高)	248 x 386 x 305 mm (9-3/4" x 15-1/4" x 12")
淨重 (連電池)	9.9 kg (21.8 lbs.)
隨機不包括電池及充電器，需另行購買。	

充電式射燈

Li-ion Ah 6.0 5.0 4.0 3.0 2.0 1.5

ML005GX

40V 及 18V 鋰電池均可同樣使用！



NEW



光通量	強：3,600 lm 中：1,800 lm 標準：900 lm
照度 (距離光源 1 米)	強：2,100 lx 中：1,000 lx 標準：500 lx
連續使用 (小時)	40V 4.0 Ah： 強/中/標準：3.5/7.5/15
防護等級	IP65
體積 (長 x 寬 x 高)	248 x 309 x 296 mm (9-3/4" x 12-1/8" x 11-5/8")
淨重 (連電池)	6.5 kg (14.3 lbs.)
隨機不包括電池及充電器，需另行購買。	

燈罩

充電式射燈

Li-ion Ah 6.0 5.0 4.0 3.0 2.0 1.5

ML003G

40V 及 18V 鋰電池均可同樣使用！



NEW



光通量	強：1,100 lm 標準：450 lm
照度 (距離光源 1 米)	強：500 lx 標準：200 lx
連續使用 (小時)	40V 4.0 Ah： 強/標準：10/22
防護等級	IP65
體積 (長 x 寬 x 高)	249 x 298 x 280 mm (9-3/4" x 11-3/4" x 11")
淨重 (連電池)	4.7 kg (10.4 lbs.)
隨機不包括電池及充電器，需另行購買。	

戶外工作燈

ML009G  
ML005G  
ML003G

ML009G

最高 10,000lm



# 工作燈

## 充電式 LED 手電筒

Li-ion Ah 8.0 5.0 4.0 2.5 2.0

### ML011G

3種模式：全發光 LED 模式 / 側發光 LED 模式 / 頂發光 LED 模式。



NEW

光通量	全發光 LED 模式：300 lm 側發光 LED 模式：150 lm 頂發光 LED 模式：150 lm
照度 (距離光源 0.5 米)	全發光 LED 模式：240 lx 側發光 LED 模式：190 lx 頂發光 LED 模式：190 lx
連續使用 (小時)	4.0 Ah： 全發光 LED 模式：37 側發光 LED 模式：64 頂發光 LED 模式：64

體積 (長 x 寬 x 高) 107 x 77 x 50 mm  
(4-1/4" x 3" x 2")

淨重 (連電池) 0.88 kg (1.9 lbs.)

隨機不包括電池及充電器，需另行購買。

## 充電式 LED 手電筒

Li-ion Ah 8.0 5.0 4.0 2.5 2.0

### ML007G

四種照明模式：聚光 / 泛光 / 聚光 + 泛光 / 閃爍。



NEW

光通量	聚光：600 lm 泛光：1,000 lm 聚光 + 泛光：1,250 lm
照度 (距離光源 0.5 米)	聚光：82,000 lx 泛光：520 lx 聚光 + 泛光：60,000 lx

連續使用 (小時) 4.0 Ah：  
聚光：10；泛光：10；  
聚光 + 泛光：7.5；閃爍：10

體積 (長 x 寬 x 高) 330 x 120 x 133 mm  
(13" x 4-3/4" x 5-1/4")

淨重 (連電池) 2.9 kg (6.4 lbs.)

隨機不包括電池及充電器，需另行購買。

## 充電式 LED 手電筒

Li-ion Ah 8.0 5.0 4.0 2.5 2.0

### ML006G / ML006GX

三段亮度調節，亮度可達 500 lm！



NEW

光通量	強：500 lm 中：250 lm 標準：100 lm
照度 (距離光源 0.5 米)	強：800 lx 中：400 lx 標準：180 lx

連續使用 (小時) 4.0 Ah：  
強 / 中 / 標準：20 / 40 / 82

防護等級 IP65

體積 (長 x 寬 x 高) 429 x 85 x 168 mm  
(16" x 3-3/8" x 5-7/8")

淨重 (連電池) 1.7 kg (3.8 lbs.)

隨機不包括電池及充電器，需另行購買。

ML006GX：  
連燈罩

## 充電式 LED 手電筒

Li-ion Ah 8.0 5.0 4.0 2.5 2.0

### ML002G

三種角度照明：提燈模式 (360 度 / 180 度)、電筒模式。



NEW

光通量	提燈模式： 360°：710 lm；90°：340 lm 電筒模式：130 lm
-----	--

照度 (距離光源 1 米) 提燈模式：  
360°：340 lx；90°：310 lx  
電筒模式：1,900 lx

連續使用 (小時) 4.0 Ah：51

體積 (長 x 寬 x 高) 376 x 86 x 141 mm  
(14-3/4" x 3-3/8" x 5-9/16")

淨重 (連電池) 1.5 kg (3.3 lbs.)

隨機不包括電池及充電器，需另行購買。

## 充電式 LED 手電筒

Li-ion Ah 8.0 5.0 4.0 2.5 2.0

### ML001G

40V 的 LED 手電筒！



NEW

光通量 160 lm

照度 (距離光源 1 米) 3,000 lx

連續使用 (小時) 4.0 Ah：55

防護等級 IP65

體積 (長 x 寬 x 高) 287 x 88 x 136 mm  
(11-1/4" x 3-1/2" x 5-3/8")

淨重 (連電池) 1.3 kg (2.9 lbs.)

隨機不包括電池及充電器，需另行購買。

## 充電式提燈收音機

Li-ion Ah 8.0 5.0 4.0 2.5 2.0

### MR010GZ01 / MR010GZ (淨機)

多功能：FM 收音機、提燈、手電筒、藍牙揚聲器！



NEW

輸出功率 3 W

頻率範圍 FM：87.5 - 108 MHz

連續使用 (小時) 4.0 Ah：  
收音機：41  
手電筒：46 - 86  
提燈：24 - 33  
收音機 + 提燈：15

體積 (長 x 寬 x 高) 126 x 127 x 240 mm  
(5" x 5" x 9-1/2")

淨重 (連電池) 2.2 kg (4.9 lbs.)

隨機不包括電池及充電器，需另行購買。



MR010GZ01

MR010GZ





### 充電式收音機

Li-ion Ah 6.0 5.0 4.0 3.0 2.0 1.5

#### MR006G (淨機)

三喇叭設計，令聲音更立體悅耳！

AC



輸出功率	40V: 5 W x 2 + 25 W 18V: 5 W x 2 + 25 W 12V: 2 W x 2 + 10 W
頻率範圍	FM: 87.5 - 108 MHz AM: 522 - 1,710 kHz
連續使用 (小時)	40V 4.0 Ah: 19 18V 6.0 Ah: 20 12V 4.0 Ah: 16

體積 (長 x 寬 x 高)	285 x 172 x 441 mm (11-1/4" x 6-3/4" x 17-3/8")
淨重 (連電池)	6.4 kg (14.1 lbs.)

隨機不包括電池及充電器，需另行購買。



AC 電源適配器

### 充電式收音機

Li-ion Ah 6.0 5.0 4.0 3.0 2.0 1.5

#### MR002G (淨機)

可播放長達 27.5 小時！

AC



輸出功率	40V: 5 W x 2 18V: 3.5 W x 2 12V / AC: 1.2 W x 2
頻率範圍	FM: 87.5 - 108 MHz AM: 522 - 1,710 kHz
連續使用 (小時)	40V 4.0 Ah: 27.5 18V 6.0 Ah: 22 12V 4.0 Ah: 18.5

體積 (長 x 寬 x 高)	280 x 171 x 434 mm (11" x 6-3/4" x 17-1/8")
淨重 (連電池)	5.3 kg (11.7 lbs.)

隨機不包括電池及充電器，需另行購買。



AC 電源適配器

### 充電式小型氣泵

Li-ion Ah 8.0 5.0 4.0 2.5 2.0

#### MP001GZ (淨機)

新設排氣按鈕：若發現過度充氣，可按下按鈕排氣！



最大氣壓	1,110 kPa (161 PSI) [11.1 bar]
排氣量	200 kPa: 24 L/min 700 kPa: 12 L/min 1100 kPa: 7 L/min
喉管長度	65 cm (25-1/2")
體積 (長 x 寬 x 高)	329 x 108 x 231 mm (13" x 4-1/4" x 9-1/8")
淨重 (連電池)	3.5 kg (7.7 lbs.)

隨機不包括電池及充電器，需另行購買。



英嘴 · 法嘴 · 針嘴 · 錐形嘴



充電式小型氣泵 MP001G

充氣類型	私家車 / 電單車	休閒單車	公路單車	球類	充氣用品(例: 水泡)
轉接嘴 (標準配件)	美嘴	英嘴	法嘴	針嘴	錐形嘴
最大氣壓(kPa):	250 (大約)	300 (大約)	700 (大約)	100 或以下	50 或以下
充氣量(L/ min):	10	9	4	11	11.5
MP100D充氣次數: (4.0Ah電池)	5	86	47	97	82
DMP180充氣次數: (6.0Ah電池)	11	200	110	170	145
DMP181充氣次數: (6.0Ah電池)	14	500	110	230	120
MP001G充氣次數: (4.0Ah電池)	19	780	125	310	140



DMP181 / MP001G

# 家居·休閒用品

## 充電式熱水壺

Li-ion Ah 8.0 5.0 4.0 2.5 2.0

### KT001GZ (淨機)

可在戶外煲滾熱水，隨時可沖泡熱飲！



XGT 40V max



容量	0.8 L (800ml)
煲水時間	9 mins (10°C -> 100°C) 8 mins (23°C -> 100°C)
煲水量	4.0 Ah x 2 : 1.8 L (10°C -> 100°C) 2.2 L (23°C -> 100°C)
體積 (長 x 寬 x 高)	233 x 328 x 307 mm (9-1/8" x 12-7/8" x 12-1/8")
淨重 (連電池)	5.9 kg (13.0 lbs.)

隨機不包括電池及充電器，需另行購買。



充電式熱水壺 KT001G

# 充電式微波爐 MW001G

USB 充電插頭



設有手柄方便攜帶  
更可加配肩帶



容量  
8L

## 充電式微波爐

Li-ion Ah 8.0 5.0 4.0 2.5

### MW001GZ (淨機)

牧田首部無線微波爐。



XGT 40V max



NEW

容量	8 L
微波功率	350 W / 500 W
連續使用 (分鐘)	8.0 Ah x 2 : 350 W : 48 500 W : 35
體積 (長 x 寬 x 高)	318 x 343 x 338 mm (12-1/2" x 13-1/2" x 13-1/4") * 每邊需預留適當空間使用
淨重 (連電池)	8.9 kg (19.6 lbs.)

隨機不包括電池及充電器，需另行購買。



30°  
機身傾斜30度以上  
便會停止運作

Pi.Pi.Pi.



加熱完成後  
一直沒開門的話，  
每分鐘會發出"吽吽聲"

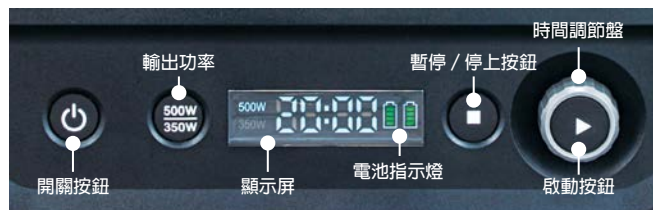





### 充電式冷暖保溫箱

Li-ion Ah 8.0 5.0 4.0 2.5 2.0

#### CW004GZ (淨機)

備有隔板設計，可同時保溫及保冷！

40V<sub>MAX</sub> 18V



NEW

容量	29 L (7.7 gal)
保溫範圍	-18°C - 60°C
最大溫差	30°C
連續使用 (小時)	40V 4.0 Ah x 2 : -18°C / 5°C / 60°C : 10 / 24 / 9
電源線	AC 交流電變壓器: 2.2 m (7.2 ft.) DC 汽車用插頭: 2.5 m (8.2 ft.)
體積 (長 x 寬 x 高)	676 x 345 x 471 mm (26-5/8" x 13-5/8" x 18-1/2")
淨重 (連電池)	20.9 kg (46.1 lbs.)
隨機不包括電池及充電器，需另行購買。	



汽車電源插頭 · AC 電源適配器

### 充電式冷暖保溫箱

Li-ion Ah 8.0 5.0 4.0 2.5 2.0

#### CW003GZ01 (淨機)

適合全天候使用，可在戶外有效保溫！

40V<sub>MAX</sub> 18V



NEW

容量	7 L (1.8 gal)
保溫範圍	低溫: -18°C / -15°C / -10°C / -5°C / 0°C / 10°C 高溫: 30°C / 35°C / 40°C / 45°C / 50°C / 55°C / 60°C
連續使用 (小時)	40V 4.0 Ah : -18°C / 5°C / 60°C : 5.5 / 13.5 / 5.5
電源線	AC 交流電變壓器: 2 m (6.5 ft.) DC 汽車用插頭: 2.5 m (8.2 ft.)
體積 (長 x 寬 x 高)	456 x 245 x 308 mm (18" x 9-5/8" x 12-1/8")
淨重 (連電池)	9.4 kg (20.7 lbs.)
隨機不包括電池及充電器，需另行購買。	



肩帶 · 汽車電源插頭 · AC 電源適配器

## 充電式冷暖保溫箱 CW004G

### 全新設計

上蓋左、右均可打開

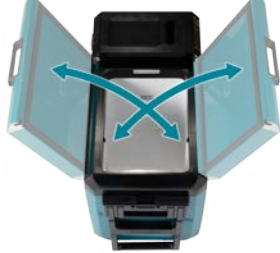

可移除活動式隔板  
變為單一儲存格

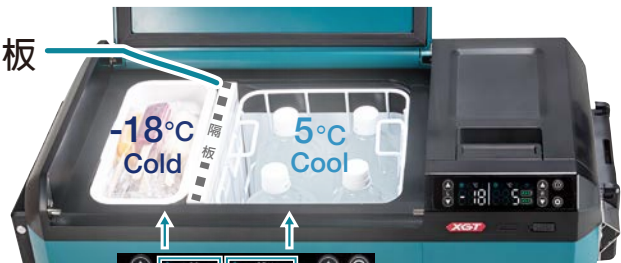

雙儲存格、雙溫度儲存



內儲存格



內附收納籃



掛勾



USB-A 充電口



上蓋可完全打開



排水口



開瓶器



# 家居·休閒用品

充電式冷暖保溫箱 **Li-ion Ah 8.0 5.0 4.0 2.5 2.0**

CW002GZ01 (淨機)

適合全天候使用，可在戶外有效保溫！

40V<sub>MAX</sub> 18V



NEW

容量 50 L (13.2 gal)  
保溫範圍  
低溫：-18/-15/-10/-5/0/5/10°C  
高溫：30/35/40/45/50/55/60°C

連續使用 (小時) 40V 4.0 Ah x 2 :  
-18°C / 5°C / 60°C : 8 / 19.5 / 4.5  
電源線 AC 交流電變壓器：2 m (6.5 ft.)  
DC 汽車用插頭：2.5 m (8.2 ft.)

體積 (長 x 寬 x 高) 867 x 465 x 476 mm  
(34-1/8" x 18-1/4" x 18-3/4")  
淨重 (連電池) 29.0 kg (63.9 lbs.)  
隨機不包括電池及充電器，需另行購買。



汽車電源插頭·AC 電源適配器

充電式冷暖保溫箱 **Li-ion Ah 8.0 5.0 4.0 2.5 2.0**

CW001GZ01 (淨機)

適合全天候使用，可在戶外有效保溫！

40V<sub>MAX</sub> 18V



容量 20 L (5.3 gal)  
保溫範圍  
低溫：-18/-15/-10/-5/0/5/10°C  
高溫：30/35/40/45/50/55/60°C

連續使用 (小時) 40V 4.0 Ah x 2 :  
-18°C / 5°C / 60°C : 8 / 22.5 / 7  
電源線 AC 交流電變壓器：2 m (6.5 ft.)  
DC 汽車用插頭：2.5 m (8.2 ft.)

體積 (長 x 寬 x 高) 663 x 341 x 372 mm  
(26-1/8" x 13-3/8" x 14-5/8")  
淨重 (連電池) 16.1 kg (35.5 lbs.)  
隨機不包括電池及充電器，需另行購買。



汽車電源插頭·AC 電源適配器

## 充電式冷暖保溫箱

CW004G / CW003G / CW002G / CW001G



四種供電方式



IPX4 防水



USB 充電輸出



附有開瓶器

CW002G  
50公升 (13.2加侖) 容量

CW004G  
29公升 (7.7加侖) 容量

CW001G  
20公升 (5.3加侖) 容量

CW003G  
7公升 (1.8加侖) 容量

500 毫升 膠瓶 x 20

攜行把手



電池蓋

LED 溫度顯示屏



輪子



40Vmax 電池



18V 電池



汽車 DC  
12-24V



AC 電源

CW004G

溫度調節

-18°C

至

60°C

參考使用時間 (小時) 使用2顆40V 4.0Ah電池

溫度 型號	-18°C [0°F]	5°C [40°F]	60°C [140°F]
CW004G	10	24	9
CW003G	11	27	11
CW002G	8	19.5	4.5
CW001G	8	22.5	7

CW003G / CW002G / CW001G

7種製冷溫度調節

10 / 5 / 0 / -5 / -10 / -15 / -18°C

7種保暖溫度調節

30 / 35 / 40 / 45 / 50 / 55 / 60°C



## 註冊商標

**Makita**

**Makita**

牧田



**maktec**  
by Makita

**maktec**

牧科

**Makita**  
mt

上述商標已經在香港特區政府香港生產力促進局轄下的知識產權服務中心辦理註冊專利。對於任何侵犯上述商標專用權之行為，包括未經許可製造、批發或零售附有上述商標之電動工具及配件，本公司必定追究法律責任。

客戶可透過Facebook, Instagram  
及WhatsApp 與牧田緊密溝通

 Makita HK

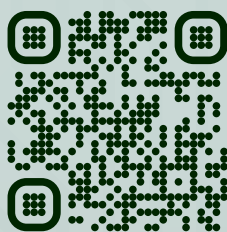

 makita.com.hk

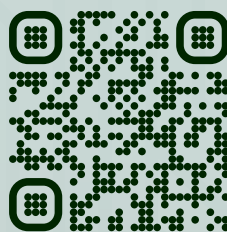

 Makita HK

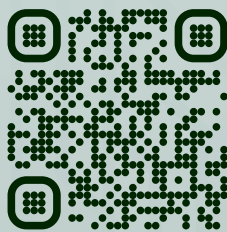

 6999 3828

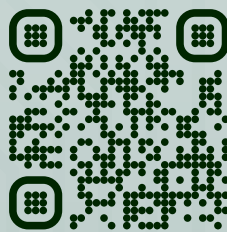

牧田陳列室 牧田澳門服務中心 流動示範服務



九龍旺角新填地街373號  
(山東街口·香港康得思酒店斜對面)  
電話: +852 2648-8633



澳門和隆街11號和隆閣地下A室  
(荷蘭園正街行人天橋附近)  
電話: +853 2835-4587



流動示範服務專線  
電話: +852 5193-8850

牧田(香港)有限公司

香港新界沙田安平街8號偉達中心3樓

電話: (852) 2648 8734 傳真: (852) 2648 5237

 6999 3828

  Makita HK

 makita.com.hk