



EN	Battery Heated Base Layer Shirt	INSTRUCTION MANUAL	5
FR	Sweat chauffant	MANUEL D'INSTRUCTIONS	13
DE	Akku-Thermoshirt	BETRIEBSANLEITUNG	22
IT	Maglia baselayer riscaldata a batteria	ISTRUZIONI PER L'USO	31
NL	Door accu verwarmd ondershirt	GEBRUIKSAANWIJZING	40
ES	Camiseta de Base Térmica a Batería	MANUAL DE INSTRUCCIONES	48
PT	Camiseta térmica manga longa a bateria	MANUAL DE INSTRUÇÕES	57
DA	Batteriopvarmet undertrøje	BRUGSANVISNING	65
EL	Θερμαινόμενη με μπαταρία φανέλα	ΕΓΧΕΙΡΙΔΙΟ ΟΔΗΓΙΩΝ	73
TR	Akülü Isıtılmal İlk Katman Tişört	KULLANMA KILAVUZU	82
SV	Batteriuppvärmd underställströja	BRUKSANVISNING	90
NO	Undertrøye med batteridrevet oppvarming	BRUKSANVISNING	98
FI	Akkulämmitteinen aluspaita	KÄYTTÖOHJE	106
LV	Akumulatora apsildāmais apakškreklis	LIETOŠANAS INSTRUKCIJA	114
LT	Akumulatoriniai šildomi marškinėliai	NAUDOJIMO INSTRUKCIJA	122
ET	Akutoitel soojendusega särk	KASUTUSJUHEND	130
RU	Пуловер аккумуляторный с подогревом	РУКОВОДСТВО ПО ЭКСПЛУАТАЦИИ	138
KK	Жылытуы бар аккумуляторлы пуловер	ПАЙДАЛАНУ ЖӨНІНДЕГІ НҰСҚАУЛЫҚ	147
ZHTW	充電發熱衣	使用說明書	156

DCX200 DCX201



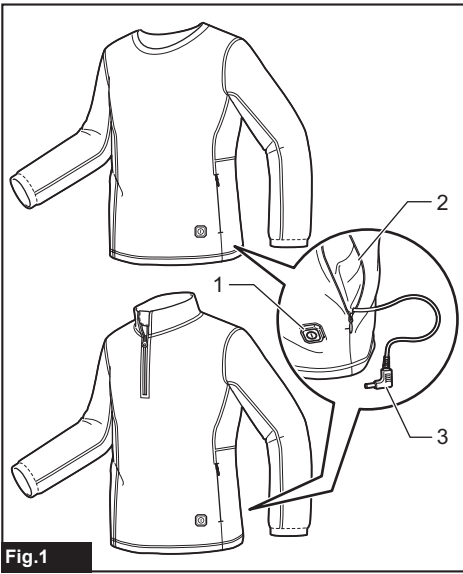

Fig.1

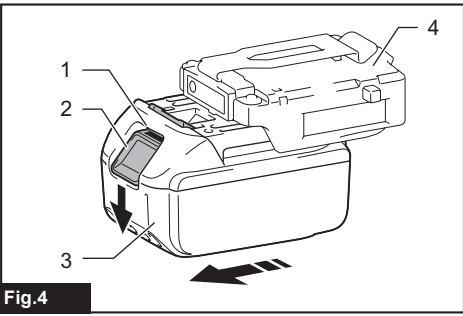

Fig.4

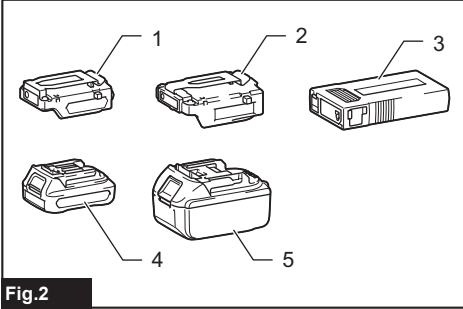

Fig.2

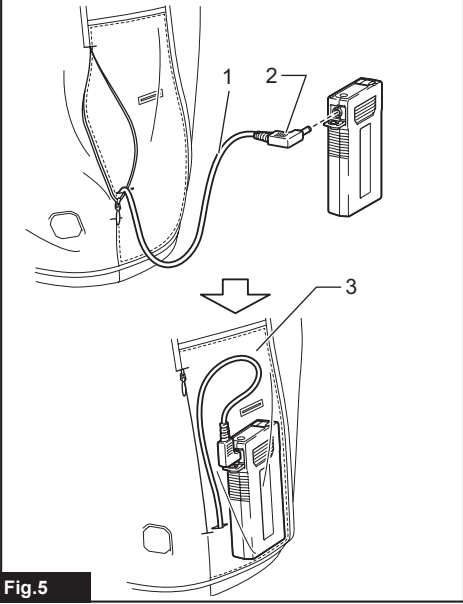

Fig.5

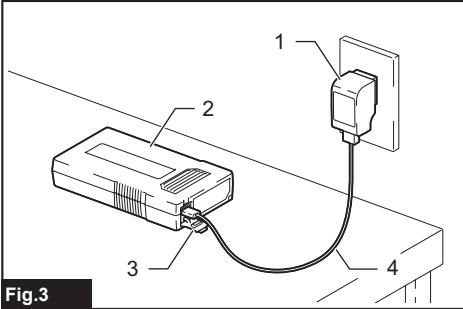

Fig.3

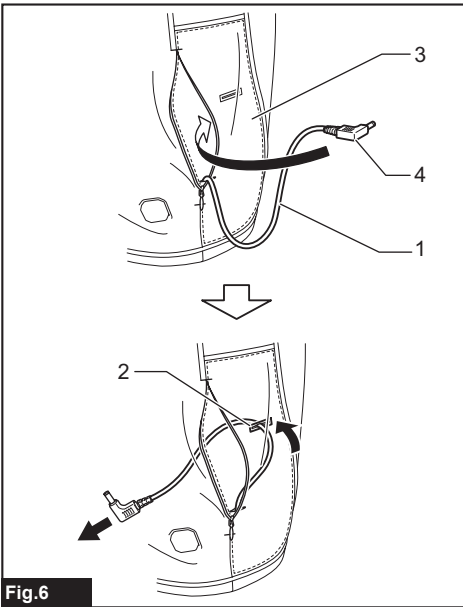

Fig. 6

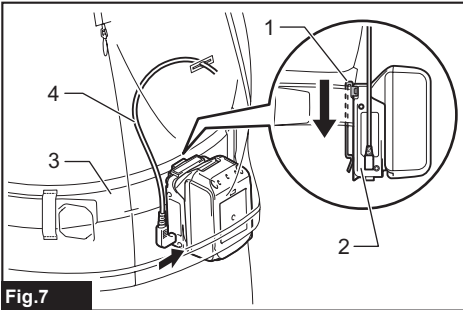

Fig. 7

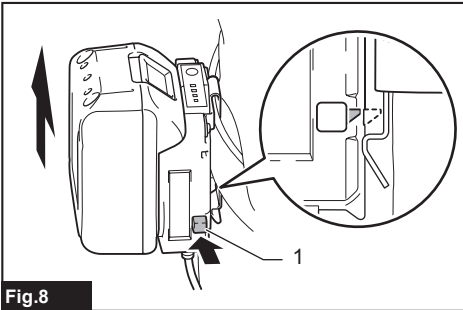

Fig. 8

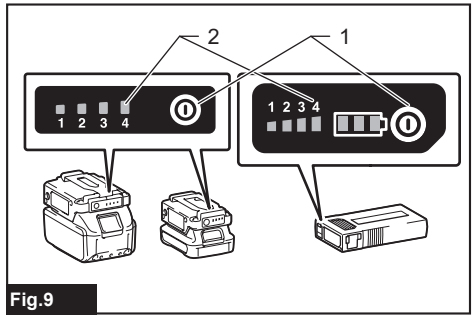

Fig. 9

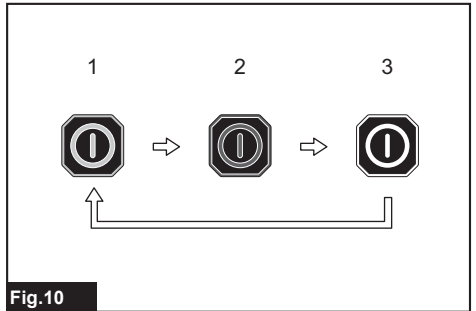

Fig. 10

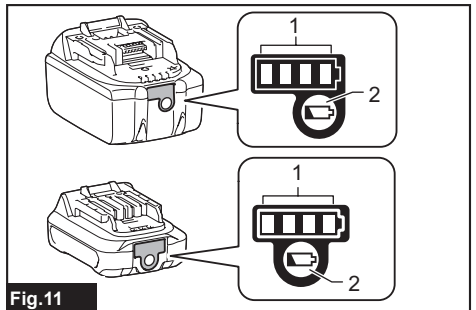

Fig. 11

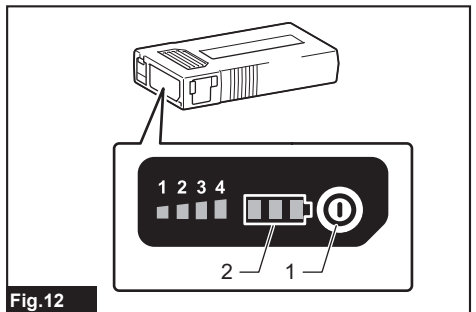
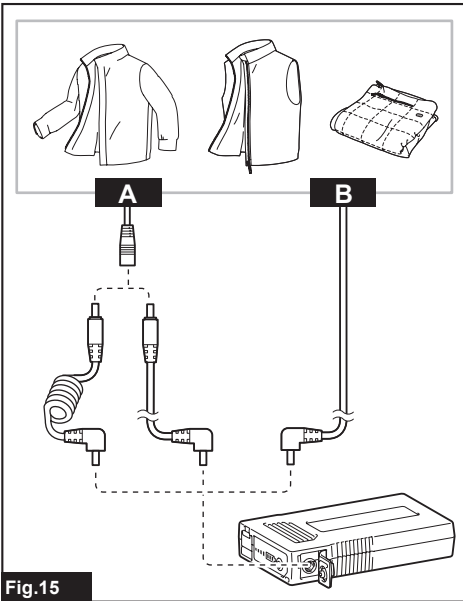
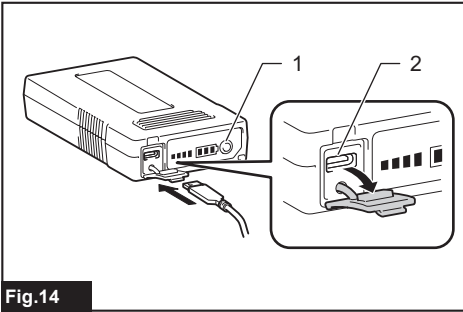
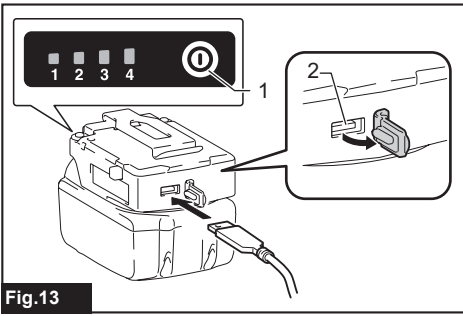

Fig. 12



WARNING

Important instructions. Retain for future use.

- For users in Europe: This appliance can be used by children aged from 8 years and above and persons with reduced physical, sensory or mental capabilities or lack of experience and knowledge if they have been given supervision or instruction concerning use of the appliance in a safe way and understand the hazards involved. Children shall not play with the appliance. Cleaning and user maintenance shall not be made by children without supervision.
- For users in areas other than Europe: This appliance is not intended for use by persons (including children) with reduced physical, sensory or mental capabilities, or lack of experience and knowledge, unless they have been given supervision or instruction concerning use of the appliance by a person responsible for their safety. Children should be supervised to ensure that they do not play with the appliance.
- See the chapter “SPECIFICATIONS” for the type reference of the battery.
- See the section “Installing or removing battery cartridge” for how to install or remove the battery.
- When disposing the battery cartridge, remove it from the tool and dispose of it in a safe place. Follow your local regulations relating to disposal of battery.
- If the tool is not used for a long period of time, the battery must be removed from the tool.
- Do not short the battery cartridge.
- See the chapter “MAINTENANCE” for the appropriate details of precautions during user maintenance.

For flexible heating appliances

- When not in use, store as follows:
 - Allow it to cool down before folding.
 - Do not crease the appliance by placing items on top of it during storage.
- Examine the appliance frequently for signs of wear or damage. If there are such signs, if the appliance has been misused or does not work, return it to the supplier before switching it on again.
- This appliance is not intended for medical use in hospitals.
- This appliance must not be used by persons insensitive to heat and other very vulnerable persons who are unable to react to overheating.
- Children under the age of three are not allowed to use this appliance due to their inability to react to overheating.
- The appliance is not to be used by young children over the age of three unless the controls have been pre-set by a parent or guardian, or unless the child has been adequately instructed on how to operate the controls safely.
- Inspect switch and cord for cracks to prevent water from getting inside during washing and, during drying, the cord must be positioned to ensure that water does not flow into the switch or control.
- If you suffer the symptoms listed below while you are using the appliance, take it off immediately and consult a doctor. Otherwise, there is a risk of heat exhaustion or heat stroke.
 - **First signs:**
Any discomfort; excessive sweating; neck pain; nausea; dizziness or drowsiness.
 - **Symptoms of heat exhaustion/heat stroke:**
Nausea and vomiting; throbbing headache; dizziness and drowsiness; absence of perspiration; red, hot and dry skin; muscle weakness or seizures; rapid heartbeat; quick, shallow breathing; behavior changes such as confusion, disorientation or staggering; unconsciousness.

SPECIFICATIONS

Model:	DCX200	DCX201
Material	100% Polyester	
Temperature adjustment steps	3	

		Applicable battery cartridge			
		BL1055B	BL1016 / BL1021B / BL1041B	BL1415N / BL1430B / BL1440 / BL1460B	BL1815N / BL1820B / BL1830B / BL1840B / BL1850B / BL1860B
Applicable battery holder		No battery holder required	Battery holder for CXT battery cartridge	Battery holder for LXT battery cartridge	
Rated Voltage		D.C. 10.8 V	D.C. 10.8 V - 12 V max	D.C. 14.4 V	D.C. 18 V
USB power supply port (on the battery holder)	Output voltage	D.C. 5 V			
	Output current	1.5 A	2.4 A		
	Type	Type C	Type A		

- Due to our continuing program of research and development, the specifications herein are subject to change without notice.
- Specifications and battery cartridge may differ from country to country.

⚠ WARNING: Only use the battery cartridges listed above. Use of any other battery cartridges may cause injury and/or fire.







Operating time





Temperature setting	Battery cartridge			
	BL1055B	BL1041B	BL1460B	BL1860B
HIGH	5.5 hours	3.5 hours	5.5 hours	7.5 hours
MEDIUM	11 hours	7 hours	10.5 hours	16 hours
LOW	20 hours	15 hours	23 hours	33 hours

- The operating times in the above table are a rough guideline. They may differ from actual operating times.
- Operating times may differ depending on battery type, charging status, and usage condition.
- Battery cartridge may differ from country to country.

Symbols

Some of the following symbols which may be used for the equipment. Be sure that you understand their meaning before use.

	Read the instruction manual.
	Machine wash at below 30°C on the gentle cycle.
	Do not bleach.
	Do not wring.
	Do not iron.
	Do not dry clean.

	Not to be used by very young children (0-3 years).
	Do not insert pins.
	Tumble dry with low heat.
	Line drying.
	Class III appliance.



Only for EU countries
Due to the presence of hazardous components in the equipment, waste electrical and electronic equipment, accumulators and batteries may have a negative impact on the environment and human health. Do not dispose of electrical and electronic appliances or batteries with household waste!

In accordance with the European Directive on waste electrical and electronic equipment and on accumulators and batteries and waste accumulators and batteries, as well as their adaptation to national law, waste electrical equipment, batteries and accumulators should be stored separately and delivered to a separate collection point for municipal waste, operating in accordance with the regulations on environmental protection.

This is indicated by the symbol of the crossed-out wheeled bin placed on the equipment.



Do not expose battery to water or rain.



Do not throw the battery in fire



Do not short-circuit the battery.

Intended use

The appliance is intended for warming up the body in cold environments.

SAFETY WARNINGS

⚠ WARNING: Read all safety warnings and all instructions. Failure to follow the warnings and instructions may result in electric shock, fire and/or serious injury.

Save all warnings and instructions for future reference.

General safety warnings

- Children, handicapped persons, or anyone who are insensitive to heat, for example a person with poor blood circulation, shall refrain from using the appliance.
- Do not use the appliance other than its intended use.
- Never use the appliance when inside of it is wet.
- Wear long-sleeved underwear when wearing the appliance. Do not wear the appliance with bare skin.
- If you sense anything unusual, switch off the appliance and remove the battery immediately.
- Do not let the power cable be pinched. Damaged cable may cause electric shock.
- If any abnormality is found, contact your local service center for repair.

- Do not use pins or like. The electric wiring inside may be damaged.
- Keep maintenance labels and nameplate. If they become unreadable or missing, contact our authorized service center for repair.
- Choose appropriate temperature settings in accordance with the usage environment for continuous use.
- The battery cartridge, battery holder and connectors must not be allowed to get wet during washing and drying.
- The appliance can be used by children older than 3 years and younger than 8 years under supervision and with the control always set to minimum temperature value.
- Be careful not to touch the same part of the skin with the heating section for a long time. If the heating section touches the same part of the skin for a long time, there is a possibility of low temperature burns even at a relatively low temperature (40 to 60 °C).
- Stop using the appliance you feel it is hot.
- Never use the appliance while you are sleeping.
- In order to avoid the possibility of heatstroke, disconnect the clothing when moving to an environment having significantly higher temperature.
- Check carefully on the marking  in the internal part of the cloth. Do not insert pins on the cloth from external or internal parts.
- Remove the batteries from the appliance before charging.
- Remove exhausted batteries from the appliance and dispose of them safely.
- Before storing the appliance, remove the batteries.
- Do not short-circuit the supply terminals.
- Store the appliance in a place where pets cannot touch.

Washing

- When washing the appliance, follow the instructions in the caution tag on the appliance.
- Before cleaning the appliance, remove the battery holder and the battery cartridge and then place the power cable in the battery pocket and close the fastener.

Work area safety

- Keep work area clean and well lit. Cluttered or dark areas increase accident risk.

Electrical safety

- Do not expose the appliance to rain or wet conditions. Water entering the appliance may increase the risk of electric shock.
- Do not abuse the cord. Never use the cord for carrying, pulling or unplugging the appliance. Keep cord away from heat, oil, sharp edges.
- Do not connect power source to USB port. Otherwise there is risk of fire. The USB port is only intended for charging lower voltage device.
- Always place the cover onto the USB port when not charging the lower voltage device.

- **Do not insert a nail, wire, etc. into USB power supply port.** Otherwise a circuit short may cause smoke and fire.
- **Do not handle the cord and battery with wet or greasy hand.**
- **Never use the appliance when the cord or plug is damaged.**
- **Always use the battery holder specified by Makita.**
- **Do not leave any cord disconnected while the battery power is supplied.** Young children may put the live plug in their mouth and cause injury.
- **Do not connect the plug of the battery holder to appliances other than the appliance specified by Makita.**
- **Have servicing performed by a qualified repair person using only identical replacement parts.** This will ensure that the safety of the product is maintained.
- **Do not modify or attempt to repair the appliance or the battery pack except as indicated in the instructions for use and care.**

Personal safety

- **Stay alert, watch what you are doing and use common sense when using the appliance. Do not use the appliance while you are tired or under the influence of drugs, alcohol or medication.** A moment of inattention while using the appliance may result in serious personal injury.

Flexible heating appliances use and care

- **Do not use the appliance if the switch does not turn it on and off.** Any appliance that cannot be controlled with the switch is dangerous and must be repaired.
- **Maintain the appliance. Check for breakage of parts and any other condition that may affect the operation. If damaged, have the appliance repaired before use.**
- **Use the appliance in accordance with these instructions, taking into account the working conditions and the work to be performed.** Use of the appliance for operations different from those intended could result in a hazardous situation.
- **If the fuse link has ruptured, return the appliance to our authorized service center for repair.**
- **Do not use the appliance in the folded state. Do not wring the appliance.**

Battery tool use and care

1. **Recharge only with the charger specified by the manufacturer.** A charger that is suitable for one type of battery pack may create a risk of fire when used with another battery pack.
2. **Use power tools only with specifically designated battery packs.** Use of any other battery packs may create a risk of injury and fire.
3. **When battery pack is not in use, keep it away from other metal objects, like paper clips, coins, keys, nails, screws or other small metal objects, that can make a connection from one terminal to another.** Shorting the battery terminals together may cause burns or a fire.

4. **Under abusive conditions, liquid may be ejected from the battery; avoid contact. If contact accidentally occurs, flush with water. If liquid contacts eyes, additionally seek medical help.** Liquid ejected from the battery may cause irritation or burns.
5. **Do not use a battery pack or tool that is damaged or modified.** Damaged or modified batteries may exhibit unpredictable behaviour resulting in fire, explosion or risk of injury.
6. **Do not expose a battery pack or tool to fire or excessive temperature.** Exposure to fire or temperature above 130 °C may cause explosion.
7. **Follow all charging instructions and do not charge the battery pack or tool outside the temperature range specified in the instructions.** Charging improperly or at temperatures outside the specified range may damage the battery and increase the risk of fire.

Important safety instructions for battery cartridge

1. **Before using battery cartridge, read all instructions and cautionary markings on (1) battery charger, (2) battery, and (3) product using battery.**
2. **Do not disassemble or tamper with the battery cartridge.** It may result in a fire, excessive heat, or explosion.
3. **If operating time has become excessively shorter, stop operating immediately. It may result in a risk of overheating, possible burns and even an explosion.**
4. **If electrolyte gets into your eyes, rinse them out with clear water and seek medical attention right away. It may result in loss of your eyesight.**
5. **Do not short the battery cartridge:**
 - (1) **Do not touch the terminals with any conductive material.**
 - (2) **Avoid storing battery cartridge in a container with other metal objects such as nails, coins, etc.**
 - (3) **Do not expose battery cartridge to water or rain.**

A battery short can cause a large current flow, overheating, possible burns and even a breakdown.
6. **Do not store and use the tool and battery cartridge in locations where the temperature may reach or exceed 50 °C (122 °F).**
7. **Do not incinerate the battery cartridge even if it is severely damaged or is completely worn out. The battery cartridge can explode in a fire.**
8. **Do not nail, cut, crush, throw, drop the battery cartridge, or hit against a hard object to the battery cartridge.** Such conduct may result in a fire, excessive heat, or explosion.
9. **Do not use a damaged battery.**
10. **The contained lithium-ion batteries are subject to the Dangerous Goods Legislation requirements.** For commercial transports e.g. by third parties, forwarding agents, special requirement on packaging and labeling must be observed.

For preparation of the item being shipped, consulting an expert for hazardous material is required. Please also observe possibly more detailed national regulations.

Tape or mask off open contacts and pack up the battery in such a manner that it cannot move around in the packaging.

11. **When disposing the battery cartridge, remove it from the tool and dispose of it in a safe place. Follow your local regulations relating to disposal of battery.**
12. **Use the batteries only with the products specified by Makita.** Installing the batteries to non-compliant products may result in a fire, excessive heat, explosion, or leak of electrolyte.
13. **If the tool is not used for a long period of time, the battery must be removed from the tool.**
14. **During and after use, the battery cartridge may take on heat which can cause burns or low temperature burns. Pay attention to the handling of hot battery cartridges.**
15. **Do not touch the terminal of the tool immediately after use as it may get hot enough to cause burns.**
16. **Do not allow chips, dust, or soil stuck into the terminals, holes, and grooves of the battery cartridge.** It may cause heating, catching fire, burst and malfunction of the tool or battery cartridge, resulting in burns or personal injury.
17. **Unless the tool supports the use near high-voltage electrical power lines, do not use the battery cartridge near high-voltage electrical power lines.** It may result in a malfunction or breakdown of the tool or battery cartridge.
18. **Keep the battery away from children.**

SAVE THESE INSTRUCTIONS.

⚠ CAUTION: Only use genuine Makita batteries. Use of non-genuine Makita batteries, or batteries that have been altered, may result in the battery bursting causing fires, personal injury and damage. It will also void the Makita warranty for the Makita tool and charger.

Tips for maintaining maximum battery life

1. **Charge the battery cartridge before completely discharged. Always stop tool operation and charge the battery cartridge when you notice less tool power.**
2. **Never recharge a fully charged battery cartridge. Overcharging shortens the battery service life.**
3. **Charge the battery cartridge with room temperature at 10 °C - 40 °C (50 °F - 104 °F). Let a hot battery cartridge cool down before charging it.**
4. **When not using the battery cartridge, remove it from the tool or the charger.**
5. **Charge the battery cartridge if you do not use it for a long period (more than six months).**

PARTS DESCRIPTION

► Fig.1

1	Power button	2	Battery pocket
3	Plug	-	-

Optional accessory

► Fig.2

1	Battery holder for CXT battery cartridge	2	Battery holder for LXT battery cartridge
3	Battery BL1055B (Country specific)	4	CXT battery cartridge (10.8 V - 12 V max)
5	LXT battery cartridge (14.4 V / 18 V)	-	-

INSTALLATION

Charging the battery

Battery cartridges used with battery holder















Refer to the instruction manual of the charger for how to charge the battery.

Battery BL1055B

Open the cover on the USB port. Connect the battery and AC Power Adapter ADP07 (not included) or other general USB charger using the USB cable supplied with the battery. The recommended output spec for general USB charger is 5 V / 3 A or lower. After that, plug the AC Power Adapter ADP07 to the mains. When the charging is finished, all battery capacity indicator will light up and then turns off after a certain period. Unplug the AC Power Adapter and disconnect the USB cable, and then close the cover.

► Fig.3: 1. AC Power Adapter ADP07 2. Battery BL1055B 3. Cover 4. USB cable

Meaning of the indicator lamp

Indicator lamps			Remaining capacity
 Lighted	 Off	 Blinking	
			100% (The charging is finished)
↓ (The lamps go off after a certain period.)			
			50% to 100%
			25% to 50%
			Less than 25%

Installing or removing the battery cartridge

Only when using the battery cartridge used with battery holder

⚠ CAUTION: Always switch off the device before installing or removing the battery cartridge.

⚠ CAUTION: Hold the battery holder and the battery cartridge firmly when installing or removing the battery cartridge. Failure to hold the battery holder and the battery cartridge firmly may cause them to slip out of your hands and result in damage to the battery holder and battery cartridge and/or a personal injury.

To install the battery cartridge, align the tongue on the battery cartridge with the groove in the housing and slip it into place. Insert it all the way until it locks in place with a little click. If you can see the red indicator as shown in the figure, it is not locked completely.

To remove the battery cartridge, slide it from the battery holder while pressing the button on the front of the cartridge.

► **Fig.4:** 1. Red indicator 2. Button 3. Battery cartridge 4. Battery holder

⚠ CAUTION: Always install the battery cartridge fully until the red indicator cannot be seen. Otherwise the battery cartridge may accidentally fall out of the battery holder, causing injury to you or someone around you.

⚠ CAUTION: Do not forcibly install the battery cartridge. If the battery cartridge does not slide in easily, it is not being inserted correctly.

Battery pocket

The battery can be stored in the battery pocket. Connect the plug of power cable to the battery. Then put the battery into the battery pocket and fasten the fastener.

► **Fig.5:** 1. Power cable 2. Plug 3. Battery pocket

NOTE: The battery holder (with battery cartridge) cannot be stored in the battery pocket.

Attaching the battery holder

You can hang the battery holder on your waist belt. To prevent the battery holder from dropping accidentally, attach a strap using the strap hole and secure it.

1. Feed the plug through the hole in the battery pocket and pull it through to the inside of the base layer shirt.

► **Fig.6:** 1. Power cable 2. Hole 3. Battery pocket 4. Plug

2. Attach the belt hook of the battery holder to your waist belt. Connect the plug of the power cable to the battery holder.

► **Fig.7:** 1. Belt hook 2. Battery holder 3. Waist belt 4. Power cable

The battery holder has an anti-drop function. When removing the battery holder from the belt, pull up the battery holder while pressing the unlock button.

► **Fig.8:** 1. Unlock button

FUNCTIONAL DESCRIPTION

Power button

To turn on the base layer shirt, connect all the cables, press and hold the power button on the battery or battery holder. To turn off, press and hold the power button on the base layer shirt.

NOTE: The power level indicator on the battery holder is not used with the base layer shirt. Only the power level indicator 4 will light up when using the base layer shirt.

► **Fig.9:** 1. Power button 2. Power level indicator

NOTE: The battery and the battery holder automatically turns off approximately 1 hour after the base layer shirt is turned off.

Temperature adjustment

⚠ CAUTION: For continuous operation, set the temperature setting to "low" (blue). If the base layer shirt is overheated, the base layer shirt may cause a malfunction and cause an injury.

There are three temperature settings (high, medium, low). When you switch on the base layer shirt, the temperature is set to "low". Each time you press the power button, the temperature setting changes as shown in the figure. The color of the power button shows the current setting.

► **Fig.10:** 1. Blue: "low" 2. Red: "high" 3. White: "medium"

Indicating the remaining battery capacity

NOTE: Depending on the conditions of use and the ambient temperature, the indication may differ slightly from the actual capacity.

Only when using the battery cartridge (with the indicator) used with battery holder

Press the check button. The indicator lamps light up for a few seconds.

► **Fig.11:** 1. Indicator lamp 2. Check button

Meaning of the indicator lamp

Indicator lamps			Remaining capacity
Lighted	Off	Blinking	
			75% to 100%
			50% to 75%
			25% to 50%
			Less than 25%
			Charge the battery.
(For LXT batteries only)			
			The battery may have malfunctioned.
(For LXT batteries only)			

NOTE: For LXT batteries only:

The first (far left) indicator lamp will blink when the battery protection system works.

Battery BL1055B

While the battery BL1055B is unplugged, press the power button. The battery capacity indicator lights up for a few seconds.

► **Fig.12:** 1. Power button 2. Battery capacity indicator

Meaning of the indicator lamp

Indicator lamps			Remaining capacity
Lighted	Off	Blinking	
			50% to 100%
			25% to 50%
			10% to 25%
			Less than 10%
			Battery abnormality

Battery protection system

If the remaining battery capacity is too low, the device will not operate. When you turn the device on, the power is supplied to the heating parts again, but stops soon. In this situation, remove and recharge the battery cartridge.

Connecting USB devices

CAUTION: Connect only devices that are compatible with the USB power supply port. Not doing so may cause a malfunction.

NOTICE: Before connecting a USB device, always back up the data on the USB device. Not doing so may cause a loss of your data.

NOTICE: The battery holder and Battery BL1055B may not supply power to some USB devices.

NOTICE: When not using or after charging, remove the USB cable and close the cover.

NOTE: The actual output current varies depending on the USB device to be connected.

NOTE: Battery power is consumed while the power button is turned on. Always turn off the switch when not in use.

NOTE: When charging multiple USB devices in succession, wait about 10 seconds after charging of the previous device has completed before beginning to charge the next device.

The battery holder (with the battery) and Battery BL1055B can work as an external power supply for USB devices.

1. Open the cover and connect a USB cable (not included) to the USB port. Then connect the other end of the cable to the device.
2. Start charging:
 - When using battery holder (with the battery), press and hold the power button until the power level indicator lights up. The battery supplies DC 5 V, 2.4 A.

Battery holder (with battery)

► **Fig.13:** 1. Power button 2. USB port

- When using Battery BL1055B, press the power button. The battery supplies DC 5 V, 1.5 A.

Battery BL1055B

► **Fig.14:** 1. Power button 2. USB port

MAINTENANCE

⚠ CAUTION: Always be sure that the base layer shirt is switched off and the battery cartridge is removed before attempting to perform inspections or maintenance.

⚠ CAUTION: If the base layer shirt does not switch on or any fault is found with a fully charged battery cartridge, clean the terminals of the battery holder and the battery cartridge. If the base layer shirt still does not work properly, stop using the base layer shirt and contact our authorized service center.

NOTICE: Never use gasoline, benzene, thinner, alcohol or the like. Discoloration, deformation or cracks may result.

To maintain product SAFETY and RELIABILITY, repairs, any other maintenance or adjustment should be performed by Makita Authorized or Factory Service Centers, always using Makita replacement parts.

Cleaning the base layer shirt

- Detach the battery and the battery holder from the base layer shirt before washing.
- Follow the instructions on the tag.
- Do not wash the base layer shirt with other clothes. Doing so may cause color fading or color transfer.
- Use a laundry net when using a washing machine.
- Do not use the fabric softener.
- Use only neutral detergent.
- After washing, take out the base layer shirt from washing machine at once.
- Be sure to put the plug in the battery pocket and close the zip fastener before washing.

OPTIONAL ACCESSORIES

⚠ CAUTION: These accessories or attachments are recommended for use with your Makita tool specified in this manual. The use of any other accessories or attachments might present a risk of injury to persons. Only use accessory or attachment for its stated purpose.

If you need any assistance for more details regarding these accessories, ask your local Makita Service Center.

- Battery holder
- Makita genuine battery and charger

NOTE: Some items in the list may be included in the tool package as standard accessories. They may differ from country to country.

ADDITIONAL INSTRUCTIONS FOR BL1055B

Country specific

Specifications

Rated voltage / Rated capacity (internal battery)	D.C. 3.6 V / 16.75 Ah
Charging time	5 V / 1.0 A : 14 hours 5 V / 1.5 A : 12 hours 5 V / 2.4 A : 10 hours

This battery can be used for following Makita fan jacket/ vest and heated jacket/vest/blanket/base layer shirt.

► Fig.15

Group	Model
A	Fan jacket /vest: DFV210, DFJ206, DFJ207, DFJ210, DFJ211, DFJ212, DFJ213, DFJ214, DFJ216, DFJ304, DFJ305, DFJ310, DFJ311, DFJ405, DFJ407, DFJ410, DFJ411, DFJ416 Heated jacket /vest/blanket: CV102D, DCV202, CJ105D, CJ106D, DCJ205, DCJ206, CB100D, DCB200
B	Fan jacket /vest: DFJ212A, DFJ213A, DFJ214A, DFJ216A, DFJ312A, DFJ416A, DFV210A, DFV214A, DFV215A Heated base layer shirt: DCX200, DCX201

AVERTISSEMENT

Instructions importantes. À conserver pour une utilisation ultérieure.

- Pour les utilisateurs situés en Europe : Cet appareil peut être utilisé par des enfants de 8 ans et plus, ainsi que par des personnes aux facultés physiques, sensorielles ou mentales diminuées ou sans expérience ni expertise sous la surveillance d'un adulte ou s'ils ont reçu des instructions concernant l'utilisation en toute sécurité de l'appareil et s'ils comprennent les risques encourus. Ne laissez pas les enfants jouer avec l'appareil. Le nettoyage et l'entretien à la charge de l'utilisateur ne doivent pas être réalisés par des enfants sans surveillance.
- Pour les utilisateurs situés ailleurs qu'en Europe : Cet appareil n'est pas prévu pour être utilisé par des personnes (dont les enfants) aux capacités physiques, sensorielles ou mentales réduites ou qui manquent d'expérience et de connaissances, à moins qu'ils aient fait l'objet d'une supervision ou d'une formation à l'utilisation de l'appareil par une personne responsable de leur sécurité. Les enfants doivent faire l'objet d'une surveillance afin d'éviter qu'ils ne jouent avec l'appareil.
- Voir le chapitre « SPÉCIFICATIONS » pour la désignation de la batterie.
- Voir la section « Mise en place ou retrait de la batterie » pour la méthode d'insertion ou de retrait de la batterie.
- Une fois la batterie arrivée en fin de vie, retirez-la de l'outil et déposez-la en lieu sûr. Respectez la réglementation locale en matière de mise au rebut des batteries.
- Lorsque vous n'utilisez pas l'outil pendant une période prolongée, la batterie doit être retirée de l'outil.
- Ne court-circuitez pas la batterie.
- Voir le chapitre « ENTRETIEN » pour des précautions détaillées pendant l'entretien à la charge de l'utilisateur.

Pour les appareils chauffants flexibles

- Lorsque vous n'utilisez pas l'appareil, stockez-le comme suit :
 - Laissez-le refroidir avant de le plier.
 - Ne le froissez pas en posant dessus des objets pendant le stockage.
- Vérifiez fréquemment que l'appareil ne présente pas de signes d'usure ou d'endommagement. En présence de tels signes, si l'appareil a été mal utilisé ou ne fonctionne pas, retournez-le au fournisseur avant de le rallumer.
- Cet appareil n'est pas conçu pour un usage médical en milieu hospitalier.
- Cet appareil ne doit pas être utilisé par des personnes insensibles à la chaleur et par d'autres personnes très vulnérables qui ne seraient pas capables de réagir à une surchauffe.
- Les enfants de moins de trois ans ne sont pas autorisés à utiliser cet appareil en raison de leur incapacité à réagir à une surchauffe.
- L'appareil ne doit pas être utilisé par de jeunes enfants de plus de trois ans sauf si les commandes ont été préconfigurées par un parent ou un tuteur, ou à moins que l'enfant ait été correctement formé à l'utilisation des commandes en toute sécurité.
- Inspectez l'interrupteur ou le cordon à la recherche de fissures pour empêcher l'eau de pénétrer à l'intérieur pendant le lavage, et au cours du séchage, le cordon doit être positionné de sorte que l'eau ne pénètre pas dans l'interrupteur ou dans la commande.
- Si vous ressentez les symptômes répertoriés ci-dessous pendant que vous utilisez l'appareil, retirez-le immédiatement et consultez un médecin. Autrement, vous risquez un coup de chaleur ou une insolation.
 - **Premiers signes :**
malaise, transpiration excessive, douleur cervicale, nausée, vertiges ou somnolence.
 - **Symptômes du coup de chaleur ou de l'insolation :**
nausée et vomissements, mal de tête lancinant, vertiges et somnolence, absence de transpiration, peau rouge, chaude et sèche, faiblesse musculaire ou convulsions, rythme cardiaque rapide, respiration rapide et superficielle, changements de comportement à savoir confusion, désorientation ou démarche titubante, évanouissement.

SPÉCIFICATIONS

Modèle :	DCX200	DCX201
Matériau	100 % polyester	
Étapes de réglage de la température	3	

		Batterie applicable			
		BL1055B	BL1016 / BL1021B / BL1041B	BL1415N / BL1430B / BL1440 / BL1460B	BL1815N / BL1820B / BL1830B / BL1840B / BL1850B / BL1860B
Porte-batterie utilisable		Aucun porte-batterie requis	Porte-batterie pour batterie CXT	Porte-batterie pour batterie LXT	
Tension nominale		10,8 V C.C.	10,8 V - 12 V c.c. max.	14,4 V C.C.	18 V C.C.
Port USB (sur le porte-batterie)	Tension de sortie	5 V C.C.			
	Courant de sortie	1,5 A	2,4 A		
	Type	Type C	Type A		

- En raison de notre programme continu de recherche et développement, les spécifications contenues dans ce manuel sont susceptibles d'être modifiées sans préavis.
- Les spécifications et la batterie peuvent varier d'un pays à l'autre.

⚠ AVERTISSEMENT : N'utilisez que les batteries répertoriées ci-dessus. L'utilisation de n'importe quelle autre batterie peut provoquer des blessures et/ou un incendie.





Durée de fonctionnement







Réglage de la température	Batterie			
	BL1055B	BL1041B	BL1460B	BL1860B
ÉLEVÉE	5,5 heures	3,5 heures	5,5 heures	7,5 heures
MOYENNE	11 heures	7 heures	10,5 heures	16 heures
BASSE	20 heures	15 heures	23 heures	33 heures

- Les durées de fonctionnement dans le tableau ci-dessus sont données à titre indicatif. Elles peuvent être différentes des durées de fonctionnement réelles.
- Les durées de fonctionnement peuvent être différentes selon le type de batterie, le statut de la charge et les conditions d'utilisation.
- La batterie peut varier d'un pays à l'autre.

Symboles

Certains des symboles suivants sont susceptibles d'être utilisés pour l'appareil. Veuillez à comprendre leur signification avant toute utilisation.

	Lire le mode d'emploi.
	Lavage machine à 30 °C en cycle délicat.
	Blanchiment interdit.
	Essorage interdit.
	Repassage interdit.

	Nettoyage à sec interdit.
	Ne doit pas être utilisé par de très jeunes enfants (0 - 3 ans).
	Ne pas insérer de broches.
	Sécher au sèche-linge à chaleur basse.
	Séchage sur corde à linge.
	Appareil de classe III.



Pour les pays de l'Union européenne uniquement

En raison de la présence de composants dangereux dans l'équipement, les déchets d'équipements électriques et électroniques, les accumulateurs et les batteries peuvent avoir un impact négatif sur l'environnement et la santé humaine.

Ne jetez pas les appareils électriques et électroniques ou les batteries avec les ordures ménagères ! Conformément à la directive européenne relative aux déchets d'équipements électriques et électroniques et aux déchets d'accumulateurs et de batteries, ainsi qu'à son adaptation à la législation nationale, les déchets d'équipements électriques, les batteries et les accumulateurs doivent être collectés séparément et déposés dans un point de collecte distinct pour déchets urbains, conformément aux réglementations en matière de protection de l'environnement.

Cela est indiqué par le symbole de la poubelle à roulettes barrée sur l'équipement.



Ne pas exposer la batterie à l'eau ou à la pluie.



Ne pas jeter la batterie au feu.



Ne pas court-circuiter la batterie.

Utilisations

L'appareil est conçu pour réchauffer le corps dans des environnements froids.

CONSIGNES DE SÉCURITÉ

⚠ AVERTISSEMENT : Lisez toutes les consignes de sécurité et toutes les instructions. Il y a un risque d'électrocution, d'incendie et/ou de graves blessures si les mises en garde et les instructions ne sont pas respectées.

Conservez toutes les mises en garde et instructions pour référence ultérieure.

Avertissements de sécurité généraux

- Les enfants, les personnes handicapées ou toute personne insensible à la chaleur, par exemple, une personne ayant une mauvaise circulation sanguine, ne doivent pas utiliser l'appareil.
- N'utilisez pas l'appareil à d'autres fins que celles prévues.
- N'utilisez jamais l'appareil si son intérieur est mouillé.
- Portez des sous-vêtements à manche longue lorsque vous portez l'appareil. Ne portez pas l'appareil sur la peau nue.
- Si vous remarquez quelque chose d'inhabituel, éteignez l'appareil et retirez immédiatement la batterie.

- Évitez de serrer le câble d'alimentation. Un câble endommagé peut provoquer une électrocution.
- En cas d'anomalie, contactez votre centre de service après-vente local pour réparation.
- N'utilisez pas de broches ou d'objets similaires. Vous risqueriez d'endommager le câblage électrique intérieur.
- Gardez les étiquettes relatives à l'entretien et la plaque signalétique. S'ils deviennent illisibles ou si vous les perdez, contactez notre centre de service après-vente agréé pour réparation.
- Choisissez les réglages de température appropriés convenant à l'environnement d'utilisation pour un fonctionnement continu.
- La batterie, le porte-batterie et les connecteurs ne doivent pas être soumis à de l'humidité pendant le lavage et le séchage.
- L'appareil peut être utilisé par des enfants de plus de 3 ans et de moins de 8 ans sous la supervision d'un adulte et avec la commande toujours réglée sur la température minimale.
- Veillez à ce que la partie chauffante ne touche pas la même zone de la peau pendant une longue période. Si la partie chauffante touche la même zone de la peau pendant une longue période, il existe un risque de brûlures même avec une température relativement basse (40 à 60 °C).
- Cessez d'utiliser l'appareil lorsque vous sentez qu'il est chaud.
- N'utilisez jamais l'appareil pendant que vous dormez.
- Pour éviter tout risque de coup de chaleur, débranchez le vêtement lorsque vous vous déplacez dans un environnement dont la température est nettement supérieure.
- Vérifiez attentivement le marquage  à l'intérieur du vêtement. N'insérez pas de broches sur le vêtement depuis l'extérieur ou l'intérieur.
- Retirez les batteries de l'appareil avant de les charger.
- Retirez les batteries épuisées de l'appareil et éliminez-les de manière sécurisée.
- Avant de ranger l'appareil, retirez les batteries.
- Ne court-circuitez pas les bornes d'alimentation.
- Rangez l'appareil à l'abri des animaux domestiques.

Lavage

- Lorsque vous lavez l'appareil, suivez les instructions de l'étiquette de précaution présente sur l'appareil.
- Avant de nettoyer l'appareil, retirez le porte-batterie et la batterie, puis placez le câble d'alimentation dans la poche pour batterie et actionnez la fermeture.

Sécurité de la zone de travail

- Maintenez la zone de travail ordonnée et bien éclairée. Les zones désordonnées ou mal éclairées augmentent les risques d'accidents.

Sécurité électrique

- **N'exposez pas l'appareil à la pluie ou à l'humidité.** La pénétration de l'eau dans l'appareil peut augmenter le risque d'électrocution.
- **Ne maltraitez pas le cordon. Ne transportez jamais l'appareil par son cordon, et ne tirez jamais sur le cordon pour déplacer ou débrancher l'appareil.** Éloignez le cordon de la chaleur, de l'huile et de bords tranchants.
- **Ne raccordez pas la source d'alimentation au port USB.** Cela présente autrement un risque d'incendie. Le port USB est uniquement destiné au chargement d'un dispositif à basse tension.
- **Placez toujours le couvercle sur le port USB lorsque vous ne chargez pas de dispositif basse tension.**
- **N'insérez pas de clou, fil métallique, etc. dans le port USB.** Sinon, un court-circuit peut entraîner de la fumée et un incendie.
- **Ne manipulez pas le cordon et la batterie avec les mains mouillées ou grasses.**
- **N'utilisez jamais l'appareil lorsque le cordon ou la fiche est endommagé.**
- **Utilisez toujours le porte-batterie spécifié par Makita.**
- **Ne laissez pas de cordons débranchés pendant le fonctionnement sur batterie.** Les enfants en bas âge peuvent mettre la fiche d'un cordon sous tension dans leur bouche et se blesser.
- **Ne branchez pas la fiche du porte-batterie dans d'autres appareils que l'appareil spécifié par Makita.**
- **Confiez la réparation de votre appareil à un réparateur qualifié qui n'utilise que des pièces de rechange identiques.** La sécurité de l'appareil sera ainsi préservée.
- **Ne modifiez pas et n'essayez pas de réparer l'appareil ou la batterie sauf comme indiqué dans les instructions d'utilisation et d'entretien.**

Sécurité personnelle

- **Restez vigilant, regardez ce que vous faites et faites preuve de bon sens lorsque vous utilisez l'appareil. N'utilisez pas l'appareil lorsque vous êtes fatigué ou sous l'emprise de drogues, d'alcool ou de médicaments.** Un instant d'inattention pendant que vous utilisez l'appareil peut entraîner une blessure grave.

Utilisation et soins des appareils chauffants flexibles

- **N'utilisez pas l'appareil s'il est impossible de l'allumer ou de l'éteindre avec l'interrupteur.** Un appareil qui ne peut être contrôlé par l'interrupteur représente un danger et doit être réparé.
- **Entretenez l'appareil. Vérifiez la présence de pièces cassées et toute autre condition susceptible d'affecter le fonctionnement.** En cas de dommage, faites réparer l'appareil avant de l'utiliser.
- **Utilisez l'appareil conformément à ces instructions, en prenant en compte les conditions de travail et la tâche à exécuter.** L'utilisation de l'appareil pour des tâches différentes de celles prévues pourrait entraîner une situation dangereuse.

- **Si le conducteur fusible est cassé, rappez l'appareil à notre centre de service après-vente agréé pour réparation.**
- **N'utilisez pas l'appareil alors qu'il est plié. Ne tordez pas l'appareil.**

Utilisation et entretien des outils fonctionnant sur batterie

1. **Rechargez la batterie uniquement avec le chargeur spécifié par le fabricant.** Un chargeur qui est adapté à un type spécifique de batterie peut présenter un risque d'incendie s'il est utilisé avec un autre type de batterie.
2. **Utilisez un outil électrique uniquement avec la batterie spécifiquement indiquée.** L'utilisation de toute autre batterie peut présenter un risque de blessure et d'incendie.
3. **Lorsque vous n'utilisez pas la batterie, tenez-la à l'écart des objets métalliques, comme des trombones, pièces de monnaie, clés, clous, vis ou autres petits objets métalliques, susceptibles de créer une connexion entre deux bornes.** Court-circuiter les bornes d'une batterie entre elles peut provoquer des brûlures ou un incendie.
4. **Dans des conditions d'utilisation inadéquates, il peut y avoir une fuite de l'électrolyte de la batterie. Le cas échéant, évitez tout contact avec ce liquide. En cas de contact accidentel, rincez à l'eau. Si le liquide pénètre dans les yeux, consultez par ailleurs un médecin.** Le liquide s'échappant de la batterie peut provoquer une irritation ou des brûlures.
5. **N'utilisez pas une batterie ou un outil s'ils sont endommagés ou modifiés.** Une batterie endommagée ou modifiée peut avoir un comportement imprévisible susceptible d'entraîner un incendie, une explosion ou des blessures.
6. **N'exposez pas la batterie ou l'outil au feu ou à une température excessive.** L'exposition au feu ou à une température supérieure à 130 °C peut provoquer une explosion.
7. **Respectez toutes les instructions de charge et ne chargez pas la batterie ou l'outil en dehors de la plage de température indiquée dans les instructions.** Une charge incorrecte ou à une température en dehors de la plage indiquée peut endommager la batterie et augmenter le risque d'incendie.

Consignes de sécurité importantes pour la batterie

1. **Avant d'utiliser la batterie, lisez toutes les instructions et précautions relatives (1) au chargeur de batterie, (2) à la batterie, et (3) au produit utilisant la batterie.**
2. **Ne désassemblez pas et ne modifiez pas la batterie.** Cela pourrait entraîner un incendie, une chaleur excessive ou une explosion.
3. **Cessez immédiatement l'utilisation si le temps de fonctionnement devient excessivement court. Il y a un risque de surchauffe, de brûlures, voire d'explosion.**
4. **Si l'électrolyte pénètre dans vos yeux, rincez-les à l'eau claire et consultez immédiatement un médecin. Il y a un risque de perte de la vue.**

5. **Ne court-circuitez pas la batterie :**
 - (1) **Ne touchez les bornes avec aucun matériau conducteur.**
 - (2) **Évitez de ranger la batterie dans un conteneur avec d'autres objets métalliques, par exemple des clous, des pièces de monnaie, etc.**
 - (3) **N'exposez pas la batterie à l'eau ou à la pluie.**

Un court-circuit de la batterie peut provoquer une intensité de courant élevée, une surchauffe, parfois des brûlures et même une panne.

6. **Ne rangez ni n'utilisez l'outil et la batterie dans un endroit où la température risque d'atteindre ou de dépasser 50 °C.**
7. **Ne jetez pas la batterie au feu même si elle est sérieusement endommagée ou complètement épuisée. La batterie peut exploser au contact du feu.**
8. **Abstenez-vous de clouer, couper, écraser, jeter, laisser tomber la batterie, ou de la heurter contre un objet dur.** Cela pourrait entraîner un incendie, une chaleur excessive ou une explosion.
9. **N'utilisez pas la batterie si elle est endommagée.**
10. **Les batteries au lithium-ion contenues sont soumises aux exigences de la législation sur les marchandises dangereuses.**
Lors du transport commercial par des tierces parties ou des transitaires par exemple, des exigences spécifiques en matière d'étiquetage et d'emballage doivent être respectées.
Pour la préparation de l'article expédié, il est nécessaire de consulter un expert en matériau dangereux. Veuillez également respecter les réglementations nationales susceptibles d'être plus détaillées.
Recouvrez les contacts exposés avec du ruban adhésif ou du ruban de masquage et emballez la batterie de telle sorte qu'elle ne puisse pas bouger dans l'emballage.
11. **Lors de la mise au rebut de la batterie, retirez-la de l'outil et jetez-la en lieu sûr. Suivez les réglementations locales en matière de mise au rebut des batteries.**
12. **Utilisez les batteries uniquement avec les produits spécifiés par Makita.** L'insertion de batteries dans des produits non conformes peut provoquer un incendie, une chaleur excessive, une explosion ou une fuite de l'électrolyte.
13. **Lorsque vous n'utilisez pas l'outil pendant une période prolongée, la batterie doit être retirée de l'outil.**
14. **Pendant et après l'utilisation, la batterie peut chauffer, ce qui peut entraîner des brûlures, y compris en cas de température relativement basse. Manipulez les batteries chaudes avec précaution.**
15. **Ne touchez pas la borne de l'outil immédiatement après utilisation car elle peut être assez chaude pour provoquer des brûlures.**

16. **Évitez que des copeaux, de la poussière ou du sol adhèrent aux bornes, aux trous et aux rainures de la batterie.** Cela peut provoquer un échauffement, un incendie, une explosion ou un dysfonctionnement de l'outil ou de la batterie, ce qui peut entraîner des brûlures ou des blessures.
17. **À moins que l'outil prenne en charge un tel usage, n'utilisez pas la batterie à proximité de lignes électriques haute tension.** Cela pourrait entraîner un dysfonctionnement ou casser l'outil ou la batterie.
18. **Conservez la batterie hors de portée des enfants.**

CONSERVEZ CES INSTRUCTIONS.

⚠ ATTENTION : N'utilisez que des batteries Makita d'origine. L'utilisation de batteries de marque autre que Makita ou de batteries modifiées peut provoquer l'explosion des batteries, ce qui présente un risque d'incendie, de dommages matériels et corporels. Cela annulera également la garantie Makita pour l'outil et le chargeur Makita.

Conseils pour assurer la durée de vie optimale de la batterie

1. **Chargez la batterie avant qu'elle ne soit complètement déchargée. Arrêtez toujours l'outil et rechargez la batterie quand vous remarquez que la puissance de l'outil diminue.**
2. **Ne rechargez jamais une batterie complètement chargée. La surcharge réduit la durée de service de la batterie.**
3. **Chargez la batterie à une température ambiante comprise entre 10 °C et 40 °C. Avant de charger une batterie chaude, laissez-la refroidir.**
4. **Lorsque vous n'utilisez pas la batterie, retirez-la de l'outil ou du chargeur.**
5. **Rechargez la batterie si elle est restée inutilisée pendant une période prolongée (plus de six mois).**

DESCRIPTION DES PIÈCES

► Fig.1

1	Bouton d'alimentation	2	Poche pour batterie
3	Fiche	-	-

Accessoire en option

► Fig.2

1	Porte-batterie pour batterie CXT	2	Porte-batterie pour batterie LXT
3	Batterie BL1055B (Propre au pays)	4	Batterie CXT (10,8 V - 12 V max.)
5	Batterie LXT (14,4 V / 18 V)	-	-

INSTALLATION

Charge de la batterie

Batteries utilisées avec le porte-batterie















Reportez-vous au manuel d'instructions du chargeur pour savoir comment charger la batterie.

Batterie BL1055B

Ouvrez le couvercle sur le port USB. Connectez la batterie et l'adaptateur secteur ADP07 (non fourni) ou un autre chargeur USB général au moyen du câble USB fourni avec la batterie. Les spécifications de sortie recommandées pour le chargeur USB général sont 5 V / 3 A ou moins. Ensuite, branchez l'adaptateur secteur ADP07 sur le secteur. Lorsque la charge est terminée, tous les voyants de capacité de la batterie s'allument, puis s'éteignent après un certain temps. Débranchez l'adaptateur secteur, déconnectez le câble USB, puis fermez le couvercle.

► **Fig.3:** 1. Adaptateur secteur ADP07 2. Batterie BL1055B 3. Couvercle 4. Câble USB

Signification du voyant lumineux

Voyants lumineux			Capacité restante
Allumé	Éteint	Cliquant	
			100 % (La charge est terminée)
 ↓  (Les voyants s'éteignent au bout d'un certain temps.)			
			50 % à 100 %
			25 % à 50 %
			Moins de 25 %

Mise en place ou retrait de la batterie

Uniquement lorsque vous utilisez la batterie utilisée avec le porte-batterie

⚠ ATTENTION : Éteignez toujours l'appareil avant de mettre en place ou de retirer la batterie.

⚠ ATTENTION : Tenez fermement le porte-batterie et la batterie lors de la mise en place ou du retrait de la batterie. Si vous ne tenez pas fermement le porte-batterie et la batterie, ils peuvent vous glisser des mains, et être endommagés et/ou vous blesser.

Pour mettre la batterie en place, alignez la languette de la batterie avec la rainure du compartiment puis insérez la batterie. Insérez-la entièrement jusqu'à entendre un léger déclic indiquant qu'elle est bien en place. Si vous pouvez voir l'indicateur rouge comme illustré sur la figure, c'est qu'elle n'est pas bien verrouillée.

Pour retirer la batterie, faites-la glisser hors du porte-batterie tout en appuyant sur le bouton à l'avant de la batterie.

► **Fig.4:** 1. Voyant rouge 2. Bouton 3. Batterie 4. Porte-batterie

⚠ ATTENTION : Insérez toujours la batterie à fond, jusqu'à ce que la marque rouge ne soit plus visible. Autrement, la batterie pourrait tomber accidentellement du porte-batterie, au risque de vous blesser ou de blesser quelqu'un se trouvant près de vous.

⚠ ATTENTION : Ne forcez pas pour insérer la batterie. Si la batterie ne glisse pas facilement, c'est que vous ne l'insérez pas correctement.

Poche pour batterie

La batterie peut être rangée dans la poche pour batterie. Branchez la fiche du câble d'alimentation à la batterie. Ensuite, insérez la batterie dans la poche pour batterie et attachez la fermeture.

► **Fig.5:** 1. Câble d'alimentation 2. Fiche 3. Poche pour batterie

NOTE : Le porte-batterie (avec la batterie) ne peut pas être stocké dans la poche pour batterie.

Fixation du porte-batterie

Vous pouvez accrocher le porte-batterie à votre ceinture.

Pour éviter que le porte-batterie tombe accidentellement, attachez une courroie à l'orifice pour courroie et serrez-la.

1. Faites passer la fiche par le trou dans la poche pour batterie et tirez dessus jusqu'à l'intérieur du sweat.

► **Fig.6:** 1. Câble d'alimentation 2. Trou 3. Poche pour batterie 4. Fiche

2. Fixez le crochet de ceinture du porte-batterie à votre ceinture ventrale. Raccordez la fiche du câble d'alimentation au porte-batterie.

► **Fig.7:** 1. Crochet de ceinture 2. Porte-batterie 3. Ceinture ventrale 4. Câble d'alimentation

Le porte-batterie est pourvu d'une fonction anti-chute. Lorsque vous retirez le porte-batterie de la ceinture, tirez-le vers le haut tout en appuyant sur le bouton de déverrouillage.

► **Fig.8:** 1. Bouton de déverrouillage

DESCRIPTION DU FONCTIONNEMENT

Bouton d'alimentation

Pour allumer le sweat, connectez tous les câbles, maintenez enfoncé le bouton d'alimentation sur la batterie ou le porte-batterie. Pour éteindre, maintenez enfoncé le bouton d'alimentation sur le sweat.

NOTE : L'indicateur de niveau de puissance sur le porte-batterie n'est pas utilisé avec le sweat. Seul l'indicateur de niveau de puissance 4 s'allume lors de l'utilisation du sweat.

► **Fig.9:** 1. Bouton d'alimentation 2. Indicateur de niveau de puissance

NOTE : Le porte-batterie et la batterie s'éteignent automatiquement environ 1 heure après la mise hors tension du sweat.

Réglage de la température

ATTENTION : Pour un fonctionnement continu, réglez la température sur « basse » (bleu). Si le sweat surchauffe, il peut présenter un dysfonctionnement et provoquer des blessures.

Il y a trois réglages de la température (élevée, moyenne, basse). Lorsque vous allumez le sweat, la température est réglée sur « basse ». Chaque fois que vous appuyez sur le bouton d'alimentation, le réglage de la température change comme l'indique la figure. La couleur du bouton d'alimentation indique le réglage actuel.

► **Fig.10:** 1. Bleu : « basse » 2. Rouge : « élevée » 3. Blanc : « moyenne »

Indication de la charge restante de la batterie

NOTE : Selon les conditions d'utilisation et la température ambiante, l'indication peut être légèrement différente de la capacité réelle.

Uniquement lorsque vous utilisez la batterie (avec l'indicateur) utilisée avec le porte-batterie

Appuyez sur le bouton de vérification sur la batterie pour indiquer la charge restante de la batterie. Les témoins s'allument pendant quelques secondes.

► **Fig.11:** 1. Voyant lumineux 2. Bouton de vérification

Signification du voyant lumineux

Voyants lumineux			Capacité restante
Allumé	Éteint	Clignotant	
			75 % à 100 %
			50 % à 75 %
			25 % à 50 %
			Moins de 25 %
			Chargez la batterie.
(Pour les batteries LXT uniquement)			
			Il se peut que la batterie ait mal fonctionné.
(Pour les batteries LXT uniquement)			

NOTE : Pour les batteries LXT uniquement :

Le premier témoin (complètement à gauche) clignotera pendant le fonctionnement du système de protection de la batterie.

Batterie BL1055B

Lorsque la batterie BL1055B est débranchée, appuyez sur le bouton d'alimentation. Le voyant de capacité de la batterie s'allume pendant quelques secondes.

► **Fig.12:** 1. Bouton d'alimentation 2. Voyant de capacité de la batterie

Signification du voyant lumineux

Voyants lumineux			Capacité restante
Allumé	Éteint	Clignotant	
			50 % à 100 %
			25 % à 50 %
			10 % à 25 %
			Moins de 10 %
			Anomalie de la batterie

Système de protection de la batterie

Si la charge restante de la batterie est trop faible, l'appareil ne fonctionnera pas. Lorsque vous allumez l'appareil, les éléments chauffants sont à nouveau alimentés, mais ils s'arrêtent rapidement. Le cas échéant, retirez et rechargez la batterie.

Connexion de dispositifs USB

ATTENTION : Connectez uniquement des dispositifs compatibles avec le port USB. Autrement, cela pourrait provoquer un dysfonctionnement.

REMARQUE : Avant de connecter un dispositif USB, sauvegardez toujours les données du dispositif USB. Vous risqueriez autrement de perdre vos données.

REMARQUE : Le porte-batterie et la batterie BL1055B peuvent ne pas fournir de courant à certains dispositifs USB.

REMARQUE : Lorsque vous ne l'utilisez pas ou après la charge, retirez le câble USB et refermez le couvercle.

NOTE : Le courant de sortie réel dépend du dispositif USB à raccorder.

NOTE : La batterie se décharge pendant que le bouton d'alimentation est placé sur Marche. Placez toujours le commutateur sur Arrêt lorsque vous ne l'utilisez pas.

NOTE : Lorsque vous chargez plusieurs dispositifs USB l'un après l'autre, attendez environ 10 secondes après le chargement complet du dispositif précédent avant de charger le suivant.

Le porte-batterie (avec la batterie en place) et la batterie BL1055B peuvent servir de source d'alimentation externe pour les dispositifs USB.

1. Ouvrez le couvercle et branchez un câble USB (non fourni) sur le port USB. Puis, raccordez l'autre extrémité du câble au dispositif.

2. Commencez la charge :

— Lorsque vous utilisez le porte-batterie (avec la batterie en place), maintenez enfoncé le bouton d'alimentation jusqu'à ce que l'indicateur de niveau de puissance s'allume. La batterie fournit un courant de 5 V CC, 2,4 A.

Porte-batterie (avec la batterie en place)

► **Fig.13:** 1. Bouton d'alimentation 2. Port USB

— Lorsque vous utilisez la batterie BL1055B, appuyez sur le bouton d'alimentation. La batterie fournit un courant de 5 V CC, 1,5 A.

Batterie BL1055B

► **Fig.14:** 1. Bouton d'alimentation 2. Port USB

ENTRETIEN

ATTENTION : Assurez-vous toujours que le sweat est hors tension et que la batterie est retirée avant d'y effectuer tout travail d'inspection ou d'entretien.

ATTENTION : Si le sweat ne s'allume pas ou en cas de panne alors que la batterie est complètement chargée, nettoyez les bornes du porte-batterie et de la batterie. Si le sweat ne fonctionne toujours pas correctement, arrêtez de l'utiliser et contactez notre centre de service après-vente agréé.

REMARQUE : N'utilisez jamais d'essence, benzine, diluant, alcool ou autre produit similaire. Cela risquerait de provoquer la décoloration, la déformation ou la fissuration de l'outil.

Pour assurer la SÉCURITÉ et la FIABILITÉ du produit, toute réparation, tout travail d'entretien ou de réglage doivent être effectués par un centre d'entretien Makita agréé, avec des pièces de rechange Makita.

Nettoyage du sweat

- Retirez la batterie et le porte-batterie du sweat avant le lavage.
- Suivez les instructions sur l'étiquette.
- Ne lavez pas le sweat avec d'autres vêtements. Cela présente un risque de décoloration ou de transfert des couleurs.
- Utilisez une housse de lavage lors du lavage en machine.
- N'utilisez pas de produit assouplissant.
- Utilisez uniquement un détergent neutre.
- Après lavage, sortez immédiatement le sweat du lave-linge.
- Veillez à placer la fiche dans la poche pour batterie et fermez la fermeture à glissière avant le lavage.

ACCESSOIRES EN OPTION

ATTENTION : Ces accessoires ou pièces complémentaires sont recommandés pour l'utilisation avec l'outil Makita spécifié dans ce mode d'emploi. L'utilisation de tout autre accessoire ou pièce complémentaire peut comporter un risque de blessure. N'utilisez les accessoires ou pièces complémentaires qu'aux fins auxquelles ils ont été conçus.

Pour obtenir plus de détails sur ces accessoires, contactez votre centre d'entretien local Makita.

- Porte-batterie
- Batterie et chargeur Makita d'origine

NOTE : Il se peut que certains éléments de la liste soient compris dans l'emballage de l'outil en tant qu'accessoires standard. Ils peuvent varier d'un pays à l'autre.

INSTRUCTIONS SUPPLÉMENTAIRES POUR LE BL1055B

Propre au pays

Spécifications

Tension nominale, Capacité nominale (batterie interne)	C.C. 3,6 V, 16,75 Ah
Durée de la charge	5 V, 1,0 A : 14 heures 5 V, 1,5 A : 12 heures 5 V, 2,4 A : 10 heures

Cette batterie peut être utilisée avec le blouson/blouson sans manche ventilé et le blouson/blouson sans manche/couverture/sweat chauffant(e) Makita.

► Fig.15

Groupe	Modèle
A	Blouson/blouson sans manche ventilé : DFV210, DFJ206, DFJ207, DFJ210, DFJ211, DFJ212, DFJ213, DFJ214, DFJ216, DFJ304, DFJ305, DFJ310, DFJ311, DFJ405, DFJ407, DFJ410, DFJ411, DFJ416 Blouson/blouson sans manche/couverture chauffant(e) : CV102D, DCV202, CJ105D, CJ106D, DCJ205, DCJ206, CB100D, DCB200
B	Blouson/blouson sans manche ventilé : DFJ212A, DFJ213A, DFJ214A, DFJ216A, DFJ312A, DFJ416A, DFV210A, DFV214A, DFV215A Sweat chauffant : DCX200, DCX201

WARNUNG

Wichtige Anweisungen. Für späteren Gebrauch aufbewahren.

- Für Benutzer in Europa: Dieses Gerät kann von Kindern ab 8 Jahren und Personen mit verminderten körperlichen, sensorischen oder geistigen Fähigkeiten oder Mangel an Erfahrung und Kenntnissen benutzt werden, sofern sie eine Beaufsichtigung oder Anweisung bezüglich des sicheren Gebrauchs des Gerätes erhalten haben und die damit verbundenen Gefahren verstehen. Kinder dürfen nicht mit dem Gerät spielen. Reinigung und Benutzerwartung dürfen nicht von Kindern ohne Beaufsichtigung durchgeführt werden.
- Für Benutzer in außereuropäischen Gebieten: Dieses Gerät ist nicht für den Gebrauch durch Personen (einschließlich Kindern) mit verminderten körperlichen oder geistigen Fähigkeiten oder mangelnder Erfahrung und Kenntnis vorgesehen, es sei denn, sie haben eine Betreuung oder Unterweisung im Gebrauch des Gerätes von einer Person erhalten, die für ihre Sicherheit verantwortlich ist. Kinder sollten beaufsichtigt werden, um sicherzugehen, dass sie nicht mit dem Gerät spielen.
- Angaben zur Typenbezeichnung des Akkus finden Sie im Kapitel „TECHNISCHE DATEN“.
- Angaben zum „Installieren und Abnehmen des Akkus“ finden Sie im Abschnitt „Anbringen oder Abnehmen des Akkus“.
- Entfernen Sie den Akku zum Entsorgen vom Werkzeug, und entsorgen Sie ihn an einem sicheren Ort. Befolgen Sie die örtlichen Vorschriften bezüglich der Entsorgung von Akkus.
- Soll das Werkzeug längere Zeit nicht benutzt werden, muss der Akku vom Werkzeug entfernt werden.
- Der Akku darf nicht kurzgeschlossen werden.
- Entsprechende Details der Vorsichtsmaßnahmen während der Benutzerwartung finden Sie im Kapitel „WARTUNG“.

Für flexible Heizgeräte

- **Bewahren Sie das Gerät bei Nichtbenutzung wie folgt auf:**
 - Lassen Sie das Gerät vor dem Zusammenfallen abkühlen.
 - Falten Sie das Gerät nicht, indem Sie während der Lagerung Gegenstände darauf stellen.
- Untersuchen Sie das Gerät häufig auf Anzeichen von Verschleiß oder Beschädigung. Falls solche Anzeichen auftreten, das Gerät missbraucht wurde oder nicht funktioniert, geben Sie es vor dem erneuten Einschalten an den Lieferanten zurück.
- Dieses Gerät ist nicht für medizinischen Gebrauch in Krankenhäusern vorgesehen.
- Dieses Gerät darf nicht von Personen benutzt werden, die unempfindlich gegen Wärme sind, oder von anderen gefährdeten Personen, die unfähig sind, auf Überhitzung zu reagieren.
- Kinder unter drei Jahren dürfen dieses Gerät wegen ihrer Unfähigkeit, auf Überhitzung zu reagieren, nicht benutzen.
- Das Gerät darf nicht von kleinen Kindern über drei Jahren benutzt werden, wenn die Bedienelemente nicht von einem Elternteil oder Hüter voreingestellt worden sind, oder wenn das Kind keine angemessenen Anweisungen zur sicheren Benutzung der Bedienelemente erhalten hat.
- Überprüfen Sie den Schalter und das Kabel auf Risse, damit beim Waschen kein Wasser eindringen kann. Beim Trocknen muss das Kabel so positioniert werden, dass kein Wasser in den Schalter oder die Steuerung fließt.
- Falls sich bei Ihnen die unten aufgeführten Symptome während der Benutzung des Gerätes zeigen, legen Sie es sofort ab, und konsultieren Sie einen Arzt. Anderenfalls besteht die Gefahr von Hitzekollaps oder Hitzschlag.
 - **Erste Anzeichen:**
Unbehagen; starkes Schwitzen; Halsschmerzen; Übelkeit; Schwindel oder Benommenheit.
 - **Symptome von Hitzekollaps/Hitzschlag:**
Übelkeit und Erbrechen; klopfende Kopfschmerzen; Schwindel und Benommenheit; fehlende Schweißabsonderung; rote, heiße und trockene Haut; Muskelschwäche oder Krämpfe; schneller Herzschlag; kurze, flache Atmung; Verhaltensänderungen, wie Verwirrung, Desorientierung oder Schwanken; Bewusstlosigkeit.

TECHNISCHE DATEN

Modell:	DCX200	DCX201
Material	100% Polyester	
Temperatur-Einstellstufen	3	

		Zutreffende Akkus			
		BL1055B	BL1016 / BL1021B / BL1041B	BL1415N / BL1430B / BL1440 / BL1460B	BL1815N / BL1820B / BL1830B / BL1840B / BL1850B / BL1860B
Zutreffender Akkuhalter		Kein Akkuhalter erforderlich	Akkuhalter für CXT-Akku	Akkuhalter für LXT-Akku	
Nennspannung		Gleichstrom 10,8 V	10,8 V - max. 12 V Gleichstrom	Gleichstrom 14,4 V	Gleichstrom 18 V
USB-Stromversorgungsanschluss (am Akkuhalter)	Ausgangsspannung	Gleichstrom 5 V			
	Ausgangsstrom	1,5 A	2,4 A		
	Typ	Typ C	Typ A		

- Wir behalten uns vor, Änderungen der technischen Daten im Zuge der Entwicklung und des technischen Fortschritts ohne vorherige Ankündigung vorzunehmen.
- Die technischen Daten und der Akku können von Land zu Land unterschiedlich sein.

⚠️ WARNUNG: Verwenden Sie nur die oben aufgeführten Akkus. Bei Verwendung irgendwelcher anderer Akkus besteht Verletzungs- und/oder Brandgefahr.





Betriebszeit







Temperatur-Einstellung	Akku			
	BL1055B	BL1041B	BL1460B	BL1860B
HOCH	5,5 Stunden	3,5 Stunden	5,5 Stunden	7,5 Stunden
MITTEL	11 Stunden	7 Stunden	10,5 Stunden	16 Stunden
NIEDRIG	20 Stunden	15 Stunden	23 Stunden	33 Stunden

- Die Betriebszeiten in der obigen Tabelle sind eine grobe Orientierungshilfe. Sie können von den tatsächlichen Betriebszeiten abweichen.
- Die Betriebszeiten können je nach Akkutyp, Ladezustand und Benutzungsbedingungen unterschiedlich sein.
- Der Akku kann von Land zu Land unterschiedlich sein.

Symbole

Einige der folgenden Symbole, die für das Gerät verwendet werden können. Machen Sie sich unbedingt vor der Benutzung mit ihrer Bedeutung vertraut.

	Betriebsanleitung lesen.
	Maschinenwäsche unter 30°C im Schongang.
	Nicht bleichen.
	Nicht auswringen.
	Nicht bügeln.

	Nicht chemisch reinigen.
	Darf nicht von sehr kleinen Kindern benutzt werden (0-3 Jahre).
	Keine Nadeln einstecken.
	Im Trockner bei niedriger Temperatur trocknen.
	Auf der Wäscheleine trocknen.
	Gerät der Klasse III.



Nur für EU-Länder
Aufgrund des Vorhandenseins gefährlicher Komponenten in der Ausrüstung können Elektro- und Elektronik-Altgeräte, Akkumulatoren und Batterien sich negativ auf die Umwelt und die menschliche Gesundheit auswirken.



Entsorgen Sie Elektro- und Elektronikgeräte oder Batterien nicht mit dem Hausmüll!
In Übereinstimmung mit der Europäischen Richtlinie über Elektro- und Elektronik-Altgeräte, Akkumulatoren und Batterien, verbrauchte Akkumulatoren und Batterien sowie ihrer Anpassung an nationales Recht sollten Elektro-Altgeräte, Batterien und Akkumulatoren gemäß den Umweltschutzbestimmungen getrennt gelagert und zu einer getrennten Sammelstelle für Siedlungsabfälle geliefert werden. Dies wird durch das am Gerät angebrachte Symbol der durchgestrichenen Abfalltonne auf Rädern angezeigt.



Akku weder Wasser noch Regen aussetzen.



Den Akku nicht ins Feuer werfen.



Der Akku darf nicht kurzgeschlossen werden.

Vorgesehene Verwendung

Das Gerät ist zum Aufwärmen des Körpers in kalten Umgebungen vorgesehen.

SICHERHEITSWARNUNGEN

⚠️ WARNUNG: Lesen Sie alle Sicherheitswarnungen und Anweisungen durch. Eine Missachtung der unten aufgeführten Warnungen und Anweisungen kann zu einem elektrischen Schlag, Brand und/oder schweren Verletzungen führen.

Bewahren Sie alle Warnungen und Anweisungen für spätere Bezugnahme auf.

Allgemeine Sicherheitswarnungen

- Kinder, behinderte Personen oder jeder, der gegen Wärme unempfindlich ist, z. B. eine Person mit schwachem Blutkreislauf, sollte die Benutzung des Gerätes unterlassen.
- Benutzen Sie das Gerät nur für seinen vorgesehenen Verwendungszweck.
- Benutzen Sie das Gerät niemals, wenn es im Inneren nass ist.
- Tragen Sie beim Tragen des Gerätes langärmelige Unterwäsche. Tragen Sie das Gerät nicht auf nackter Haut.
- Falls Sie irgendetwas Ungewöhnliches bemerken, schalten Sie das Gerät aus, und entfernen Sie unverzüglich den Akku.

- Achten Sie darauf, dass das Stromversorgungskabel nicht eingeklemmt wird. Ein beschädigtes Kabel kann einen elektrischen Schlag verursachen.
- Falls Sie eine Unregelmäßigkeit feststellen, kontaktieren Sie Ihr lokales Service-Center bezüglich einer Reparatur.
- Verwenden Sie keine Nadeln oder dergleichen. Dadurch kann die elektrische Verdrahtung im Inneren beschädigt werden.
- Halten Sie die Wartungsaufkleber und das Typenschild in gutem Zustand. Falls sie unleserlich werden oder verloren gehen, kontaktieren Sie unser autorisiertes Service-Center bezüglich einer Reparatur.
- Wählen Sie angemessene Temperatureinstellungen im Einklang mit der Benutzungsumgebung für Dauerbenutzung.
- Akku, Akkuhalter und Anschlüsse dürfen beim Waschen und Trocknen nicht nass werden.
- Das Gerät kann von Kindern über 3 Jahren und unter 8 Jahren unter Aufsicht verwendet werden, wobei der Regler immer auf den minimalen Temperaturwert eingestellt sein muss.
- Achten Sie darauf, dass das Heizelement nicht längere Zeit mit derselben Hautfläche in Berührung bleibt. Falls das Heizelement dieselbe Hautfläche über lange Zeit berührt, besteht die Gefahr von Niedrigtemperaturverbrennungen selbst bei relativ niedrigen Temperaturen (40 bis 60 °C).
- Brechen Sie die Benutzung des Gerätes ab, wenn es sich heiß anfühlt.
- Benutzen Sie das Gerät niemals, während Sie schlafen.
- Um die Möglichkeit eines Hitzschlags zu vermeiden, trennen Sie die Kleidung ab, wenn Sie sich in eine Umgebung mit beträchtlich höherer Temperatur begeben.
- Überprüfen Sie die Markierung  im Innenteil des Stoffs sorgfältig. Stecken Sie keine Nadeln von den äußeren oder inneren Teilen in den Stoff.
- Entfernen Sie die Akkus vor dem Laden von dem Gerät.
- Entfernen Sie erschöpfte Akkus von dem Gerät, und entsorgen Sie sie auf sichere Weise.
- Nehmen Sie die Akkus ab, bevor Sie das Gerät lagern.
- Unterlassen Sie Kurzschließen der Versorgungsklemmen.
- Bewahren Sie das Gerät an einem Ort auf, den Haustiere nicht berühren können.

Waschen

- Wenn Sie das Gerät waschen, befolgen Sie die Anweisungen auf dem Warnetikett am Gerät.
- Bevor Sie das Gerät reinigen, entfernen Sie den Akkuhalter und den Akku, legen Sie dann das Stromversorgungskabel in die Akkutasche, und schließen Sie den Reißverschluss.

Sicherheit im Arbeitsbereich

- **Halten Sie den Arbeitsbereich sauber und gut beleuchtet.** Unaufgeräumte oder dunkle Bereiche erhöhen die Unfallgefahr.

Elektrische Sicherheit

- **Setzen Sie das Gerät keinem Regen oder Nässe aus.** In das Gerät eindringendes Wasser kann die Stromschlaggefahr erhöhen.
- **Missbrauchen Sie das Kabel nicht. Benutzen Sie das Kabel niemals zum Tragen, Ziehen oder Abtrennen des Gerätes. Halten Sie das Kabel von Hitze, Öl und scharfen Kanten fern.**
- **Schließen Sie die Stromquelle nicht an den USB-Anschluss an.** Anderenfalls besteht Brandgefahr. Der USB-Anschluss ist nur zum Laden von Niederspannungsgeräten vorgesehen.
- **Bringen Sie stets die Abdeckung am USB-Anschluss an, wenn Sie kein Niederspannungsgerät laden.**
- **Stecken Sie keinen Nagel, Draht usw. in den USB-Stromversorgungsanschluss.** Anderenfalls kann ein Kurzschluss Rauch und Feuer verursachen.
- **Fassen Sie das Kabel und den Akku nicht mit nassen oder fettigen Händen an.**
- **Benutzen Sie das Gerät niemals, wenn das Kabel oder der Stecker beschädigt ist.**
- **Verwenden Sie stets den von Makita vorgeschriebenen Akkuhalter.**
- **Lassen Sie kein Kabel abgetrennt, während Akkustrom zugeführt wird.** Es könnte zu Verletzungen kommen, falls kleine Kinder den Strom führenden Stecker in den Mund stecken.
- **Schließen Sie den Stecker des Akkuhalters nicht an andere Geräte außer den von Makita vorgeschriebenen Geräten an.**
- **Lassen Sie Wartungsarbeiten nur von einem qualifizierten Wartungstechniker unter Verwendung identischer Ersatzteile durchführen.** Dadurch wird die Aufrechterhaltung der Sicherheit des Produkts gewährleistet.
- **Unterlassen Sie jegliche Modifizierung oder Versuche, das Gerät oder den Akku zu reparieren, außer wie in den Anweisungen für Gebrauch und Pflege angegeben.**

Persönliche Sicherheit

- **Bleiben Sie wachsam, und lassen Sie beim Gebrauch des Gerätes Vorsicht und gesunden Menschenverstand walten. Benutzen Sie das Gerät nicht, wenn Sie müde sind oder unter dem Einfluss von Drogen, Alkohol oder Medikamenten stehen.** Ein Augenblick der Unachtsamkeit während der Benutzung des Gerätes kann zu schweren Personenschäden führen.

Benutzung und Pflege von flexiblen Heizgeräten

- **Benutzen Sie das Gerät nicht, wenn es sich nicht mit dem Ein-Aus-Schalter ein- und ausschalten lässt.** Ein Gerät, das nicht auf die Schalterbetätigung reagiert, ist gefährlich und muss repariert werden.
- **Pflegen Sie das Gerät. Überprüfen Sie das Gerät auf Bruchschäden von Teilen und andere Zustände, die den Betrieb**

beeinträchtigen können. Lassen Sie das Gerät bei Beschädigung vor Gebrauch reparieren.

- **Benutzen Sie das Gerät gemäß diesen Anweisungen unter Berücksichtigung der Arbeitsbedingungen und der durchzuführenden Arbeit.** Unsachgemäßer Gebrauch des Gerätes kann zu einer Gefahrsituation führen.
- **Falls der Sicherungseinsatz gerissen ist, schicken Sie das Gerät für eine Reparatur an unser autorisiertes Service-Center zurück.**
- **Benutzen Sie das Gerät nicht im zusammengefalteten Zustand. Unterlassen Sie Wringen des Gerätes.**

Gebrauch und Pflege von Akkuwerkzeugen

1. **Laden Sie den Akku nur mit dem vom Hersteller vorgeschriebenen Ladegerät.** Ein Ladegerät, das für einen Akkutyp geeignet ist, kann eine Brandgefahr darstellen, wenn es mit einem anderen Akku verwendet wird.
2. **Benutzen Sie Elektrowerkzeuge nur mit den ausdrücklich vorgeschriebenen Akkus.** Bei Verwendung irgendwelcher anderer Akkus besteht Verletzungs- und Brandgefahr.
3. **Halten Sie den Akku bei Nichtgebrauch von anderen Metallgegenständen, wie z. B. Büroklammern, Münzen, Schlüsseln, Nägeln, Schrauben oder anderen kleinen Metallgegenständen, fern, welche die Kontakte kurzschließen können.** Kurzschließen der Akkukontakte kann Verbrennungen oder einen Brand verursachen.
4. **Bei Missbrauch kann Flüssigkeit aus dem Akku austreten. Vermeiden Sie Kontakt mit dieser Flüssigkeit. Falls Sie versehentlich mit der Flüssigkeit in Berührung kommen, spülen Sie die betroffenen Stellen mit Wasser ab. Falls die Flüssigkeit in die Augen gelangt, suchen Sie zusätzlich ärztliche Hilfe auf.** Die vom Akku austretende Flüssigkeit kann Hautreizungen oder Verätzungen verursachen.
5. **Verwenden Sie keinen Akku und auch kein Werkzeug, der (das) beschädigt oder modifiziert ist.** Beschädigte oder modifizierte Akkus können unvorhersehbares Verhalten zeigen, das zu einem Brand, einer Explosion oder Verletzungsgefahr führen kann.
6. **Setzen Sie einen Akku oder ein Werkzeug nicht Feuer oder übermäßigen Temperaturen aus.** Bei Einwirkung von Feuer oder Temperaturen über 130 °C kann es zu einer Explosion kommen.
7. **Befolgen Sie alle Ladeanweisungen, und laden Sie den Akku bzw. das Werkzeug nicht außerhalb des in den Anweisungen angegebenen Temperaturbereichs.** Wird der Ladevorgang unsachgemäß oder bei Temperaturen außerhalb des angegebenen Bereichs durchgeführt, kann es zu einer Beschädigung des Akkus und erhöhter Brandgefahr kommen.

Wichtige Sicherheitsanweisungen für Akku

1. **Lesen Sie vor der Benutzung des Akkus alle Anweisungen und Warnhinweise, die an (1) Ladegerät, (2) Akku und (3) Akkuwerkzeug angebracht sind.**
2. **Unterlassen Sie Zerlegen oder Manipulieren des Akkus.** Es kann sonst zu einem Brand, übermäßiger Hitzeentwicklung oder einer Explosion kommen.
3. **Falls die Betriebszeit beträchtlich kürzer geworden ist, stellen Sie den Betrieb sofort ein.** Anderenfalls besteht die Gefahr von Überhitzung, möglichen Verbrennungen und sogar einer Explosion.
4. **Falls Elektrolyt in Ihre Augen gelangt, waschen Sie sie mit sauberem Wasser aus, und begeben Sie sich unverzüglich in ärztliche Behandlung.** Anderenfalls können Sie Ihre Sehkraft verlieren.
5. **Der Akku darf nicht kurzgeschlossen werden:**
 - (1) **Die Kontakte dürfen nicht mit leitfähigem Material berührt werden.**
 - (2) **Lagern Sie den Akku nicht in einem Behälter zusammen mit anderen Metallgegenständen, wie z. B. Nägel, Münzen usw.**
 - (3) **Setzen Sie den Akku weder Wasser noch Regen aus.****Ein Kurzschluss des Akkus verursacht starken Stromfluss, der Überhitzung, mögliche Verbrennungen und einen Defekt zur Folge haben kann.**
6. **Lagern und benutzen Sie das Werkzeug und den Akku nicht an Orten, an denen die Temperatur 50 °C erreichen oder überschreiten kann.**
7. **Versuchen Sie niemals, den Akku zu verbrennen, selbst wenn er stark beschädigt oder vollkommen verbraucht ist. Der Akku kann im Feuer explodieren.**
8. **Unterlassen Sie Nageln, Schneiden, Zerquetschen, Werfen, Fallenlassen des Akkus oder Schlagen des Akkus mit einem harten Gegenstand.** Eine solche Handlung kann zu einem Brand, übermäßiger Hitzeentwicklung oder einer Explosion führen.
9. **Benutzen Sie keine beschädigten Akkus.**
10. **Die enthaltenen Lithium-Ionen-Akkus unterliegen den Anforderungen der Gefahrgut-Gesetzgebung.** Für kommerzielle Transporte, z. B. durch Dritte oder Spediteure, müssen besondere Anforderungen zu Verpackung und Etikettierung beachtet werden. Zur Vorbereitung des zu transportierenden Artikels ist eine Beratung durch einen Experten für Gefahrgut erforderlich. Bitte beachten Sie möglicherweise ausführlichere nationale Vorschriften. Überkleben oder verdecken Sie offene Kontakte, und verpacken Sie den Akku so, dass er sich in der Verpackung nicht umher bewegen kann.
11. **Entfernen Sie den Akku zum Entsorgen vom Werkzeug, und entsorgen Sie ihn an einem sicheren Ort. Befolgen Sie die örtlichen Vorschriften bezüglich der Entsorgung von Akkus.**

12. **Verwenden Sie die Akkus nur mit den von Makita angegebenen Produkten.** Das Einsetzen der Akkus in nicht konforme Produkte kann zu einem Brand, übermäßiger Hitzebildung, einer Explosion oder Auslaufen von Elektrolyt führen.
13. **Soll das Werkzeug längere Zeit nicht benutzt werden, muss der Akku vom Werkzeug entfernt werden.**
14. **Bei und nach dem Gebrauch kann der Akku heiß werden, was Verbrennungen oder Niedertemperaturverbrennungen verursachen kann.** Beachten Sie die Handhabung von heißen Akkus.
15. **Berühren Sie nicht den Anschlusskontakt des Werkzeugs unmittelbar nach dem Gebrauch, da er heiß genug werden kann, um Verbrennungen zu verursachen.**
16. **Achten Sie darauf, dass sich keine Späne, Staub oder Schmutz in den Anschlusskontakten, Löchern und Nuten des Akkus absetzen.** Es könnte sonst zu Erhitzung, Brandauslösung, Bersten und Funktionsstörungen des Werkzeugs oder des Akkus kommen, was zu Verbrennungen oder Personenschäden führen kann.
17. **Wenn das Werkzeug den Einsatz in der Nähe einer Hochspannungs-Stromleitung nicht unterstützt, benutzen Sie den Akku nicht in der Nähe einer Hochspannungs-Stromleitung.** Dies kann zu einer Funktionsstörung oder Betriebsstörung des Werkzeugs oder des Akkus führen.
18. **Halten Sie die Batterie von Kindern fern.**

DIESE ANWEISUNGEN AUFBEWAHREN.

⚠ VORSICHT: Verwenden Sie nur Original-Makita-Akkus. Die Verwendung von Nicht-Original-Makita-Akkus oder von Akkus, die abgeändert worden sind, kann zum Bersten des Akkus und daraus resultierenden Bränden, Personenschäden und Beschädigung führen. Außerdem wird dadurch die Makita-Garantie für das Makita-Werkzeug und -Ladegerät ungültig.

Hinweise zur Aufrechterhaltung der maximalen Akku-Nutzungsdauer

1. **Laden Sie den Akku, bevor er vollkommen erschöpft ist. Schalten Sie das Werkzeug stets aus, und laden Sie den Akku, wenn Sie ein Nachlassen der Werkzeugleistung feststellen.**
2. **Unterlassen Sie erneutes Laden eines voll aufgeladenen Akkus. Überladen führt zu einer Verkürzung der Nutzungsdauer des Akkus.**
3. **Laden Sie den Akku bei Raumtemperatur zwischen 10 – 40 °C. Lassen Sie einen heißen Akku abkühlen, bevor Sie ihn laden.**
4. **Wenn Sie den Akku nicht benutzen, nehmen Sie ihn vom Werkzeug oder Ladegerät ab.**
5. **Der Akku muss geladen werden, wenn er lange Zeit (länger als sechs Monate) nicht benutzt wird.**

BEZEICHNUNG DER TEILE

► Abb.1

1	Ein-Aus-Taste	2	Akkutasche
3	Stecker	-	-

Sonderzubehör

► Abb.2

1	Akkualter für CXT-Akku	2	Akkualter für LXT-Akku
3	Akku BL1055B (länderspezifisch)	4	CXT-Akku (10,8 V - 12 V max.)
5	LXT-Akku (14,4 V / 18 V)	-	-

INSTALLATION

Laden des Akkus

Mit Akkualter verwendete Akkus

Angaben zum Laden des Akkus finden Sie in der Gebrauchsanleitung des Ladegerätes.

Akku BL1055B

Öffnen Sie die Abdeckung am USB-Anschluss. Schließen Sie den Akku und das Netzteil ADP07 (nicht im Lieferumfang enthalten) oder ein anderes allgemeines USB-Ladegerät über das mit dem Akku gelieferte USB-Kabel an. Die empfohlene Ausgangsleistung für allgemeine USB-Ladegeräte beträgt 5 V/3 A oder niedriger. Schließen Sie danach das Netzteil ADP07 an das Stromnetz an. Wenn der Ladevorgang beendet ist, leuchten alle Akku-Kapazitätsanzeigen auf und erlöschen dann nach einer bestimmten Zeitspanne. Ziehen Sie den Stecker des Netzteils ab, trennen Sie das USB-Kabel, und schließen Sie dann die Abdeckung.

► **Abb.3:** 1. Netzteil ADP07 2. Akku BL1055B 3. Abdeckung 4. USB-Kabel

Bedeutung der Anzeigelampe

Anzeigelampen			Restkapazität
Erleuchtet	Aus	Blinkend	
			100% (Der Ladevorgang ist beendet.)
(Die Lampen erlöschen nach einer bestimmten Zeitspanne.)			
			50% bis 100%
			25% bis 50%
			Weniger als 25%

Anbringen oder Abnehmen des Akkus

Nur bei Verwendung des Akkus mit Akkualter

⚠ VORSICHT: Schalten Sie das Gerät stets aus, bevor Sie den Akku anbringen oder abnehmen.

⚠ VORSICHT: Halten Sie den Akkualter und den Akku beim Anbringen oder Abnehmen des Akkus sicher fest. Wenn Sie den Akkualter und den Akku nicht sicher festhalten, können sie Ihnen aus der Hand rutschen, was zu einer Beschädigung des Akkualters und des Akkus und/oder zu Personenschäden führen kann.

Richten Sie zum Anbringen des Akkus dessen Führungsfeder auf die Nut im Gehäuse aus, und schieben Sie den Akku hinein. Schieben Sie ihn vollständig ein, bis er mit einem leisen Klicken einrastet. Wenn Sie die rote Anzeige sehen können, wie in der Abbildung gezeigt, ist der Akku nicht vollständig verriegelt.

Ziehen Sie den Akku zum Abnehmen vom Akkualter ab, während Sie den Knopf an der Vorderseite des Akkus drücken.

► **Abb.4:** 1. Rote Anzeige 2. Knopf 3. Akku 4. Akkualter

⚠ VORSICHT: Schieben Sie den Akku stets bis zum Anschlag ein, bis die rote Anzeige nicht mehr sichtbar ist. Anderenfalls kann der Akku versehentlich aus dem Akkualter herausfallen und Sie oder umstehende Personen verletzen.

⚠ VORSICHT: Unterlassen Sie Gewaltanwendung beim Anbringen des Akkus. Falls der Akku nicht reibungslos hinein gleitet, ist er nicht richtig ausgerichtet.

Akkutasche

Der Akku kann in der Akkutasche verstaut werden. Schließen Sie den Stecker des Stromversorgungskabels an den Akku an. Legen Sie dann den Akku in die Akkutasche, und schließen Sie den Reißverschluss.

► **Abb.5:** 1. Stromversorgungskabel 2. Stecker 3. Akkutasche

HINWEIS: Der Akkualter (mit Akku) kann nicht in der Akkutasche untergebracht werden.

Anbringen des Akkualters

Sie können den Akkualter an Ihren Hüftgurt hängen. Um versehentliches Herunterfallen des Akkualters zu verhindern, ziehen Sie einen Riemen durch die Riemenöse, und sichern Sie ihn.

1. Führen Sie den Stecker durch das Loch in der Akkutasche und ziehen Sie ihn bis zur Innenseite des Thermoshirts durch.

► **Abb.6:** 1. Stromversorgungskabel 2. Loch 3. Akkutasche 4. Stecker

2. Befestigen Sie den Gürtelhaken des Akkuhalters an Ihrem Hüftgurt. Schließen Sie den Stecker des Stromversorgungskabels an den Akkuhalter an.

- **Abb.7:** 1. Gürtelhaken 2. Akkuhalter 3. Hüftgurt
4. Stromversorgungskabel

Der Akkuhalter hat eine Fallschutzfunktion. Wenn Sie den Akkuhalter vom Gürtel entfernen, ziehen Sie den Akkuhalter hoch, während Sie den Entriegelungsknopf drücken.

- **Abb.8:** 1. Entriegelungsknopf

FUNKTIONSBESCHREIBUNG

Ein-Aus-Taste

Um das Thermoshirt einzuschalten, schließen Sie alle Kabel an, und drücken und halten Sie die Ein-Aus-Taste am Akku oder am Akkuhalter. Zum Ausschalten drücken und halten Sie die Ein-Aus-Taste am Thermoshirt.

HINWEIS: Die Leistungsstufenanzeige am Akkuhalter wird nicht mit dem Thermoshirt verwendet. Bei Benutzung des Thermoshirts leuchtet nur die Leistungsstufenanzeige 4 auf.

- **Abb.9:** 1. Ein-Aus-Taste 2. Leistungsstufenanzeige

HINWEIS: Der Akku und der Akkuhalter schalten sich ca. 1 Stunde nach dem Ausschalten des Thermoshirts automatisch aus.

Temperatur-Einstellung

⚠ VORSICHT: Setzen Sie die Temperatur-Einstellung für Dauerbetrieb auf „niedrig“ (blau). Falls das Thermoshirt überhitzt ist, kann es zu einer Fehlfunktion kommen, und es kann eine Verletzung verursacht werden.

Drei Temperatur-Einstellungen sind verfügbar (hoch, mittel, niedrig). Beim Einschalten des Thermoshirts wird die Temperatur auf „niedrig“ eingestellt. Mit jedem Drücken der Ein-Aus-Taste ändert sich die Temperatureinstellung, wie in der Abbildung gezeigt. Die Farbe der Ein-Aus-Taste zeigt die aktuelle Einstellung an.

- **Abb.10:** 1. Blau: „niedrig“ 2. Rot: „hoch“ 3. Weiß: „mittel“

Anzeigen der Akku-Restkapazität

HINWEIS: Abhängig von den Benutzungsbedingungen und der Umgebungstemperatur kann die Anzeige geringfügig von der tatsächlichen Kapazität abweichen.

Nur bei Verwendung des Akkus (mit Anzeige) mit Akkuhalter Drücken Sie die Prüftaste am Akku, um die Akku-Restkapazität anzuzeigen. Die Anzeigelampen leuchten wenige Sekunden lang auf.

- **Abb.11:** 1. Anzeigelampe 2. Prüftaste

Bedeutung der Anzeigelampe

Anzeigelampen			Restkapazität
Erleuchtet	Aus	Blinkend	
■	■	■	75% bis 100%
■	■	□	50% bis 75%
■	□	□	25% bis 50%
■	□	□	Weniger als 25%
▣	□	□	Laden Sie den Akku auf. (nur für LXT-Akkus)
■	□	□	Möglicherweise liegt eine Funktionsstörung des Akkus vor.
□	□	■	

HINWEIS: Nur für LXT-Akkus:

Die erste (äußerste linke) Anzeigelampe blinkt, wenn das Akku-Subsystem aktiv ist.

Akku BL1055B

Drücken Sie die Ein-Aus-Taste bei abgetrenntem Akku BL1055B. Die Akku-Kapazitätsanzeige leuchtet für wenige Sekunden auf.

- **Abb.12:** 1. Ein-Aus-Taste
2. Akku-Kapazitätsanzeige

Bedeutung der Anzeigelampe

Anzeigelampen			Restkapazität
Erleuchtet	Aus	Blinkend	
■	■	■	50% bis 100%
■	■	□	25% bis 50%
■	□	□	10% bis 25%
▣	□	□	Weniger als 10%
▣	□	▣	Akku-Anormalität

Akku-Schutzsystem

Falls die Akku-Restkapazität zu niedrig ist, funktioniert das Gerät nicht. Wenn Sie das Gerät einschalten, werden die Heizelemente wieder mit Strom versorgt, aber nur kurzfristig. Nehmen Sie in dieser Situation den Akku ab, und laden Sie ihn auf.

Anschließen von USB-Geräten

⚠ VORSICHT: Schließen Sie nur Geräte an, die mit dem USB-Stromversorgungsanschluss kompatibel sind. Anderenfalls kann es zu einer Funktionsstörung kommen.

ANMERKUNG: Bevor Sie ein USB-Gerät anschließen, sichern Sie stets die Daten im USB-Gerät. Anderenfalls kann es zu einem Verlust Ihrer Daten kommen.

ANMERKUNG: Der Akkuhalter und der Akku BL1055B versorgen manche USB-Geräte eventuell nicht mit Strom.

ANMERKUNG: Wenn Sie das USB-Kabel nicht benutzen oder der Ladevorgang beendet ist, entfernen Sie das USB-Kabel, und schließen Sie die Abdeckung.

HINWEIS: Der tatsächliche Ausgangsstrom ist je nach dem anzuschließenden USB-Gerät unterschiedlich.

HINWEIS: Bei eingeschalteter Ein-Aus-Taste wird Akkustrom verbraucht. Schalten Sie den Schalter bei Nichtgebrauch stets aus.

HINWEIS: Wenn Sie mehrere USB-Geräte nacheinander laden, warten Sie etwa 10 Sekunden, nachdem der Ladevorgang des vorherigen Gerätes abgeschlossen worden ist, bevor Sie mit dem Laden des nächsten Gerätes beginnen.

Der Akkuhalter (mit dem Akku) und der Akku BL1055B kann als externe Stromquelle für USB-Geräte fungieren.

1. Öffnen Sie die Abdeckung, und schließen Sie ein USB-Kabel (nicht mitgeliefert) an den USB-Anschluss an. Schließen Sie dann das andere Ende des Kabels an das Gerät an.
2. Starten des Ladevorgangs:

— Wenn Sie den Akkuhalter (mit dem Akku) verwenden, halten Sie die Ein-Aus-Taste gedrückt, bis die Leistungsstufenanzeige aufleuchtet. Der Akku liefert 5 V Gleichstrom, 2,4 A.

Akkuhalter (mit Akku)

▶ **Abb.13:** 1. Ein-Aus-Taste 2. USB-Anschluss

— Wenn Sie den Akku BL1055B benutzen, drücken Sie die Ein-Aus-Taste. Der Akku liefert 5 V Gleichstrom, 1,5 A.

Akku BL1055B

▶ **Abb.14:** 1. Ein-Aus-Taste 2. USB-Anschluss

WARTUNG

⚠ VORSICHT: Vergewissern Sie sich vor der Durchführung von Inspektions- oder Wartungsarbeiten stets, dass das Thermoshirt ausgeschaltet und der Akku abgenommen ist.

⚠ VORSICHT: Falls sich das Thermoshirt nicht einschalten lässt oder irgendein Mangel an einem voll aufgeladenen Akku festgestellt wird, reinigen Sie die Kontakte des Akkuhalters und des Akkus. Falls das Thermoshirt noch immer nicht ordnungsgemäß funktioniert, brechen Sie die Benutzung des Thermoshirts ab, und kontaktieren Sie unser autorisiertes Service-Center.

ANMERKUNG: Verwenden Sie auf keinen Fall Benzin, Waschbenzin, Verdünnern, Alkohol oder dergleichen. Solche Mittel können Verfärbung, Verformung oder Rissbildung verursachen.

Um die SICHERHEIT und ZUVERLÄSSIGKEIT dieses Produkts zu gewährleisten, sollten Reparaturen und andere Wartungs- oder Einstellarbeiten nur von Makita-Vertragswerkstätten oder Makita-Kundendienstzentren unter ausschließlicher Verwendung von Makita-Originalersatzteilen ausgeführt werden.

Reinigen des Thermoshirts

- Nehmen Sie den Akku und den Akkuhalter vor dem Waschen vom Thermoshirt ab.
- Befolgen Sie die Anweisungen auf dem Etikett.
- Waschen Sie das Thermoshirt nicht zusammen mit anderen Kleidungsstücken. Anderenfalls kann es zu Farbverblasen oder Verfärbung kommen.
- Verwenden Sie ein Wäschenetz beim Waschen in einer Waschmaschine.
- Verwenden Sie keinen Weichspüler.
- Verwenden Sie nur neutrales Reinigungsmittel.
- Nehmen Sie das Thermoshirt nach dem Waschen sofort aus der Waschmaschine.
- Achten Sie darauf, den Stecker in die Akkutasche zu stecken und den Reißverschluss vor dem Waschen zu schließen.

SONDERZUBEHÖR

⚠ VORSICHT: Die folgenden Zubehörteile oder Vorrichtungen werden für den Einsatz mit dem in dieser Anleitung beschriebenen Makita-Werkzeug empfohlen. Die Verwendung anderer Zubehörteile oder Vorrichtungen kann eine Verletzungsgefahr darstellen. Verwenden Sie Zubehörteile oder Vorrichtungen nur für ihren vorgesehenen Zweck.

Wenn Sie weitere Einzelheiten bezüglich dieser Zubehörteile benötigen, wenden Sie sich bitte an Ihre Makita-Kundendienststelle.

- Akkuhalter
- Original-Makita-Akku und -Ladegerät

HINWEIS: Manche Teile in der Liste können als Standardzubehör im Werkzeugsatz enthalten sein. Sie können von Land zu Land unterschiedlich sein.

ZUSÄTZLICHE ANWEISUNGEN FÜR BL1055B

Länderspezifisch

Technische Daten

Nennspannung/ Nennkapazität (interne Batterie)	D.C. 3,6 V/16,75 Ah
Ladezeit	5 V/1,0 A: 14 Stunden 5 V/1,5 A: 12 Stunden 5 V/2,4 A: 10 Stunden

Dieser Akku kann für die folgende Klima-Jacke/Weste und beheizte Jacke/Weste/Decke/Thermoshirt von Makita verwendet werden.

► **Abb.15**

Gruppe	Modell
A	<p>Klima-Jacke/Weste: DFV210, DFJ206, DFJ207, DFJ210, DFJ211, DFJ212, DFJ213, DFJ214, DFJ216, DFJ304, DFJ305, DFJ310, DFJ311, DFJ405, DFJ407, DFJ410, DFJ411, DFJ416</p> <p>Beheizte Jacke/Weste/Decke: CV102D, DCV202, CJ105D, CJ106D, DCJ205, DCJ206, CB100D, DCB200</p>
B	<p>Klima-Jacke/Weste: DFJ212A, DFJ213A, DFJ214A, DFJ216A, DFJ312A, DFJ416A, DFV210A, DFV214A, DFV215A</p> <p>Akku-Thermoshirt: DCX200, DCX201</p>

AVVERTENZA

Istruzioni importanti. Conservare come riferimento futuro.

- Per gli utenti in Europa: Questo elettrodomestico può venire utilizzato dai bambini dagli 8 anni in su, nonché da persone con capacità fisiche, sensoriali o mentali ridotte, o prive di esperienza o preparazione, qualora vengano fornite loro supervisione o istruzioni relative all'utilizzo in sicurezza dell'elettrodomestico e comprendano i pericoli che comporta. I bambini non devono giocare con l'elettrodomestico. La pulizia e la manutenzione da parte dell'utente non devono essere effettuate dai bambini senza supervisione.
- Per gli utenti in aree geografiche diverse dall'Europa: Questo elettrodomestico non è destinato all'utilizzo da parte di persone (inclusi i bambini) con capacità fisiche, sensoriali o mentali ridotte, o con carenza di esperienza e preparazione, a meno che siano state fornite loro supervisione o istruzioni relative all'utilizzo dell'elettrodomestico da una persona responsabile per la loro sicurezza. I bambini vanno tenuti sotto controllo per assicurare che non giochino con l'elettrodomestico.
- Per il riferimento sul tipo di batteria, vedere il capitolo "DATI TECNICI".
- Per istruzioni su come installare o rimuovere la batteria, vedere la sezione "Installazione o rimozione della cartuccia della batteria".
- Quando si intende smaltire la cartuccia della batteria, rimuoverla dall'utensile e smaltirla in un luogo sicuro. Attenersi alle normative locali relative allo smaltimento della batteria.
- Se l'utensile non viene utilizzato per un periodo di tempo prolungato, la batteria deve essere rimossa dall'utensile.
- Non cortocircuitare la cartuccia della batteria.
- Per i dettagli appropriati relativi alle precauzioni durante la manutenzione da parte dell'utente, vedere il capitolo "MANUTENZIONE".

Per elettrodomestici di riscaldamento flessibili

- Quando il prodotto non è in uso, conservarlo nel modo seguente:
 - Lasciar raffreddare il prodotto prima di piegarlo.
 - Non sguaiare l'elettrodomestico posizionandovi sopra oggetti durante la conservazione.
- Esaminare spesso l'elettrodomestico alla ricerca di eventuali segni di usura o danni. In presenza di tali segni, qualora l'elettrodomestico sia stato sottoposto a usi impropri o non funzioni, riportarlo al rivenditore prima di riaccenderlo.
- Questo elettrodomestico non è destinato all'utilizzo medico negli ospedali.
- Questo elettrodomestico non deve essere utilizzato da persone insensibili al calore o da altre persone estremamente vulnerabili che non siano in grado di reagire al surriscaldamento.
- Non è consentito l'utilizzo di questo elettrodomestico ai bambini di età inferiore ai tre anni, a causa della loro incapacità di reagire al surriscaldamento.
- L'elettrodomestico non va utilizzato da bambini piccoli di età superiore ai tre anni, a meno che i controlli siano stati preimpostati da un genitore o da un tutore, o a meno che il bambino sia stato adeguatamente istruito su come utilizzare in sicurezza i controlli.
- Ispezionare l'interruttore e il cavo elettrico alla ricerca di eventuali spaccature, per evitare che l'acqua penetri all'interno durante il lavaggio; inoltre, durante l'asciugatura, il cavo elettrico deve essere posizionato in modo tale da assicurare che l'acqua non scorra all'interno dell'interruttore o del controllo.
- Qualora si accusino i sintomi elencati di seguito durante l'utilizzo di questo elettrodomestico, rimuoverlo immediatamente e consultare un medico. In caso contrario, sussiste il rischio di spossatezza da calore o colpo di calore.
 - **Primi segni:**
Qualsiasi disagio; sudorazione eccessiva; dolore al collo; nausea; capogiri o sonnolenza.
 - **Sintomi di spossatezza da calore/colpo di calore:**
Nausea e vomito; mal di testa lancinante; capogiri e sonnolenza; assenza di traspirazione; pelle arrossata, molto calda e secca; debolezza muscolare o convulsioni; battito cardiaco accelerato; respiro corto e veloce; modifiche nel comportamento, quali confusione mentale, disorientamento o barcollamento; perdita di coscienza.

DATI TECNICI

Modello:	DCX200	DCX201
Materiale	100% poliestere	
Procedura di regolazione della temperatura	3	

	Cartucce delle batterie compatibili			
	BL1055B	BL1016 / BL1021B / BL1041B	BL1415N / BL1430B / BL1440 / BL1460B	BL1815N / BL1820B / BL1830B / BL1840B / BL1850B / BL1860B
Portabatteria compatibile	Non è richiesta alcun portabatteria	Portabatteria per cartuccia della batteria CXT	Portabatteria per cartuccia della batteria LXT	
Tensione nominale	10,8 V CC	Da 10,8 V a 12 V CC max	14,4 V CC	18 V
CCPorta di alimentazione USB (sul portabatteria)	Tensione in uscita	5 V CC		
	Corrente in uscita	1,5 A	2,4 A	
	Tipo	Tipo C	Tipo A	

- A causa del nostro programma continuativo di ricerca e sviluppo, le caratteristiche tecniche specificate nel presente documento sono soggette a modifica senza preavviso.
- Le caratteristiche tecniche e la cartuccia della batteria possono variare da una nazione all'altra.

AVVERTIMENTO: Utilizzare solo le cartucce delle batterie elencate sopra. L'utilizzo di altre cartucce delle batterie potrebbe causare lesioni personali e/o un incendio.





Tempo di funzionamento







Impostazione della temperatura	Cartuccia della batteria			
	BL1055B	BL1041B	BL1460B	BL1860B
ALTA	5,5 ore	3,5 ore	5,5 ore	7,5 ore
MEDIA	11 ore	7 ore	10,5 ore	16 ore
BASSA	20 ore	15 ore	23 ore	33 ore

- I tempi di funzionamento nella tabella precedente sono un'indicazione approssimativa. Potrebbero variare rispetto ai tempi di funzionamento effettivi.
- I tempi di funzionamento possono variare a seconda del tipo di batteria, dello stato di carica e delle condizioni d'uso.
- La cartuccia della batteria può variare da una nazione all'altra.

Simboli

Alcuni dei simboli seguenti potrebbero venire utilizzati per l'apparecchio. Accertarsi di comprendere il loro significato prima dell'uso.

	Leggere il manuale d'uso.
	Lavare in lavatrice a temperatura inferiore a 30°C con ciclo delicato.
	Non candeggiare.
	Non strizzare.
	Non stirare.

	Non lavare a secco.
	Non è consentito l'utilizzo a bambini molto piccoli (da 0 a 3 anni).
	Non inserire spilli di sicurezza.
	Asciugatura a tamburo rotativo a temperatura ridotta.
	Asciugare appeso.
	Elettrodomestico di classe III.



Solo per le nazioni dell'EU
A causa della presenza di componenti pericolosi nelle apparecchiature, i rifiuti di apparecchiature elettriche ed elettroniche, accumulatori e batterie potrebbero produrre un impatto negativo sull'ambiente e sulla salute umana.



Non smaltire elettrodomestici elettrici ed elettronici o batterie insieme ai rifiuti domestici!
In conformità alla direttiva europea sui rifiuti di apparecchiature elettriche ed elettroniche (RAEE), sugli accumulatori e le batterie, nonché sui rifiuti di accumulatori e batterie, e al suo adattamento alle normative nazionali, i rifiuti di apparecchiature elettriche ed elettroniche, batterie e accumulatori vanno conservati separatamente e conferiti a un punto di raccolta separato per i rifiuti comunali, operando in conformità alle normative per la protezione dell'ambiente.
Tale requisito viene indicato mediante il simbolo del bidone della spazzatura con ruote barrato apposto sull'apparecchio.



Non esporre la batteria all'acqua o alla pioggia.



Non gettare la batteria nel fuoco.



Non cortocircuitare la batteria.

Utilizzo previsto

L'elettrodomestico è destinato al riscaldamento del corpo in ambienti freddi.

AVVERTENZE DI SICUREZZA

⚠️ AVVERTIMENTO: Leggere tutte le avvertenze relative alla sicurezza e tutte le istruzioni. La mancata osservanza delle avvertenze e delle istruzioni può risultare in scosse elettriche, incendi e/o gravi lesioni personali.

Conservare tutte le avvertenze e le istruzioni come riferimento futuro.

Avvertenze generali per la sicurezza

- **Bambini, persone con disabilità o chiunque sia insensibile al calore, ad esempio persone con cattiva circolazione sanguigna, devono astenersi dall'utilizzo dell'elettrodomestico.**
- **Non utilizzare l'elettrodomestico per usi diversi da quelli a cui è destinato.**
- **Non utilizzare mai l'elettrodomestico quando è bagnato all'interno.**
- **Indossare indumenti intimi a maniche lunghe quando si indossa l'elettrodomestico. Non indossare l'elettrodomestico sulla pelle nuda.**
- **Qualora si rilevi qualcosa di insolito, spegnere l'elettrodomestico e rimuovere immediatamente la batteria.**

- **Non consentire che il cavo di alimentazione venga schiacciato. Un cavo danneggiato potrebbe causare scosse elettriche.**
- **Qualora si rilevi una qualsiasi anomalia, contattare il proprio centro di assistenza locale per la riparazione.**
- **Non utilizzare spille di sicurezza oppure oggetti simili. In caso contrario, il cablaggio elettrico all'interno potrebbe venire danneggiato.**
- **Conservare le etichette di manutenzione e la targhetta dei dati identificativi. Qualora diventino illeggibili o si perdano, contattare il nostro centro di assistenza autorizzato per la riparazione.**
- **Scegliere le impostazioni di temperatura appropriate in base all'ambiente d'uso per l'utilizzo continuativo.**
- **Non consentire che la cartuccia della batteria, il portabatteria e i connettori si bagnino durante il lavaggio e l'asciugatura.**
- **L'elettrodomestico può venire utilizzato da bambini di età superiore a 3 anni e inferiore a 8 anni sotto supervisione, e con il controllo impostato sempre sul valore minimo della temperatura.**
- **Fare attenzione a non far toccare la stessa parte della pelle dalla sezione di riscaldamento per un periodo di tempo prolungato. Qualora la sezione di riscaldamento tocchi la stessa parte della pelle per un periodo di tempo prolungato, sussiste una possibilità di ustioni a bassa temperatura anche a una temperatura relativamente bassa (da 40 a 60 °C).**
- **Interrompere l'utilizzo dell'elettrodomestico quando si sente che la sua temperatura è estremamente elevata.**
- **Non utilizzare mai l'elettrodomestico mentre si dorme.**
- **Per evitare la possibilità di colpo di calore, scollegare l'indumento dall'alimentazione quando si passa a un ambiente che abbia una temperatura notevolmente più elevata.**
- **Controllare con attenzione l'indicazione ☹️ sulla parte interna del tessuto. Non inserire spille di sicurezza sul tessuto dalle parti esterne o interne.**
- **Rimuovere le batterie dall'elettrodomestico prima di caricarle.**
- **Rimuovere dall'elettrodomestico le batterie alla fine del loro ciclo di vita e smaltirle in sicurezza.**
- **Prima di riporre l'elettrodomestico, rimuovere le batterie.**
- **Non cortocircuitare i terminali dell'alimentazione elettrica.**
- **Riporre l'elettrodomestico in un'ubicazione che non possa essere toccata da animali domestici.**

Lavaggio

- **Quando si intende lavare l'elettrodomestico, attenersi alle istruzioni riportate sull'etichetta delle avvertenze sull'elettrodomestico.**

- **Prima di pulire l'elettrodomestico, rimuovere il portabatteria e la cartuccia della batteria, quindi inserire il cavo di alimentazione nella tasca per la batteria e chiudere la chiusura lampo.**

Sicurezza dell'area di lavoro

- **Tenere l'area di lavoro pulita e ben illuminata.** Aree ingombre o buie incrementano il rischio di incidenti.

Sicurezza elettrica

- **Non esporre l'elettrodomestico alla pioggia o a condizioni di bagnato.** Qualora dell'acqua penetri nell'elettrodomestico, si potrebbe incrementare il rischio di scosse elettriche.
- **Non sottoporre a uso improprio il cavo elettrico. Non utilizzare mai il cavo elettrico per trasportare, tirare o scollegare dall'alimentazione elettrica l'elettrodomestico. Tenere il cavo elettrico lontano da calore, olio e bordi affilati.**
- **Non collegare la fonte di alimentazione a una porta USB.** In caso contrario, sussiste il rischio di incendio. La porta USB è destinata solo al caricamento di un dispositivo a voltaggio più basso.
- **Applicare sempre lo sportellino sulla porta USB quando non si intende caricare il dispositivo a voltaggio più basso.**
- **Non inserire chiodi, fili metallici, e così via, nella porta per alimentatore USB.** In caso contrario, un cortocircuito potrebbe causare fumo e un incendio.
- **Non maneggiare il cavo e la batteria con le mani bagnate o sporche di grasso.**
- **Non utilizzare mai l'elettrodomestico quando il cavo elettrico o lo spinotto sono danneggiati.**
- **Utilizzare sempre il portabatteria specificato da Makita.**
- **Non lasciare alcun cavo scollegato mentre viene fornita l'alimentazione della batteria.** I bambini piccoli potrebbero mettersi in bocca lo spinotto sotto tensione e causare lesioni personali.
- **Non collegare lo spinotto del portabatteria ad elettrodomestici diversi da quello specificato da Makita.**
- **Per l'assistenza tecnica, rivolgersi a un riparatore qualificato che utilizzi solo pezzi di ricambio identici.** In tal modo, si garantisce che la sicurezza del prodotto venga preservata.
- **Non modificare né tentare di riparare l'elettrodomestico o la batteria, tranne per quanto indicato nelle istruzioni per l'uso e la manutenzione.**

Sicurezza personale

- **Durante l'uso dell'elettrodomestico, restare vigili, fare attenzione a quello che si sta facendo e adottare il buon senso. Non utilizzare l'elettrodomestico mentre si è stanchi o sotto l'influenza di droghe, alcool o farmaci.** Un attimo di disattenzione durante l'utilizzo dell'elettrodomestico potrebbe risultare in gravi lesioni personali.

Uso e manutenzione di elettrodomestici di riscaldamento flessibili

- **Non utilizzare l'elettrodomestico qualora l'interruttore non consenta di accenderlo e spegnerlo.** Qualsiasi elettrodomestico che non possa essere controllato mediante l'interruttore è pericoloso e deve essere riparato.
- **Sottoporre a manutenzione l'elettrodomestico. Controllare la presenza di eventuali rotture delle parti e di altre condizioni che potrebbero influenzare il funzionamento. Qualora l'elettrodomestico sia danneggiato, farlo riparare prima dell'uso.**
- **Utilizzare l'elettrodomestico in conformità alle presenti istruzioni, tenendo conto delle condizioni di lavoro e del lavoro da svolgere.** L'utilizzo dell'elettrodomestico per operazioni diverse da quelle a cui è destinato potrebbe risultare in una situazione pericolosa.
- **Qualora l'elemento fusibile si sia rotto, portare l'elettrodomestico a un nostro centro di assistenza autorizzato per la riparazione.**
- **Non utilizzare l'elettrodomestico quando è ripiegato. Non torcere l'elettrodomestico.**

Uso e manutenzione degli strumenti a batterie

1. **Ricaricare solo con il caricabatterie specificato dal produttore.** Un caricabatterie appropriato per un tipo di batteria potrebbe creare un rischio di incendio, se utilizzato con un'altra batteria.
2. **Utilizzare gli utensili elettrici solo con le batterie specificamente designate.** L'uso di qualsiasi altra batteria potrebbe creare un rischio di lesioni personali e incendi.
3. **Quando la batteria non è in uso, tenerla lontana da altri oggetti metallici, quali graffette, monete, chiavi, chiodi, viti o altri piccoli oggetti metallici, che potrebbero fare contatto tra terminali diversi.** Il cortocircuito dei terminali della batteria può causare ustioni o incendi.
4. **In condizioni di uso improprio, la batteria potrebbe emettere un liquido: evitare il contatto con tale liquido. Qualora si verifichi un contatto accidentale con il liquido, lavare abbondantemente con acqua. Qualora il liquido entri in contatto con gli occhi, richiedete anche assistenza medica.** Il liquido espulso dalla batteria può causare irritazioni o ustioni.
5. **Non utilizzare una batteria o un utensile che siano danneggiati o che siano stati modificati.** Batterie danneggiate o modificate potrebbero mostrare un comportamento imprevedibile che può risultare in incendi, esplosioni o nel rischio di lesioni personali.
6. **Non esporre una batteria o un utensile al fuoco o a temperature eccessive.** L'esposizione al fuoco o a temperature superiori ai 130 °C potrebbe causare un'esplosione.
7. **Attenersi a tutte le istruzioni relative alla carica e non caricare la batteria o l'utensile al di fuori della gamma di temperature specificata nelle istruzioni.** Una carica inappropriata o a temperature al di fuori della gamma specificata potrebbe danneggiare la batteria e incrementare il rischio di incendio.

Istruzioni di sicurezza importanti per la cartuccia della batteria

1. **Prima di utilizzare la cartuccia della batteria, leggere tutte le istruzioni e le avvertenze riportate (1) sul caricabatteria, (2) sulla batteria e (3) sul prodotto che utilizza la batteria.**
2. **Non smantellare né manomettere la cartuccia della batteria.** In caso contrario, si potrebbe causare un incendio, calore eccessivo o un'esplosione.
3. **Qualora il tempo di utilizzo si riduca eccessivamente, interrompere immediatamente l'utilizzo dell'utensile.** In caso contrario, si può incorrere nel rischio di surriscaldamento, possibili ustioni e persino un'esplosione.
4. **Qualora l'elettrolita entri in contatto con gli occhi, sciacquarli con acqua pulita e richiedere immediatamente assistenza medica.** Questa eventualità può risultare nella perdita della vista.
5. **Non cortocircuitare la cartuccia della batteria:**
 - (1) **Non toccare i terminali con alcun materiale conduttivo.**
 - (2) **Evitare di conservare la cartuccia della batteria in un contenitore insieme ad altri oggetti metallici quali chiodi, monete, e così via.**
 - (3) **Non esporre la cartuccia della batteria all'acqua o alla pioggia.**

Un cortocircuito della batteria può causare un grande flusso di corrente, un surriscaldamento, possibili ustioni e persino un guasto.

6. **Non conservare e utilizzare la cartuccia della batteria in ubicazioni in cui la temperatura possa raggiungere o superare i 50°C.**
7. **Non incenerire la cartuccia della batteria anche qualora sia gravemente danneggiata o completamente esaurita. La cartuccia della batteria può esplodere se a contatto con il fuoco.**
8. **Non inchiodare, tagliare, schiacciare, lanciare o far cadere la cartuccia della batteria, né farla urtare con forza contro un oggetto duro.** Questi comportamenti potrebbero risultare in un incendio, calore eccessivo o un'esplosione.
9. **Non utilizzare una batteria danneggiata.**
10. **Le batterie a ioni di litio contenute sono soggette ai requisiti del regolamento sul trasporto di merci pericolose (Dangerous Goods Legislation).**

Per trasporti commerciali, ad esempio da parte di terzi o spedizionieri, è necessario osservare dei requisiti speciali sull'imballaggio e sull'etichetta. Per la preparazione dell'articolo da spedire, è richiesta la consulenza di un esperto in materiali pericolosi. Attenersi anche alle normative nazionali, che potrebbero essere più dettagliate. Nasstrare o coprire i contatti aperti e imballare la batteria in modo tale che non si possa muovere liberamente all'interno dell'imballaggio.

11. **Quando si intende smaltire la cartuccia della batteria, rimuoverla dall'utensile e smaltirla in un luogo sicuro. Attenersi alle normative locali relative allo smaltimento della batteria.**

12. **Utilizzare le batterie esclusivamente con i prodotti specificati da Makita.** L'installazione delle batterie in prodotti non compatibili potrebbe risultare in incendi, calore eccessivo, esplosioni o perdite di liquido elettrolitico.
13. **Se l'utensile non viene utilizzato per un periodo di tempo prolungato, la batteria deve essere rimossa dall'utensile.**
14. **Durante e dopo l'uso, la cartuccia della batteria potrebbe assorbire calore, che può causare ustioni o ustioni a bassa temperatura. Fare attenzione a come si maneggiano le cartucce delle batterie estremamente calde.**
15. **Non toccare i terminali dell'utensile subito dopo l'uso, in quanto potrebbero diventare estremamente caldi al punto da causare ustioni.**
16. **Evitare di far incastrare schegge, polveri o terreno nei terminali, nei fori e nelle scanalature della cartuccia della batteria.** In caso contrario, l'utensile o la cartuccia della batteria potrebbero riscaldarsi, prendere fuoco, scoppiare o guastarsi, causando ustioni o lesioni personali.
17. **A meno che l'utensile supporti l'uso in prossimità di linee elettriche ad alta tensione, non utilizzare la cartuccia della batteria in prossimità di linee elettriche ad alta tensione.** In caso contrario, si potrebbe causare un malfunzionamento o la rottura dell'utensile o della cartuccia della batteria.
18. **Tenere la batteria lontana dai bambini.**

CONSERVARE LE PRESENTI ISTRUZIONI.

ATTENZIONE: Utilizzare solo batterie originali Makita. L'utilizzo di batterie Makita non originali, o di batterie che siano state alterate, potrebbe risultare nello scoppio della batteria, causando incendi, lesioni personali e danni. Inoltre, ciò potrebbe invalidare la garanzia Makita per l'utensile e il caricabatterie Makita.

Suggerimenti per preservare la durata massima della batteria

1. **Caricare la cartuccia della batteria prima che si scarichi completamente. Smettere sempre di utilizzare l'utensile e caricare la cartuccia della batteria quando si nota che la potenza dell'utensile è diminuita.**
2. **Non ricaricare mai una cartuccia della batteria completamente carica. La sovraccarica riduce la vita utile della batteria.**
3. **Caricare la cartuccia della batteria a una temperatura ambiente compresa tra 10 °C e 40 °C. Lasciar raffreddare una cartuccia della batteria prima di caricarla.**
4. **Quando non si utilizza la cartuccia della batteria, rimuoverla dall'utensile o dal caricabatterie.**
5. **Caricare la cartuccia della batteria se non la si è utilizzata per un periodo di tempo prolungato (più di sei mesi).**

DESCRIZIONE DELLE PARTI

► Fig.1

1	Pulsante di accensione	2	Tasca per la batteria
3	Spinotto	-	-

Accessorio opzionale

► Fig.2

1	Portabatteria per cartuccia della batteria CXT	2	Portabatteria per cartuccia della batteria LXT
3	Batteria BL1055B (Specifica in base alla nazione)	4	Cartuccia della batteria CXT (Da 10,8 V a 12 V max)
5	Cartuccia della batteria LXT (14,4 V/18 V)	-	-

INSTALLAZIONE

Carica della batteria

Cartucce delle batterie utilizzate con il portabatteria

Per informazioni su come caricare la batteria, fare riferimento al manuale d'uso dei caricabatterie.

Batteria BL1055B

Aprire lo sportellino sulla porta USB. Collegare la batteria all'alimentatore CAADP07 (non in dotazione) o a un altro caricabatterie USB generico utilizzando il cavo USB fornito in dotazione con la batteria. Le specifiche di uscita consigliate per il caricabatterie USB generico sono 5 V/3 A o meno. Dopodiché, collegare l'alimentatore CAADP07 alla rete elettrica. Al termine della carica, tutti gli indicatori del livello di carica della batteria si illuminano, e quindi si spengono dopo un determinato periodo di tempo. Scollegare l'alimentatore CA e scollegare il cavo USB, quindi chiudere lo sportellino.

► Fig.3: 1. Alimentatore CAADP07 2. Batteria BL1055B 3. Sportellino 4. Cavo USB

Significato dell'indicatore luminoso

Indicatori luminosi			Carica residua
■	□	▧	
Illuminato	Spento	Lampeggiante	
■ ■ ■	□ □ □	▧	100% (La carica è stata completata.)
(Gli indicatori si spengono dopo un determinato periodo di tempo.)			
■ ■ ▧			Dal 50% al 100%
■ ▧ □			Dal 25% al 50%
▧ □ □			Inferiore al 25%

Installazione o rimozione della cartuccia della batteria

Solo quando si utilizza la cartuccia della batteria insieme al portabatteria

⚠ATTENZIONE: Prima di installare o rimuovere la cartuccia della batteria, spegnere sempre l'apparecchio.

⚠ATTENZIONE: Quando si installa o si rimuove la cartuccia della batteria, mantenere saldamente il portabatteria e la cartuccia della batteria. Qualora non si mantengono saldamente il portabatteria e la cartuccia della batteria, si potrebbe farli scivolare dalle mani, causando danni al portabatteria e alla cartuccia della batteria, e/o lesioni personali.

Per installare la cartuccia della batteria, allineare la linguetta sulla cartuccia della batteria con la scanalatura nell'alloggiamento e farla scivolare in sede. Inserirli completamente fino al suo blocco in sede con un leggero scatto. Se è possibile vedere l'indicatore rosso, come indicato nella figura, non è bloccata completamente.

Per rimuovere la cartuccia della batteria, farla scorrere dal portabatteria mentre si tiene premuto il pulsante sulla parte anteriore della cartuccia.

► Fig.4: 1. Indicatore rosso 2. Pulsante 3. Cartuccia della batteria 4. Portabatteria

⚠ATTENZIONE: Installare sempre completamente la cartuccia della batteria, fino a quando non è più possibile vedere l'indicatore rosso. In caso contrario, la cartuccia della batteria potrebbe cadere accidentalmente fuori dal portabatteria, causando lesioni personali all'utente o a persone circostanti.

⚠ATTENZIONE: Non installare forzatamente la cartuccia della batteria. Qualora non si riesce a far scivolare in sede facilmente la cartuccia della batteria, significa che non la si sta inserendo correttamente.

Tasca per la batteria

È possibile riporre la batteria nella tasca per la batteria. Collegare lo spinotto del cavo di alimentazione alla batteria. Quindi, inserire la batteria nella tasca per la batteria e chiudere la chiusura lampo.

► Fig.5: 1. Cavo di alimentazione 2. Spinotto 3. Tasca per la batteria

NOTA: Non è possibile riporre il portabatteria (con la cartuccia della batteria) nella tasca per la batteria.

Montaggio del portabatteria

È possibile appendere il portabatteria alla cintura. Per evitare che il portabatteria cada accidentalmente, agganciare una cinghietta utilizzando l'apposito foro e fissarlo.

1. Far passare lo spinotto attraverso il foro nella tasca per la batteria e tirarlo attraverso l'interno della maglia baselayer.

► **Fig.6:** 1. Cavo di alimentazione 2. Foro 3. Tasca per la batteria 4. Spinotto

2. Fissare il gancio da cintura del portabatteria alla propria cintura. Collegare lo spinotto del cavo di alimentazione al portabatteria.

► **Fig.7:** 1. Gancio da cintura 2. Portabatteria 3. Cintura 4. Cavo di alimentazione

Il portabatteria dispone di una funzione di prevenzione delle cadute. Quando si intende rimuovere il portabatteria dalla cintura, tirare verso l'alto il portabatteria mentre si preme il pulsante di sblocco.

► **Fig.8:** 1. Pulsante di sblocco

DESCRIZIONE DELLE FUNZIONI

Pulsante di accensione

Per accendere la maglia baselayer, collegare tutti i cavi, tenere premuto il pulsante di accensione sulla batteria o sul portabatteria. Per spegnerla, tenere premuto il pulsante di accensione sulla maglia baselayer.

NOTA: L'indicatore del livello di potenza sul portabatteria non viene utilizzato con la maglia baselayer. Quando si utilizza la maglia baselayer, si illumina solo l'indicatore del livello di potenza 4.

► **Fig.9:** 1. Pulsante di accensione 2. Indicatore del livello di potenza

NOTA: La batteria e il portabatteria si spengono automaticamente circa 1 ora dopo lo spegnimento della maglia baselayer.

Regolazione della temperatura

ATTENZIONE: Per il funzionamento continuo, impostare la temperatura su "bassa" (blu). Qualora la maglia baselayer sia surriscaldata, potrebbe causare un malfunzionamento e lesioni personali.

Sono disponibili tre impostazioni di temperatura (alta, media, bassa). Quando si accende la maglia baselayer, la temperatura viene impostata su "bassa". A ogni pressione del pulsante di accensione, l'impostazione della temperatura cambia come indicato nella figura. Il colore del pulsante di accensione mostra l'impostazione corrente.

► **Fig.10:** 1. Blu: "bassa" 2. Rosso: "alta" 3. Bianco: "media"

Indicazione della carica residua della batteria

NOTA: A seconda delle condizioni d'uso e della temperatura ambiente, l'indicazione potrebbe variare leggermente rispetto alla carica effettiva.

Solo quando si utilizza la cartuccia della batteria (dotata di indicatore) insieme al portabatteria

Premere il pulsante di controllo sulla cartuccia della batteria per indicare la carica residua della batteria. Gli indicatori luminosi si illuminano per alcuni secondi.

► **Fig.11:** 1. Indicatore luminoso 2. Pulsante di controllo

Significato dell'indicatore luminoso

Indicatori luminosi			Carica residua
Illuminato	Spento	Lampeggiante	
■	□	◐	Dal 75% al 100%
■ ■ ■	□ □ □		Dal 50% al 75%
■ ■ ■	□ □ □		Dal 25% al 50%
■	□ □ □		Inferiore al 25%
◐	□ □ □		Caricare la batteria.
(Solo per batterie LXT)			
■ ■ ■	□ □ □		La batteria potrebbe essersi guastata.
□ □ □	■ ■ ■		
(Solo per batterie LXT)			

NOTA: Solo per batterie LXT:

Il primo indicatore luminoso (all'estremità sinistra) lampeggia quando il sistema di protezione della batteria è in funzione.

Batteria BL1055B

Mentre la batteria BL1055B è scollegata, premere il pulsante di accensione. L'indicatore del livello di carica della batteria si illumina per alcuni secondi.

► **Fig.12:** 1. Pulsante di accensione 2. Indicatore del livello di carica della batteria

Significato dell'indicatore luminoso

Indicatori luminosi			Carica residua
Illuminato	Spento	Lampeggiante	
■	□	◐	Dal 50% al 100%
■ ■ ■	□ □ □		Dal 25% al 50%
■ ■ ■	□ □ □		Dal 10% al 25%
■	□ □ □		Inferiore al 10%
◐	□ □ □		Anomalia della batteria

Sistema di protezione della batteria

Qualora la carica residua della batteria sia troppo bassa, l'apparecchio non funziona. Quando si accende l'apparecchio, l'alimentazione viene fornita di nuovo agli elementi riscaldanti, ma si arresta subito. In questa circostanza, rimuovere e ricaricare la cartuccia della batteria.

Collegamento di dispositivi USB

ATTENZIONE: Collegare solo dispositivi che siano compatibili con la porta di alimentazione USB. In caso contrario, si potrebbe causare un malfunzionamento.

AVVISO: Prima di collegare un dispositivo USB, eseguire sempre la copia di riserva dei dati presenti sul dispositivo USB. In caso contrario, si potrebbe causare la perdita dei dati.

AVVISO: Il portabatteria e la batteria BL1055B potrebbero non erogare l'alimentazione ad alcuni dispositivi USB.

AVVISO: Rimuovere il cavo USB quando non è in uso o dopo la carica, e chiudere lo sportellino.

NOTA: La corrente in uscita effettiva varia a seconda del dispositivo USB da collegare.

NOTA: La carica della batteria si consuma mentre il pulsante di accensione è attivato. Disattivare sempre l'interruttore quando non si utilizza l'apparecchio.

NOTA: Quando si intende caricare più dispositivi USB di seguito, prima di iniziare a caricare il dispositivo successivo, attendere circa 10 secondi dopo che la carica del dispositivo precedente è stata completata.

Il portabatteria (con la batteria) e la batteria BL1055B possono funzionare fino a quando l'indicatore del livello di dispositivi USB.

1. Aprire lo sportellino e collegare un cavo USB (non in dotazione) alla porta USB. Quindi, collegare l'altra estremità del cavo al dispositivo.

2. Avviare la carica:

— Quando si utilizza il portabatteria (con la batteria), premere e tenere premuto il pulsante di accensione di livello del livello di potenza si illumina. La batteria eroga 5 V in CC, 2,4 A.

Portabatteria (con batteria)

► **Fig.13:** 1. Pulsante di accensione 2. Porta USB

— Quando si utilizza la batteria BL1055B, premere il pulsante di accensione. La batteria eroga 5 V in CC, 1,5 A.

Batteria BL1055B

► **Fig.14:** 1. Pulsante di accensione 2. Porta USB

MANUTENZIONE

ATTENZIONE: Prima di tentare di eseguire interventi di ispezione o manutenzione, accertarsi sempre che la maglia baselayer sia spenta e che la cartuccia della batteria sia stata rimossa.

ATTENZIONE: Qualora la maglia baselayer non si accenda o si rilevi un qualsiasi guasto con una cartuccia della batteria completamente carica, pulire i terminali del portabatteria e della cartuccia della batteria. Qualora la maglia baselayer continui a non funzionare correttamente, interrompere l'utilizzo della maglia baselayer e contattare il nostro centro di assistenza autorizzato.

AVVISO: Non utilizzare mai benzina, benzene, solventi, alcol o altre sostanze simili. In caso contrario, si potrebbero causare scolorimenti, deformazioni o crepe.

Per preservare la SICUREZZA e l'AFFIDABILITÀ del prodotto, le riparazioni e qualsiasi altro intervento di manutenzione e di regolazione devono essere eseguiti da un centro di assistenza autorizzato Makita, utilizzando sempre ricambi Makita.

Pulizia della maglia baselayer

- Prima del lavaggio, staccare la batteria e il portabatteria dalla maglia baselayer.
- Seguire le istruzioni sull'etichetta.
- Non lavare la maglia baselayer insieme ad altri indumenti. In caso contrario, il colore potrebbe stingersi o macchiare.
- Utilizzare un sacchetto in retina per bucato, quando si intende utilizzare una lavatrice.
- Non utilizzare ammorbidenti.
- Utilizzare solo detergente neutro.
- Dopo il lavaggio, estrarre immediatamente la maglia baselayer dalla lavatrice.
- Prima del lavaggio, accertarsi di inserire lo spinotto all'interno della tasca per la batteria e chiudere la chiusura lampo.

ACCESSORI OPZIONALI

ATTENZIONE: Questi accessori o componenti aggiuntivi sono consigliati per l'uso con l'utensile Makita specificato nel presente manuale. L'impiego di altri accessori o componenti aggiuntivi può costituire un rischio di lesioni alle persone. Utilizzare gli accessori o i componenti aggiuntivi solo per il loro scopo prefissato.

Per ottenere ulteriori dettagli relativamente a questi accessori, rivolgersi a un centro di assistenza Makita.

- Portabatteria
- Batteria e caricabatterie originali Makita

NOTA: Alcuni articoli nell'elenco potrebbero essere inclusi nell'imballaggio dell'utensile come accessori standard. Tali articoli potrebbero variare da nazione a nazione.

ISTRUZIONI AGGIUNTIVE PER IL MODELLO BL1055B

Specifica in base alla nazione

Dati tecnici

Tensione nominale/ capacità nominale (batteria interna)	CC 3,6 V/16,75 Ah
Tempo di carica	5 V/1,0 A: 14 ore 5 V/1,5 A: 12 ore 5 V/2,4 A: 10 ore

Questa batteria può venire utilizzata per i seguenti modelli Makita di giacche e giubbotti ventilati, nonché di giacche, giubbotti, coperte e maglie baselayer riscaldati.

► Fig.15

Gruppo	Modello
A	Giacca/giubbotto ventilati: DFV210, DFJ206, DFJ207, DFJ210, DFJ211, DFJ212, DFJ213, DFJ214, DFJ216, DFJ304, DFJ305, DFJ310, DFJ311, DFJ405, DFJ407, DFJ410, DFJ411, DFJ416 Giacca/giubbotto/coperta riscaldati: CV102D, DCV202, CJ105D, CJ106D, DCJ205, DCJ206, CB100D, DCB200
B	Giacca/giubbotto ventilati: DFJ212A, DFJ213A, DFJ214A, DFJ216A, DFJ312A, DFJ416A, DFV210A, DFV214A, DFV215A Maglia baselayer riscaldata: DCX200, DCX201

WAARSCHUWING

Belangrijke instructies. Bewaar voor toekomstig gebruik.

- Voor gebruikers in Europa: Dit apparaat mag worden gebruikt door kinderen van 8 jaar en ouder of door personen met beperkte fysieke, zintuiglijke of verstandelijke vermogens of gebrek aan ervaring of kennis van zaken, maar alleen onder toezicht of na instructie in veilig gebruik van het apparaat, met begrip van de eventuele risico's. Kinderen mogen niet met het apparaat spelen. Reinigen en onderhoud van het apparaat mag niet door kinderen worden verricht, tenzij onder toezicht.
- Voor gebruikers buiten Europa: Het apparaat is niet geschikt voor gebruik door personen (waaronder kinderen) met een verminderd lichamenlijk, zintuiglijk of geestelijk vermogen, of gebrek aan kennis en ervaring, behalve indien zij voor het gebruik van het apparaat instructies hebben gehad of onder toezicht staan van een persoon die verantwoordelijk is voor hun veiligheid. Kinderen dienen onder toezicht te staan om ervoor te zorgen dat zij niet met het apparaat spelen.
- Zie het hoofdstuk "TECHNISCHE GEGEVENS" voor de typeaanduiding van de accu.
- Zie het hoofdstuk "De accu aanbrengen of verwijderen" voor hoe u de accu kunt aanbrengen en verwijderen.
- Wanneer u de accu wilt weggooien, verwijdert u de accu vanaf het gereedschap en gooit u hem op een veilige manier weg. Volg bij het weggooien van de accu de plaatselijke voorschriften.
- Als u het gereedschap gedurende een lange tijd niet denkt te gaan gebruiken, moet de accu vanaf het gereedschap worden verwijderd.
- Voorkom kortsluiting van de accu.
- Zie het hoofdstuk "ONDERHOUD" voor de benodigde informatie over de voorzorgsmaatregelen tijdens onderhoud door de gebruiker.

Voor flexibele verwarmingsapparaten

- Wanneer het apparaat niet in gebruik is, bergt u het als volgt op:
 - Laat het afkoelen voordat u het opvouwt.
 - Vouw het apparaat niet scherp door er tijdens bewaring voorwerpen op te plaatsen.
- Onderzoek het apparaat veelvuldig op tekenen van slijtage of beschadiging. Als dergelijke tekenen zichtbaar zijn en als het apparaat verkeerd is gebruikt of niet werkt, stuurt u het terug naar de leverancier zonder het in te schakelen.
- Het apparaat is niet bedoeld voor medisch gebruik in ziekenhuizen.
- Dit apparaat mag niet worden gebruikt door personen die ongevoelig zijn voor warmte en andere zeer kwetsbare personen die niet in staat zijn te reageren op te hoge temperaturen.
- Kinderen jonger dan drie jaar mogen dit apparaat niet gebruiken vanwege hun onvermogen te reageren op te hoge temperaturen.
- Het apparaat mag niet worden gebruikt door jonge kinderen ouder dan drie jaar, behalve indien de bedieningselementen vooraf zijn ingesteld door een ouder of voogd, of indien het kind afdoende instructies heeft gehad over het veilig gebruiken van de bedieningselementen.
- Inspecteer de schakelaar en het snoer op barsten om te voorkomen dat water kan binnendringen tijdens het wassen, en tijdens het drogen moet het snoer zodanig geplaatst worden dat geen water in de schakelaar of de bedienings eenheid kan stromen.
- Als u tijdens het gebruik van dit apparaat de onderstaande symptomen waarneemt, trekt u het onmiddellijk uit en raadpleegt u een arts. Anders bestaat de kans op hitte-uitputting of een zonnesteek.
 - **Eerste tekenen:**
Elk ongemak, buitensporig zweten, nekpijn, misselijkheid, duizeligheid of slaperigheid.
 - **Symptomen van hitte-uitputting/zonnesteek:**
Misselijkheid en overgeven, kloppende hoofdpijn, duizeligheid en slaperigheid, afwezigheid van transpiratie, rode, hete en droge huid, slappe spieren of aanval, snelle hartslag, snelle en oppervlakkige ademhaling, afwijkend gedrag zoals verwardheid, desoriëntatie of wankelen, bewusteloosheid.

TECHNISCHE GEGEVENS

Model:	DCX200	DCX201
Materiaal	100%	
Stappen temperatuurstelling	3	

		Toepasselijke accu's			
		BL1055B	BL1016 / BL1021B / BL1041B	BL1415N / BL1430B / BL1440 / BL1460B	BL1815N / BL1820B / BL1830B / BL1840B / BL1850B / BL1860B
Toepasselijke accuhouder		Geen accuhouder vereist	Accuhouder voor CXT-accu	Accuhouder voor LXT-accu	
Nominale spanning		10,8 V gelijkspanning	Max. 10,8 V - 12 V gelijkspanning	14,4 V gelijkspanning	18 V gelijkspanning
USB-voedingspoort (op de accuhouder)	Uitgangsspanning	5 V gelijkspanning			
	Uitgangsstroomsterkte	1,5 A	2,4 A		
	Type	Type C	Type A		

- Als gevolg van ons doorlopende onderzoeks- en ontwikkelingsprogramma, zijn de technische gegevens onderhevig aan veranderingen zonder voorafgaande kennisgeving.
- De technische gegevens en de accu kunnen van land tot land verschillen.

⚠ WAARSCHUWING: Gebruik uitsluitend de accu's die hierboven worden genoemd. Gebruik van enige andere accu kan leiden tot letsel en/of brand.





Gebruiksduur

Temperatuurstelling	Accu			
	BL1055B	BL1041B	BL1460B	BL1860B
HOOG	5,5 uur	3,5 uur	5,5 uur	7,5 uur
MIDDEN	11 uur	7 uur	10,5 uur	16 uur
LAAG	20 uur	15 uur	23 uur	33 uur

- De gebruiksduren in de bovenstaande tabel zijn een grove richtlijn. Zij kunnen verschillen van de werkelijke gebruiksduur.
- De gebruiksduur kan verschillen afhankelijk van het type accu, de laadtoestand en de gebruiksomstandigheden.
- De accu kan van land tot land verschillen.

Symbolen

Enkele van de onderstaande symbolen die voor het gereedschap kunnen worden gebruikt. Zorg ervoor dat u weet wat ze betekenen alvorens het gereedschap te gebruiken.

	Lees de gebruiksaanwijzing.
	Was in een wasmachine op maximaal 30°C met een wasprogramma voor gevoelige stoffen.
	Niet bleken.
	Niet uitwringen.

	Niet strijken.
	Niet laten stomen.
	Niet voor gebruik door zeer jonge kinderen (0 tot 3 jaar).
	Geen spelden in prikken.
	In de droger op lage temperatuur.
	Drogen aan de lijn.
	Apparaat van klasse III.



Alleen voor EU-landen
Als gevolg van de aanwezigheid van schadelijke componenten in het apparaat, kunnen oude elektrische en elektronische apparaten, accu's en batterijen negatieve gevolgen hebben voor het milieu en de gezondheid van mensen.



Gooi elektrische en elektronische apparaten en accu's niet met het huisvuil weg! In overeenstemming met de Europese richtlijn inzake oude elektrische en elektronische apparaten en inzake accu's en batterijen en oude accu's en batterijen, alsmede de toepassing daarvan binnen de nationale wetgeving, dienen oude elektrische apparaten, accu's en batterijen gescheiden te worden opgeslagen en te worden ingeleverd bij een apart inzamelingspunt voor huishoudelijk afval dat de milieubeschermlingsvoorschriften in acht neemt.

Dit wordt op het apparaat aangegeven door het symbool van een doorgekruiste afvalcontainer.



Accu niet blootstellen aan water of regen.



Gooi de accu niet in een vuur.



Vorkom kortsluiting van de accu.

Gebruiksdoeleinden

Het apparaat is bedoeld voor het opwarmen van het lichaam in een koude omgeving.

VEILIGHEIDSWAARSCHUWINGEN

WAARSCHUWING: Lees alle veiligheids-waarschuwingen en alle instructies. Het niet volgen van de waarschuwingen en instructies kan leiden tot elektrische schokken, brand en/of ernstig letsel.

Bewaar alle waarschuwingen en instructies om in de toekomst te kunnen raadplegen.

Algemene veiligheids waarschuwingen

- Kinderen, gehandicapte personen en iedereen die ongevoelig is voor warmte, bijvoorbeeld een persoon met een slechte bloedsomloop, mogen dit apparaat niet gebruiken.
- Gebruik het apparaat voor niets anders dan zijn gebruiksdoeleinden.
- Gebruik het apparaat nooit wanneer de binnenkant ervan nat is.
- Draag ondergoed met lange mouwen wanneer u het apparaat draagt. Draag het apparaat niet op de blote huid.
- Als u iets ongebruikelijks opmerkt, schakelt u het apparaat onmiddellijk uit en verwijdert u de accu.

- Zorg ervoor dat de voedingskabel niet bekneld raakt. Een beschadigd kabel kan een elektrische schok veroorzaken.
- Als een abnormaliteit wordt opgemerkt, neemt u contact op met uw plaatselijk servicecentrum voor reparatie.
- Gebruik geen spelden en dergelijke. De elektrische draden binnenin kunnen worden beschadigd.
- Bewaar de onderhoudslabels en het typeplaatje. Als deze onleesbaar worden of verloren zijn gegaan, neemt u contact op met ons servicecentrum voor reparatie.
- Kies een geschikte temperatuurinstelling aan de hand van de gebruiksomgeving voor continu gebruik.
- De accu, accuhouder en stekkers mogen niet nat worden tijdens wassen en drogen.
- Het apparaat kan onder toezicht worden gebruikt door kinderen ouder dan 3 jaar en jonger dan 8 jaar met de temperatuurregeling ingesteld op de minimumwaarde.
- Let erop dat niet hetzelfde deel van uw huid gedurende een lange tijd in aanraking komt met het verwarmde deel. Als het verwarmde deel gedurende een lange tijd in aanraking komt met hetzelfde deel van uw huid, bestaat de kans op koude brandwonden, zelfs bij een lage temperatuur (40 tot 60 °C).
- Stop het gebruik van het apparaat wanneer u voelt dat het heet is.
- Gebruik het apparaat nooit terwijl u slaapt.
- Om de mogelijkheid van een hitteberoerte te voorkomen, koppelt u de kleding los wanneer u naar een omgeving met een aanzienlijk hogere temperatuur gaat.
- Let goed op het merkteken  aan de binnenkant van de kleding. Prik geen spelden door de stof vanaf de binnen- of buitenkant.
- Verwijder de accu's uit het apparaat voordat u ze oplaadt.
- Verwijder lege accu's uit het apparaat en verwerk deze op veilig wijze.
- Voordat u het apparaat opbergt, verwijdert u de accu's.
- Sluit de voedingsaansluitingen niet kort.
- Berg het apparaat op een plek op waar huisdieren er niet bij kunnen.

Wassen

- Als u het apparaat wast, volgt u de instructies op het waarschuwingsetiket aan het apparaat.
- Voordat u het apparaat reinigt, verwijdert u de accuhouder en de accu, en plaatst u de voedingskabel in de accuzak en sluit u de sluiting.

Veiligheid op de werkplek

- Houd uw werkplek schoon en zorg voor goede verlichting. Een rommelige of donkere werkplek verhoogt de kans op ongevallen.

Elektrische veiligheid

- Stel het apparaat niet bloot aan regen of natte omstandigheden. Als water binnendringt in het apparaat, kan de kans op een elektrische schok toenemen.

- **Behandel het snoer voorzichtig. Gebruik het snoer nooit om het apparaat aan te dragen, eraan te trekken, of de stekker ermee los te koppelen. Houd het snoer uit de buurt van hitte, olie en scherpe randen.**
- **Sluit de voedingsbron niet aan op de USB-poort.** Anders bestaat de kans op brand. De USB-poort is uitsluitend bedoeld voor het opladen van een laagspanningsapparaat.
- **Plaats altijd de afdekking op de USB-poort wanneer geen laagspanningsapparaat wordt opgeladen.**
- **Steek geen spijker, draad, enz. in de USB-voedingspoort.** Anders kan door kortsluiting rookontwikkeling en brand ontstaan.
- **Raak het snoer en de accu niet met natte of vette handen aan.**
- **Gebruik het apparaat nooit als het netsnoer of de plug beschadigd is.**
- **Gebruik uitsluitend de accuhouder die door Makita wordt gespecificeerd.**
- **Laat geen enkel snoer losgekoppeld terwijl accuvoeding wordt geleverd.** Jonge kinderen kunnen de stroomvoerende plug in hun mond stoppen en letsel oplopen.
- **Sluit de plug van de accuhouder niet aan op andere apparaten dan die door Makita worden gespecificeerd.**
- **Laat onderhoud en reparatie uitvoeren door een vakbekwame reparateur die gebruik maakt van uitsluitend identieke vervangingsonderdelen.** Zo bent u ervan verzekerd dat de veiligheid van het apparaat behouden blijft.
- **Probeer niet het apparaat of de accu te wijzigen of te repareren, behalve zoals aangegeven in de instructies voor gebruik en verzorging.**

Persoonlijke veiligheid

- **Let altijd goed op, kijk naar wat u aan het doen bent, en gebruik uw gezond verstand tijdens gebruik van het apparaat. Gebruik het apparaat niet terwijl u vermoeid of onder invloed van drugs, alcohol of medicijnen bent. Een ogenblik van onoplettendheid kan tijdens het gebruik van het apparaat leiden tot ernstig persoonlijk letsel.**

Gebruik en verzorging van flexibele verwarmingsapparaten

- **Gebruik het apparaat niet als het niet kan worden in- en uitgeschakeld met de schakelaar.** Ieder apparaat dat niet met de schakelaar kan worden bediend is gevaarlijk en moet eerst worden gerepareerd.
- **Onderhoud het apparaat. Controleer op kapotte onderdelen en elke andere situatie die van invloed kan zijn op de werking. Als het apparaat beschadigd is, laat u het eerst repareren voordat u het gebruikt.**
- **Gebruik het apparaat overeenkomstig deze instructies, rekening houdend met de werkomstandigheden en de werkzaamheden die uitgevoerd gaan worden.** Het gebruik van het apparaat voor andere werkzaamheden dan waarvoor het is bedoeld, kan leiden tot gevaarlijke situaties.
- **Als de zekering is doorgebrand, laat u het apparaat repareren door ons erkende servicecentrum.**

- **Gebruik het product niet in opgevouwen toestand. Wring het product niet uit.**

Gebruik en verzorging van gereedschap dat op een accu werkt

1. **Laad alleen op met de acculader aanbevolen door de fabrikant.** Een acculader die geschikt is voor een bepaald type accu, kan brandgevaar opleveren indien gebruikt met een ander type accu.
2. **Gebruik elektrisch gereedschap uitsluitend met de daarvoor bestemde accu.** Gebruik van andere accu's kan gevaar voor letsel of brandgevaar opleveren.
3. **Als de accu niet wordt gebruikt, houdt u deze uit de buurt van metalen voorwerpen, zoals paperclips, muntgeld, sleutels, spijkers, schroeven en andere kleine metalen voorwerpen die een kortsluiting kunnen veroorzaken tussen de accupolen.** Kortsluiting tussen de accupolen kan leiden tot brandwonden of brand.
4. **Onder zware gebruiksomstandigheden kan vloeistof uit de accu komen. Voorkom aanraking! Als u er per ongeluk mee in aanraking komt, spoelt u het er met water af. Als de vloeistof in uw ogen komt, raadpleegt u tevens een arts.** Vloeistof uit de accu kan irritatie en brandwonden veroorzaken.
5. **Gebruik geen accu of gereedschap dat beschadigd of gewijzigd is.** Beschadigde of gewijzigde accu's kunnen onvoorspelbaar gedrag vertonen dat kan leiden tot brand, explosie of gevaar van letsel.
6. **Stel een accu of gereedschap niet bloot aan vuur of buitensporige temperaturen.** Blootstelling aan vuur of temperaturen hoger dan 130 °C kunnen een explosie veroorzaken.
7. **Volg alle oplaadinstructies en laad de accu of het gereedschap niet op buiten het temperatuurbereik opgegeven in de instructies.** Verkeerd opladen of bij een temperatuur buiten het opgegeven bereik kan de accu beschadigen en de kans op brand vergroten.

Belangrijke veiligheidsinstructies voor een accu

1. **Lees alle voorschriften en waarschuwingen op (1) de acculader, (2) de accu, en (3) het product waarvoor de accu wordt gebruikt, alvorens de accu in gebruik te nemen.**
2. **Haal de accu niet uit elkaar en saboteer hem niet.** Dit kan leiden tot brand, buitensporige hitte of een explosie.
3. **Als de gebruikstijd van een opgeladen accu aanzienlijk korter is geworden, moet u het gebruik ervan onmiddellijk stopzetten.** Voortgezet gebruik kan oververhitting, brandwonden en zelfs een ontploffing veroorzaken.
4. **Als elektrolyt in uw ogen is terechtgekomen, spoelt u uw ogen met schoon water en roept u onmiddellijk de hulp van een dokter in.** Elektrolyt in de ogen kan blindheid veroorzaken.

5. **Voorkom kortsluiting van de accu:**
 - (1) Raak de accuklemmen nooit aan met een geleidend materiaal.
 - (2) Bewaar de accu niet in een bak waarin andere metalen voorwerpen zoals spijkers, munten e.d. worden bewaard.
 - (3) Stel de accu niet bloot aan water of regen.
- Kortsluiting van de accu kan oorzaak zijn van een grote stroomafgifte, oververhitting, brandwonden, en zelfs defecten.**
6. **Bewaar en gebruik het gereedschap en de accu niet op plaatsen waar de temperatuur kan oplopen tot 50 °C of hoger.**
7. **Werp de accu nooit in het vuur, ook niet wanneer hij zwaar beschadigd of volledig versleten is. De accu kan ontploffen in het vuur.**
8. **Laat de accu niet vallen, sla er geen spijker in, snijd er niet in, gooi er niet mee en stoot hem niet tegen een hard voorwerp.** Dergelijke handelingen kunnen leiden tot brand, buitensporige hitte of een explosie.
9. **Gebruik nooit een beschadigde accu.**
10. **De bijgeleverde lithium-ionbatterijen zijn onderhevig aan de vereisten in de wetgeving omtrent gevaarlijke stoffen.**
 Voor commercieel transport en dergelijke door derden en transporteurs moeten speciale vereisten ten aanzien van verpakking en etikettering worden nageleefd.
 Als voorbereiding van het artikel dat wordt getransporteerd is het noodzakelijk een expert op het gebied van gevaarlijke stoffen te raadplegen. Houd u tevens aan mogelijk strengere nationale regelgeving. Blootliggende contactpunten moeten worden afgedekt met tape en de accu moet zodanig worden verpakt dat deze niet kan bewegen in de verpakking.
11. **Wanneer u de accu wilt weggooiden, verwijdert u de accu vanaf het gereedschap en gooit u hem op een veilige manier weg. Volg bij het weggooiden van de accu de plaatselijke voorschriften.**
12. **Gebruik de accu's uitsluitend met de gereedschappen die door Makita zijn aanbevolen.** Als de accu's worden aangebracht in niet-compatibele gereedschappen, kan dat leiden tot brand, buitensporige warmteontwikkeling, een explosie of lekkage van elektrolyt.
13. **Als u het gereedschap gedurende een lange tijd niet denkt te gaan gebruiken, moet de accu vanaf het gereedschap worden verwijderd.**
14. **Tijdens en na gebruik, kan de accu heet worden waardoor brandwonden of koude brandwonden kunnen worden veroorzaakt. Wees voorzichtig bij het hanteren van een hete accu.**
15. **Raak de aansluitpunten van het gereedschap niet onmiddellijk na gebruik aan omdat deze heet genoeg kunnen zijn om brandwonden te veroorzaken.**
16. **Zorg ervoor dat geen steenslag, stof of grond vast komt te zitten op/in de aansluitpunten, openingen en groeven van de accu.** Hierdoor kan oververhitting, brand, een barst en een storing in het gereedschap of de accu ontstaan waardoor brandwonden of persoonlijk letsel kunnen ontstaan.

17. **Behalve indien gebruik van het gereedschap is toegestaan in de buurt van hoogspanningsleidingen, mag u de accu niet gebruiken in de buurt van een hoogspanningsleiding.** Dit kan leiden tot een storing of een defect van het gereedschap of de accu.
18. **Houd de accu uit de buurt van kinderen.**

BEWAAR DEZE INSTRUCTIES.

⚠️ LET OP: Gebruik uitsluitend originele Makita accu's. Het gebruik van niet-originele accu's, of accu's die zijn gewijzigd, kan ertoe leiden dat de accu ontploft en brand, persoonlijk letsel en schade veroorzaakt. Ook vervalt daarmee de garantie van Makita op het gereedschap en de lader van Makita.

Tips voor een maximale levensduur van de accu

1. **Laad de accu op voordat hij volledig ontladen is. Stop het gebruik van het gereedschap en laad de accu op telkens wanneer u vaststelt dat het vermogen van het gereedschap is afgenomen.**
2. **Laad een volledig opgeladen accu nooit opnieuw op. Te lang opladen verkort de levensduur van de accu.**
3. **Laad de accu op bij een omgevingstemperatuur tussen 10 °C en 40 °C. Laat een warme accu afkoelen alvorens hem op te laden.**
4. **Als de accu niet wordt gebruikt, verwijdert u hem vanaf het gereedschap of de lader.**
5. **Laad de accu op als u deze gedurende een lange tijd (meer dan zes maanden) niet gaat gebruiken.**

BESCHRIJVING VAN DE ONDERDELEN

► Fig.1

1	Aan-uitknop	2	Accuzak
3	Plug	-	-

Optioneel accessoire

► Fig.2

1	Accuhouder voor CXT-accu	2	Accuhouder voor LXT-accu
3	Accu BL1055B (afhankelijk van het land)	4	CXT-accu (10,8 V - 12 V max.)
5	LXT-accu (14,4 V/18 V)	-	-

OPSTELLEN

De accu opladen









Accu's die worden gebruikt met de accuhouder
Raadpleeg de gebruiksaanwijzing van de lader voor instructies voor het opladen van de accu.

Accu BL1055B

Open de afdekking van de USB-poort. Sluit de accu en de netadapter ADP07 (niet inbegrepen) of andere algemene USB-oplader aan met behulp van de USB-kabel die bij de accu werd geleverd. De aanbevolen uitgangswaarden voor een algemene USB-lader zijn 5 V/3 A of lager. Steek daarna de netadapter ADP07 in het stopcontact. Nadat het opladen voltooid is, zullen alle acculadingindicatoren branden en na een bepaalde tijdsduur uitgaan. Trek de netadapter uit het stopcontact en koppel de USB-kabel los en sluit daarna de afdekking.

► **Fig.3:** 1. Netadapter ADP07 2. Accu BL1055B
3. Afdekking 4. USB-kabel

Betekenis van de indicatorlampjes

Indicatorlampjes			Resterende acculading
 Brandt	 Uit	 Knippert	
			100% (Het opladen is klaar.)
(De lampjes gaan na een bepaalde tijdsduur uit.)			
			50% t/m 100%
			25% t/m 50%
			Minder dan 25%

De accu aanbrengen of verwijderen

Alleen bij gebruik van een accu die in de accuhouder wordt gebruikt

▲LET OP: Schakel het apparaat altijd uit voordat u de accu aanbrengt of verwijdert.

▲LET OP: Houd de accuhouder en de accu stevig vast tijdens het aanbrengen of verwijderen van de accu. Als u de accuhouder en de accu niet stevig vasthoudt, kunnen deze uit uw handen glijpen en beschadigd raken, en/of kan persoonlijk letsel worden veroorzaakt.

Om de accu aan te brengen lijnt u de lip op de accu uit met de groef in de behuizing en duwt u de accu op zijn plaats. Steek de accu zo ver mogelijk in het gereedschap tot u een klikgeluid hoort. Wanneer het rode deel zichtbaar is, zoals aangegeven in de afbeelding, is de accu niet geheel vergrendeld.

Om de accu te verwijderen drukt u de knop aan de voorkant van de accu en schuift u tegelijkertijd de accu van de accuhouder af.

► **Fig.4:** 1. Rood deel 2. Knop 3. Accu 4. Accuhouder

▲LET OP: Breng de accu altijd helemaal aan totdat het rode deel niet meer zichtbaar is. Als u dit niet doet, kan de accu per ongeluk uit de accuhouder vallen en u of anderen in uw omgeving verwonden.

▲LET OP: Breng de accu niet met kracht aan. Als de accu niet gemakkelijk op zijn plaats schuift, wordt deze niet correct aangebracht.

Accuzak

De accu kan worden opgeborgen in de accuzak. Sluit de plug van de voedingskabel aan op de accu. Plaats daarna de accu in de accuzak en sluit de sluiting.

► **Fig.5:** 1. Voedingskabel 2. Plug 3. Accuzak

OPMERKING: De accuhouder (met de accu) kan niet worden opgeborgen in de accuzak.

De accuhouder aansluiten

U kunt de accuhouder aan uw broekriem hangen. Om te voorkomen dat de accuhouder per ongeluk valt, rijgt u een koord door het koorddoog en knoopt u dit ergens aan vast.

1. Steek de plug door de opening in de accuzak en trek hem door naar de binnenkant van het ondershirt.

► **Fig.6:** 1. Voedingskabel 2. Opening 3. Accuzak 4. Plug

2. Bevestig de riemhaak van de accuhouder aan uw broekriem. Sluit de plug van de voedingskabel aan op de accuhouder.

► **Fig.7:** 1. Riemhaak 2. Accuhouder 3. Broekriem 4. Voedingskabel

De accuhouder heeft een valpreventiefunctie. Wanneer u de accuhouder van de broekriem verwijdert, trekt u de accuhouder omhoog terwijl u de ontgrendelknop indrukt.

► **Fig.8:** 1. Ontgrendelknop

BESCHRIJVING VAN DE FUNCTIES

Aan-uitknop

Om het ondershirt in te schakelen, sluit u alle snoeren aan en houdt u de aan-uitknop op de accu of de accuhouder ingedrukt. Om uit te schakelen, houdt u de aan-uitknop op het ondershirt ingedrukt.

OPMERKING: De vermogensniveau-indicator op de accuhouder wordt niet gebruikt met het ondershirt. Alleen de vermogensniveau-indicator 4 brandt tijdens gebruik van het ondershirt.

► **Fig.9:** 1. Aan-uitknop 2. Vermogensniveau-indicator

OPMERKING: De accu en de accuhouder worden automatisch uitgeschakeld ongeveer 1 uur nadat het ondershirt is uitgeschakeld.

Temperatuurinstelling

⚠ LET OP: Voor continue werking stelt u de temperatuurinstelling op "laag" (blauw). Als het ondershirt oververhit raakt, kan in het ondershirt een storing optreden en letsel worden veroorzaakt.

Er zijn drie temperatuurinstellingen (hoog, midden, laag). Wanneer u het ondershirt inschakelt, wordt de temperatuur ingesteld op "laag". Elke keer wanneer u op de aan-uitknop drukt, verandert de temperatuurinstelling zoals aangegeven in de afbeelding. De kleur van de aan-uitknop geeft de huidige instelling aan.

► **Fig.10:** 1. Blauw: "laag" 2. Rood: "hoog" 3. Wit: "midden"

De resterende acculading controleren

OPMERKING: Afhankelijk van de gebruiksomstandigheden en de omgevingstemperatuur, is het mogelijk dat de aangegeven acculading verschilt van de werkelijke acculading.

Aleen bij gebruik van een accu (met de indicator) die in de accuhouder wordt gebruikt

Druk op de testknop op de accu om de resterende acculading te zien. De indicatorlampjes branden gedurende enkele seconden.

► **Fig.11:** 1. Indicatorlampje 2. Testknop

Betekenis van de indicatorlampjes

Indicatorlampjes			Resterende acculading
Brandt	Uit	Knippert	
■	■	■	75% t/m 100%
■	■	■	50% t/m 75%
■	□	□	25% t/m 50%
■	□	□	Minder dan 25%
▬	□	□	Laad de accu op. (alleen voor LXT-accu's)
■	□	□	In de accu kan een storing zijn opgetreden. (alleen voor LXT-accu's)
□	□	■	

OPMERKING: Alleen voor LXT-accu's:

Het eerste (meest linker) indicatorlampje knippert wanneer het accubeveiligingssysteem in werking is getreden.

Accu BL1055B

Druk terwijl de accu BL1055B is losgekoppeld op de aan-uitknop. De acculadingindicator brandt gedurende enkele seconden.

► **Fig.12:** 1. Aan-uitknop 2. Acculadingindicator

Betekenis van de indicatorlampjes

Indicatorlampjes			Resterende acculading
Brandt	Uit	Knippert	
■	■	■	50% t/m 100%
■	■	□	25% t/m 50%
■	□	□	10% t/m 25%
▬	□	□	Minder dan 10%
▬	□	▬	Abnormaliteit in de accu.

Accubeveiligingssysteem

Als de resterende acculading onvoldoende is, zal het apparaat niet werken. Wanneer u het apparaat inschakelt, worden de verwarmingselementen gevoed, maar spoedig weer uitgeschakeld. In dat geval, verwijdert u de accu en laadt u deze op.

USB-apparaten aansluiten

⚠ LET OP: Sluit alleen apparaten aan die compatibel zijn met de USB-voedingspoort. Als u dit niet doet, kan een storing worden veroorzaakt.

KENNISGEVING: Voordat u een USB-apparaat aansluit, maakt u altijd eerst een reservekopie van de gegevens op het USB-apparaat. Als u dat niet doet, kunnen uw gegevens verloren gaan.

KENNISGEVING: Het is mogelijk dat de accuhouder en de accu BL1055B sommige USB-apparaten niet kunnen voeden.

KENNISGEVING: Als u dit niet gebruikt, of na het opladen, verwijdert u de USB-kabel en sluit u de afdekking.

OPMERKING: De daadwerkelijke uitgangsstroom verschilt afhankelijk van het USB-apparaat dat is aangesloten.

OPMERKING: Wanneer de aan-uitknop aan staat, wordt acculading verbruikt. Zet de aan-uitknop altijd uit wanneer het apparaat niet in gebruik is.

OPMERKING: Als u meerdere USB-apparaten achter elkaar oplaadt, wacht u ongeveer 10 seconden nadat het opladen van een apparaat is voltooid voordat u het volgende apparaat begint op te laden.

De accuhouder (met accu) en de accu BL1055B kunnen werken als een externe voeding voor USB-apparaten.

1. Open de afdekking en sluit een USB-kabel (niet bijgeleverd) aan op de USB-poort. Sluit vervolgens het andere uiteinde van de kabel aan op het apparaat.
2. Opladen:
 - Wanneer u de accuhouder (met accu) gebruikt, houdt u de aan-uitknop ingedrukt totdat de vermogensniveau-indicator gaat branden. De accu levert 5 V DC, 2,4 A.

Accuhouder (met accu)

► **Fig.13:** 1. Aan-uitknop 2. USB-poort

- Wanneer u de accu BL1055B gebruikt, drukt u op de aan-uitknop. De accu levert 5 V DC, 1,5 A.

Accu BL1055B

► **Fig.14:** 1. Aan-uitknop 2. USB-poort

ONDERHOUD

⚠ LET OP: Zorg er altijd voor dat het ondershirt is uitgeschakeld en de accu is verwijderd, voordat u een inspectie of onderhoud uitvoert.

⚠ LET OP: Als het ondershirt niet kan worden ingeschakeld of een defect wordt vastgesteld aan een volledig opgeladen accu, reinigt u de aansluitingen van de accuhouder en de accu. Als het ondershirt nog steeds niet goed werkt, stopt u met het gebruik van het ondershirt en neemt u contact op met ons erkende servicecentrum.

KENNISGEVING: Gebruik nooit benzine, wasbenzine, thinner, alcohol en dergelijke. Hierdoor kunnen verkleuring, vervormingen en barsten worden veroorzaakt.

Om de VEILIGHEID en BETROUWBAARHEID van het gereedschap te handhaven, dienen alle reparaties, onderhoud of afstellingen te worden uitgevoerd bij een erkend Makita-servicecentrum of de Makita-fabriek, en altijd met gebruik van Makita-vervangingsonderdelen.

Het ondershirt reinigen

- Koppel de accu en de accuhouder los van het ondershirt voordat u het wast.
- Volg de instructies op het wasetiket.
- Was het ondershirt niet tezamen met andere kleding. Als u dat doet, kan de kleur vervagen of andere kleding verkleuren.
- Gebruik een kledingnet wanneer u in een wasmachine wast.
- Gebruik geen wasverzachter.
- Gebruik uitsluitend een neutraal wasmiddel.
- Haal na het wassen het ondershirt onmiddellijk uit de wasmachine.
- Denk eraan de plug in de accuzak te plaatsen en de rits te sluiten alvorens te wassen.

OPTIONELE ACCESSOIRES

⚠ LET OP: Deze accessoires of hulpstukken worden aanbevolen voor gebruik met het Makita gereedschap dat in deze gebruiksaanwijzing is beschreven. Bij gebruik van andere accessoires of hulpstukken bestaat het gevaar van persoonlijke letsel. Gebruik de accessoires of hulpstukken uitsluitend voor hun bestemde doel.

Wenst u meer bijzonderheden over deze accessoires, neem dan contact op met het plaatselijke Makita-servicecentrum.

- Accuhouder
- Originele Makita accu's en acculaders

OPMERKING: Sommige items op de lijst kunnen zijn inbegrepen in de doos van het gereedschap als standaard toebehoren. Deze kunnen van land tot land verschillen.

AANVULLENDE INSTRUCTIES VOOR BL1055B

Afhankelijk van het land

Technische gegevens

Nominale spanning/ Nominale capaciteit (ingebouwde accu)	D.C. 3,6 V/16,75 Ah
Oplaadtijd	5 V/1,0 A: 14 uur 5 V/1,5 A: 12 uur 5 V/2,4 A: 10 uur

Deze accu kan worden gebruikt voor de volgende ventilatorjas/-bodywarmer en verwarmde jas/bodywarmer/deken/ondershirt.

► **Fig.15**

Groep	Model
A	Ventilatorjas/-vest: DFV210, DFJ206, DFJ207, DFJ210, DFJ211, DFJ212, DFJ213, DFJ214, DFJ216, DFJ304, DFJ305, DFJ310, DFJ311, DFJ405, DFJ407, DFJ410, DFJ411, DFJ416 Verwarmde jas/vest/deken: CV102D, DCV202, CJ105D, CJ106D, DCJ205, DCJ206, CB100D, DCB200
B	Ventilatorjas/-vest: DFJ212A, DFJ213A, DFJ214A, DFJ216A, DFJ312A, DFJ416A, DFV210A, DFV214A, DFV215A Verwarmd ondershirt: DCX200, DCX201

ADVERTENCIA

Instrucciones importantes. Guardar para uso posterior.

- Para usuarios en Europa: Este aparato puede ser utilizado por niños de 8 o más años de edad y personas con capacidades físicas, sensoriales o mentales reducidas, o sin experiencia y conocimiento, si han recibido supervisión o instrucción para el uso del aparato de forma segura y son conscientes del peligro que implica. Los niños no deben jugar con el aparato. La limpieza y mantenimiento que debe hacer el usuario no deben ser realizados por niños sin supervisión.
- Para usuarios en zonas distintas de Europa: Este aparato no ha sido previsto para ser utilizado por personas (incluidos niños) con capacidades físicas, sensoriales o mentales reducidas, o falta de experiencia y conocimiento, a menos que una persona responsable por su seguridad les haya dado supervisión o instrucción concerniente al uso del aparato. Los niños pequeños deberán ser supervisados para asegurarse de que no juegan con el aparato.
- Consulte el capítulo “ESPECIFICACIONES” para ver la referencia del tipo de batería.
- Consulte la sección “Instalación o desmontaje del cartucho de batería” para ver cómo instalar o retirar la batería.
- Para desechar el cartucho de batería, retírelo de la herramienta y deséchelo en un lugar seguro. Siga los reglamentos locales referentes al desecho de la batería.
- Si la herramienta no va a ser utilizada durante un periodo de tiempo largo, la batería deberá ser retirada de la herramienta.
- No cortocircuite el cartucho de batería.
- Consulte el capítulo “MANTENIMIENTO” para ver los detalles apropiados de las precauciones durante el mantenimiento hecho por el usuario.

Para aparatos flexibles de calefacción

- Cuando no lo utilice, guárdelo de la forma siguiente:
 - Deje que se enfríe antes de doblarlo.
 - No arrugue el aparato colocando artículos encima de él mientras está guardado.
- Examine el aparato con frecuencia para ver si hay indicios de desgaste o daños. Si hay estos indicios, si el aparato ha sido usado de mala manera o no funciona, devuélvalo al distribuidor antes de volver a encenderlo.
- Este aparato no ha sido previsto para uso médico en hospitales.
- Este aparato no debe ser utilizado por personas insensibles al calor ni otras personas muy vulnerables que sean incapaces de reaccionar al sobrecalentamiento.
- Los niños de menos de tres años no tienen permitido utilizar este aparato debido a su incapacidad para reaccionar al sobrecalentamiento.
- Este aparato no es para ser utilizado por niños de más de tres años a menos que los controles hayan sido preestablecidos por sus padres o un tutor, o a menos que el niño haya sido instruido adecuadamente sobre cómo operar los controles de forma segura.
- Inspeccione el interruptor y el cable por si tienen grietas para evitar que el agua entre en su interior durante el lavado y, durante el secado, el cable deberá ser posicionado de forma que se garantice que no va a fluir agua al interior del interruptor o de la unidad de control.
- Si padece los síntomas indicados abajo mientras está utilizando el aparato, quíteselo inmediatamente y consulte a un médico. De lo contrario, habrá un riesgo de agotamiento por calor o golpe de calor.
 - **Primeras señales:**
Cualquier molestia; sudoración excesiva; dolor en el cuello; náusea; mareo o somnolencia.
 - **Síntomas de agotamiento por calor/golpe de calor:**
Náusea y vómito; dolor de cabeza palpitante; mareo y somnolencia; ausencia de sudor; piel roja, caliente y seca; debilidad muscular o espasmos; latidos rápidos del corazón; respiración rápida, poco profunda; cambios de comportamiento como confusión, desorientación o tambaleo; pérdida del conocimiento.

ESPECIFICACIONES

Modelo:	DCX200	DCX201
Material	100% poliéster	
Pasos para el ajuste de temperatura	3	

		Cartucho de batería aplicable			
		BL1055B	BL1016/ BL1021B/ BL1041B	BL1415N/ BL1430B/ BL1440/ BL1460B	BL1815N/ BL1820B/ BL1830B/ BL1840B/ BL1850B/ BL1860B
Portabatería aplicable		No se requiere portabatería	Portabatería para el cartucho de batería CXT	Portabatería para el cartucho de batería LXT	
Tensión nominal		10,8 V CC	10,8 V - 12 V CC máx.	14,4 V CC	18 V CC
Puerto USB de suministro de alimentación (en el portabatería)	Tensión de salida	5 V CC			
	Corriente de salida	1,5 A	2,4 A		
	Tipo	Tipo C	Tipo A		

- Debido a nuestro programa continuo de investigación y desarrollo, las especificaciones aquí dadas están sujetas a cambios sin previo aviso.
- Las especificaciones y el cartucho de batería pueden variar de un país a otro.

⚠ ADVERTENCIA: Utilice solamente los cartuchos de batería listados arriba. La utilización de cualquier otro cartucho de batería puede ocasionar heridas y/o un incendio.





Tiempo de operación







Ajuste de temperatura	Cartucho de batería			
	BL1055B	BL1041B	BL1460B	BL1860B
ALTA	5,5 horas	3,5 horas	5,5 horas	7,5 horas
MEDIA	11 horas	7 horas	10,5 horas	16 horas
BAJA	20 horas	15 horas	23 horas	33 horas

- Los tiempos de operación indicados en la tabla de arriba son una guía aproximada. Pueden variar de los tiempos de operación reales.
- Los tiempos de operación pueden variar de acuerdo con el tipo de batería, el estado de la carga, y las condiciones de utilización.
- El cartucho de batería puede variar de un país a otro.

Símbolos

Algunos de los siguientes símbolos que pueden ser utilizados para el equipo. Asegúrese de que entiende su significado antes de utilizar.

	Lea el manual de instrucciones.
	Lavar a máquina a menos de 30°C en ciclo delicado.
	No usar lejía.
	No escurrir.
	No planchar.

	No lavar en seco.
	No es para ser utilizado por niños muy pequeños (0-3 años).
	No insertar imperdibles.
	Secar a máquina con poco calor.
	Secado al aire libre.
	Aparato de Clase III.



Sólo para países de la Unión Europea
Debido a la presencia de componentes peligrosos en el equipo, el equipo eléctrico y electrónico, los acumuladores y las baterías desechados pueden tener un impacto negativo para el medioambiente y la salud humana.



¡No tire los aparatos eléctricos y electrónicos ni las baterías junto con los residuos domésticos!
De conformidad con las Directivas Europeas sobre residuos de aparatos eléctricos y electrónicos y sobre acumuladores y baterías y residuos de acumuladores y baterías, así como la adaptación de las mismas a la ley nacional, el equipo eléctrico, las baterías y los acumuladores desechados deberán ser almacenados por separado y trasladados a un punto distinto de recogida de desechos municipales, que cumpla con los reglamentos sobre protección medioambiental.
Esto se indica mediante el símbolo de cubo de basura tachado colocado en el equipo.



No exponga la batería al agua ni a la lluvia.



No arroje la batería al fuego.



No cortocircuite la batería.

Uso previsto

El aparato ha sido previsto para calentar el cuerpo en ambientes fríos.

ADVERTENCIAS DE SEGURIDAD

⚠ ADVERTENCIA: Lea todas las advertencias de seguridad y todas las instrucciones. Si no sigue las advertencias e instrucciones podrá resultar en una descarga eléctrica, un incendio y/o heridas graves.

Guarde todas las advertencias e instrucciones para futuras referencias.

Advertencias de seguridad generales

- Los niños, personas discapacitadas, o quienquiera que sea insensible al calor, por ejemplo, una persona con mala circulación sanguínea, deberá abstenerse de utilizar el aparato.
- No utilice el aparato aparte de para el uso previsto.
- No utilice nunca el aparato cuando esté mojado por dentro.
- Póngase ropa interior de manga larga cuando se ponga el aparato. No se ponga el aparato directamente sobre la piel.
- Si siente algo inusual, apague el aparato y retire la batería inmediatamente.

- No deje que el cable de alimentación sea pinzado. Un cable dañado puede ocasionar una descarga eléctrica.
- Si encuentra alguna anomalía, póngase en contacto con el centro de servicio local para hacer la reparación.
- No utilice impermeables o algo semejante. El cableado eléctrico interior podrá dañarse.
- Mantenga las etiquetas de mantenimiento y la placa de características. Si se vuelven ilegibles o se pierden, póngase en contacto con nuestro centro de servicio autorizado para hacer reparaciones.
- Elija los ajustes de temperatura apropiados de acuerdo con el entorno de utilización para uso continuado.
- No se debe permitir que el cartucho de batería, el portabatería y los conectores se mojen durante el lavado y secado.
- El aparato lo pueden utilizar niños mayores de 3 años y menores de 8 años bajo supervisión y con el control siempre ajustado al valor de temperatura mínimo.
- Tenga cuidado de no tocar la misma parte de la piel con la sección de calentamiento durante mucho tiempo. Si la sección de calentamiento toca la misma parte de la piel durante mucho tiempo, hay posibilidad de que se produzcan quemaduras de baja temperatura (40 a 60 °C).
- Deje de utilizar el aparato cuando sienta que este está caliente.
- No utilice nunca el aparato mientras esté durmiendo.
- Para evitar la posibilidad de sufrir un golpe de calor, desconecte la prenda cuando se mueva a un entorno que tenga una temperatura significativamente más alta.
- Compruebe con cuidado acerca de la marca  en la parte interna de la prenda. No inserte impermeables en la prenda desde la parte externa o interna.
- Retire las baterías del aparato antes de realizar la carga.
- Retire las baterías desgastadas del aparato y deséchelas de forma segura.
- Antes de almacenar el aparato, retire las baterías.
- No cortocircuite los terminales de suministro de corriente.
- Guarde el aparato en un lugar donde los animales domésticos no lo puedan tocar.

Lavado

- Cuando lave el aparato, siga las instrucciones de la etiqueta de precaución que hay en el aparato.
- Antes de limpiar el aparato, retire el portabatería y el cartucho de batería y después ponga el cable de alimentación en el bolsillo para batería y cierre la cremallera.

Seguridad en el área de trabajo

- Mantenga el área de trabajo limpia y bien iluminada. Las áreas desordenadas u oscuras aumentan el riesgo de accidentes.

Seguridad eléctrica

- **No exponga el aparato a la lluvia ni a condiciones que se pueda mojar.** Si entra agua en el aparato podrá aumentar el riesgo de una descarga eléctrica.
- **No haga mal uso del cable. No utilice nunca el cable para transportar, arrastrar o desenchufar el aparato. Mantenga el cable alejado del calor, aceite y bordes cortantes.**
- **No conecte la fuente de alimentación al puerto USB.** De lo contrario, habrá riesgo de incendio. El puerto USB ha sido previsto solamente para cargar dispositivos de baja tensión.
- **Coloque siempre la cubierta sobre el puerto USB cuando no esté cargando el dispositivo de baja tensión.**
- **No inserte un clavo, alambre, etc., en el puerto USB de suministro de alimentación.** De lo contrario, un cortocircuito podrá ocasionar humo y un incendio.
- **No maneje el cable y la batería con las manos mojadas o grasientas.**
- **No utilice nunca el aparato cuando el cable o la clavija esté dañado.**
- **Utilice siempre el portabatería especificado por Makita.**
- **No deje ningún cable desconectado mientras se está suministrando alimentación de la batería.** Los niños pequeños pueden poner la clavija con corriente en su boca y ocasionar heridas.
- **No conecte la clavija del portabatería a otros aparatos aparte de los aparatos especificados por Makita.**
- **Haga que el servicio sea realizado por un reparador técnico cualificado utilizando solamente piezas de repuesto idénticas.** Esto garantizará que se mantendrá la seguridad del producto.
- **No modifique ni intente reparar el aparato ni la batería excepto como se indica en las instrucciones para la utilización y el cuidado.**

Seguridad personal

- **Esté alerta, observe lo que está haciendo y utilice el sentido común cuando utilice el aparato. No utilice el aparato mientras esté cansado o bajo la influencia de drogas, alcohol o medicamentos.** Un momento de inatención mientras está utilizando el aparato puede resultar en heridas personales graves.

Utilización y cuidado de los aparatos flexibles de calefacción

- **No utilice el aparato si el interruptor no lo enciende y apaga.** Cualquier aparato que no pueda ser controlado con el interruptor será peligroso y deberá ser reparado.
- **Haga el mantenimiento al aparato. Compruebe si hay rotura de partes y cualquier otra condición que pueda afectar a la operación.** Si está dañado, haga que el aparato sea reparado antes de utilizarlo.
- **Utilice el aparato de acuerdo con estas instrucciones, teniendo en cuenta las condiciones de trabajo y la tarea que se va a realizar.** La utilización del aparato para operaciones diferentes de las previstas podrá resultar en una situación peligrosa.

- **Si el elemento fusible se rompe, lleve el aparato a nuestro centro de servicio autorizado para hacer la reparación.**
- **No utilice el aparato en estado plegado. No escurra el aparato retorciéndolo.**

Utilización y cuidado de la herramienta a batería

1. **Cargue la batería solamente con el cargador que es apropiado para un tipo de batería** puede crear un riesgo de incendio cuando se utiliza con otra batería.
2. **Utilice las herramientas eléctricas solamente con las baterías designadas específicamente para ellas.** La utilización de cualquier otra batería puede crear un riesgo de heridas o incendio.
3. **Cuando la batería no esté siendo utilizada, guárdela alejada de otros objetos metálicos, como sujetapapeles, monedas, llaves, clavos, tornillos u otros objetos metálicos pequeños, que puedan hacer conexión entre un terminal y el otro.** Si se cortocircuitan entre sí los terminales de la batería podrán producirse quemaduras o un incendio.
4. **En condiciones abusivas, es posible que salga expulsado líquido de la batería; evite el contacto con él. Si se produce un contacto accidental, enjuague con agua. Si el líquido entra en los ojos, además de enjuagarlos, solicite asistencia médica.** El líquido expulsado de la batería puede ocasionar irritación y quemaduras.
5. **No utilice una batería o herramienta que esté dañada o modificada.** Las baterías dañadas o modificadas pueden comportarse de forma impredecible resultando en un incendio, explosión o riesgo de heridas.
6. **No exponga una batería o herramienta al fuego o a temperatura excesiva.** La exposición al fuego o a una temperatura superior a los 130 °C puede ocasionar una explosión.
7. **Siga todas las instrucciones de carga y no cargue la batería o la herramienta fuera del rango de temperatura especificado en las instrucciones.** Cargar incorrectamente o a temperaturas fuera del rango especificado puede dañar la batería y aumentar el riesgo de incendio.

Instrucciones de seguridad importantes para el cartucho de batería

1. **Antes de utilizar el cartucho de batería, lea todas las instrucciones e indicaciones de precaución sobre (1) el cargador de baterías, (2) la batería, y (3) el producto con el que se utiliza la batería.**
2. **No desensamble ni manipule el cartucho de batería.** Podrá resultar en un incendio, calor excesivo, o una explosión.
3. **Si el tiempo de uso se acorta demasiado, cese la operación inmediatamente.** Podría resultar en un riesgo de recalentamiento, posibles quemaduras e incluso una explosión.
4. **Si entra electrolito en sus ojos, aclárelos con agua limpia y acuda a un médico inmediatamente.** Existe el riesgo de poder perder la vista.

5. **No cortocircuite el cartucho de batería:**
 - (1) **No toque los terminales con ningún material conductor.**
 - (2) **Evite guardar el cartucho de batería en un cajón junto con otros objetos metálicos, como clavos, monedas, etc.**
 - (3) **No exponga el cartucho de batería al agua ni a la lluvia.**

Un cortocircuito en la batería puede producir una gran circulación de corriente, un recalentamiento, posibles quemaduras e incluso una rotura de la misma.

6. **No guarde ni utilice la herramienta y el cartucho de batería en lugares donde la temperatura pueda alcanzar o exceder los 50 °C.**
7. **Nunca incinere el cartucho de batería incluso en el caso de que esté dañado seriamente o ya no sirva en absoluto. El cartucho de batería puede explotar si se tira al fuego.**
8. **No clave, corte, aplaste, lance, deje caer el cartucho de batería, ni golpee contra un objeto duro el cartucho de batería.** Tal conducta podrá resultar en un incendio, calor excesivo, o una explosión.
9. **No utilice una batería dañada.**
10. **Las baterías de litio-ion contenidas están sujetas a los requisitos de la Legislación para Materiales Peligrosos.**
Para transportes comerciales, p.ej., por terceras personas y agentes de transportes, se deberán observar requisitos especiales para el empaquetado y etiquetado.
Para la preparación del artículo que se va a enviar, se requiere consultar con un experto en materiales peligrosos. Por favor, observe también la posibilidad de reglamentos nacionales más detallados.
Cubra con cinta aislante o enmascare los contactos expuestos y empaquete la batería de tal manera que no se pueda mover alrededor dentro del embalaje.
11. **Para desechar el cartucho de batería, retírelo de la herramienta y deséchelo en un lugar seguro. Siga los reglamentos locales referentes al desecho de la batería.**
12. **Utilice las baterías solamente con los productos especificados por Makita.** La instalación de las baterías en productos no compatibles puede resultar en un incendio, calor excesivo, explosión, o fuga de electrolito.
13. **Si la herramienta no va a ser utilizada durante un periodo de tiempo largo, la batería deberá ser retirada de la herramienta.**
14. **Durante y después de la utilización, el cartucho de batería podrá acumular calor, lo cual puede ocasionar quemaduras o quemaduras de baja temperatura. Preste atención al manejo de cartuchos de batería calientes.**
15. **No toque el terminal de la herramienta inmediatamente después de utilizar, dado que puede calentarse lo suficiente como para ocasionar quemaduras.**
16. **No permita que virutas, polvo, o tierra se adhieran dentro de los terminales, orificios, y ranuras del cartucho de batería.** Esto podría ocasionar calentamiento, que coja fuego, reviente y un mal funcionamiento de la herramienta o el cartucho de batería, resultando en quemaduras o heridas personales.

17. **A menos que la herramienta pueda utilizarse cerca de cables eléctricos de alta tensión, no utilice el cartucho de batería cerca de cables eléctricos de alta tensión.** Podrá resultar en un mal funcionamiento o rotura de la herramienta o el cartucho de batería.
18. **Mantenga la batería alejada de los niños.**

GUARDE ESTAS INSTRUCCIONES.

⚠PRECAUCIÓN: Utilice solamente baterías genuinas de Makita. La utilización de baterías no genuinas de Makita, o baterías que han sido alteradas, puede resultar en una explosión de la batería ocasionando incendios, heridas personales y daños. También anulará la garantía de Makita para la herramienta y el cargador de Makita.

Consejos para alargar al máximo la vida de servicio de la batería

1. **Cargue el cartucho de batería antes de que se descargue completamente. Detenga siempre la operación y cargue el cartucho de batería cuando note menos potencia en la herramienta.**
2. **No cargue nunca un cartucho de batería que esté completamente cargado. La sobrecarga acortará la vida de servicio de la batería.**
3. **Cargue el cartucho de batería a temperatura ambiente de 10 °C - 40 °C. Si un cartucho de batería está caliente, déjelo enfriar antes de cargarlo.**
4. **Cuando no esté utilizando el cartucho de batería, retírelo de la herramienta o del cargador.**
5. **Cargue el cartucho de batería si no lo utiliza durante un periodo de tiempo prolongado (más de seis meses).**

DESCRIPCIÓN DE LAS PARTES

► Fig.1

1	Botón de alimentación	2	Bolsillo para batería
3	Clavija	-	-

Accesorio opcional

► Fig.2

1	Portabatería para el cartucho de batería CXT	2	Portabatería para el cartucho de batería LXT
3	Batería BL1055B (Específico para cada país)	4	Cartucho de batería CXT (10,8 V - 12 V máx.)
5	Cartucho de batería LXT (14,4 V/18 V)	-	-

INSTALACIÓN

Carga de la batería

Cartuchos de batería usados con portabatería







Consulte el manual de instrucciones del cargador para ver cómo cargar la batería.

Batería BL1055B

Abra la cubierta del puerto USB. Conecte la batería y el adaptador de alimentación CAADP07 (no incluido) u otro cargador USB general utilizando el cable USB suministrado con la batería. La especificación de salida de corriente recomendada para el cargador USB general es de 5 V / 3 A o más baja. Después de esto, enchufe el adaptador de alimentación CAADP07 a la toma de corriente. Cuando la carga termine, todo el indicador de la capacidad de batería se iluminará y después se apagará tras un cierto periodo. Desenchufe el adaptador de alimentación CA y desconecte el cable USB, y después cierre la cubierta.

► **Fig.3:** 1. Adaptador de alimentación CAADP07
2. Batería BL1055B 3. Cubierta 4. Cable USB

Significado de la lámpara de indicación

Lámparas de indicación			Capacidad restante
Encendida	Apagada	Parpadeando	
			100% (La carga se ha completado)
↓ (Las lámparas se apagarán tras un cierto periodo).			
			50% al 100%
			25% al 50%
			Menos del 25%

Instalación o desmontaje del cartucho de batería

Solo cuando se utilice el cartucho de batería utilizado con portabatería

⚠ PRECAUCIÓN: Apague siempre el dispositivo antes de instalar o retirar el cartucho de batería.

⚠ PRECAUCIÓN: Sujete el portabatería y el cartucho de batería firmemente cuando instale o retire el cartucho de batería. Si no sujeta el portabatería y el cartucho de batería firmemente podrán escurrírsele de las manos y resultar en daños al portabatería y cartucho de batería y/o heridas personales.

Para instalar el cartucho de batería, alinee la lengüeta del cartucho de batería con la ranura del alojamiento y deslícelo al interior hasta encajarlo en su sitio. Insértele por completo hasta que se bloquee en su sitio con un pequeño chasquido. Si puede ver el indicador rojo como se muestra en la figura, no estará bloqueado completamente.

Para retirar el cartucho de batería, deslícelo del portabatería mientras presiona el botón de la parte frontal del cartucho.

► **Fig.4:** 1. Indicador rojo 2. Botón 3. Cartucho de batería 4. Portabatería

⚠ PRECAUCIÓN: Instale siempre el cartucho de batería completamente hasta que no pueda verse el indicador rojo. De lo contrario, el cartucho de batería podrá caerse accidentalmente del portabatería, ocasionando heridas a usted o a alguien que esté cerca de usted.

⚠ PRECAUCIÓN: No instale el cartucho de batería empleando fuerza. Si el cartucho de batería no se desliza al interior fácilmente, será porque no está siendo insertado correctamente.

Bolsillo para batería

La batería se puede guardar en el bolsillo para batería. Conecte la clavija del cable de alimentación a la batería. Después ponga la batería dentro del bolsillo para batería y cierre la cremallera.

► **Fig.5:** 1. Cable de alimentación 2. Clavija 3. Bolsillo para batería

NOTA: El portabatería (con cartucho de batería) no se puede guardar en el bolsillo para batería.

Colocación del portabatería

Puede colgar el portabatería en su cinturón.

Para evitar que el portabatería se caiga accidentalmente, coloque una correa utilizando el agujero para correa y sujételo.

1. Pase la clavija a través del agujero del bolsillo para batería y tire de ella hacia el interior de la camiseta de base térmica.

► **Fig.6:** 1. Cable de alimentación 2. Agujero 3. Bolsillo para batería 4. Clavija

2. Coloque el gancho para cinturón del portabatería en su cinturón. Conecte la clavija del cable de alimentación al portabatería.

► **Fig.7:** 1. Gancho para cinturón 2. Portabatería 3. Cinturón 4. Cable de alimentación

El portabatería tiene una función anticaída. Cuando retire el portabatería del cinturón, tire hacia arriba del portabatería mientras presiona el botón de desbloqueo.

► **Fig.8:** 1. Botón de desbloqueo

DESCRIPCIÓN DEL FUNCIONAMIENTO

Botón de alimentación

Para encender la camiseta de base térmica, conecte todos los cables, mantenga presionado el botón de alimentación de la batería o del portabatería. Para apagar, mantenga presionado el botón de alimentación de la camiseta de base térmica.

NOTA: El indicador del nivel de potencia del portabatería no se utiliza con la camiseta de base térmica. Solo el indicador de nivel de potencia 4 se iluminará cuando se utilice la camiseta de base térmica.

► **Fig.9:** 1. Botón de alimentación 2. Indicador del nivel de potencia

NOTA: La batería y el portabatería se apagarán automáticamente aproximadamente 1 hora después de apagar la camiseta de base térmica.

Ajuste de temperatura

⚠PRECAUCIÓN: Para operación continua, ponga el ajuste de temperatura en "baja" (azul). Si la camiseta de base térmica se sobrecalienta, la camiseta de base térmica puede que ocasione un mal funcionamiento y heridas.

Hay tres ajustes de temperatura (alta, media, baja). Cuando se enciende la camiseta de base térmica, la temperatura se ajusta a "baja". Cada vez que presione el botón de alimentación, el ajuste de temperatura cambiará como se muestra en la figura. El color del botón de alimentación muestra el ajuste actual.

► **Fig.10:** 1. Azul: "baja" 2. Rojo: "alta" 3. Blanco: "media"

Modo de indicar la capacidad de batería restante

NOTA: Dependiendo de las condiciones de utilización y de la temperatura ambiente, la indicación podrá variar ligeramente de la capacidad real.

Solo cuando se utilice el cartucho de batería (con el indicador) utilizado con portabatería

Presione el botón de comprobación en el cartucho de batería para indicar la capacidad de batería restante. Las lámparas indicadoras se iluminan durante unos pocos segundos.

► **Fig.11:** 1. Lámpara de indicación 2. Botón de comprobación

Significado de la lámpara de indicación

Lámparas de indicación			Capacidad restante
Encendida	Apagada	Parpadeando	
			75% al 100%
			50% al 75%
			25% al 50%
			Menos del 25%
			Cargue la batería.
(Para baterías LXT solamente)			
			Puede que la batería no esté funcionando bien.
(Para baterías LXT solamente)			

NOTA: Para baterías LXT solamente:

La primera lámpara indicadora (extremo izquierdo) parpadeará cuando el sistema de protección de la batería esté funcionando.

Batería BL1055B

Mientras la batería BL1055B esté desenchufada, presione el botón de alimentación. El indicador de la capacidad de batería se iluminará durante unos pocos segundos.

► **Fig.12:** 1. Botón de alimentación 2. Indicador de la capacidad de batería

Significado de la lámpara de indicación

Lámparas de indicación			Capacidad restante
Encendida	Apagada	Parpadeando	
			50% al 100%
			25% al 50%
			10% al 25%
			Menos del 10%
			Anormalidad en la batería

Sistema de protección de la batería

Si la capacidad de batería restante es demasiado baja, el dispositivo no funcionará. Cuando encienda el dispositivo, la alimentación se suministrará a las partes a calentar, pero se detendrá enseguida. En esta situación, retire y recargue el cartucho de batería.

Conexión de dispositivos USB

PRECAUCIÓN: Conecte solamente dispositivos que sean compatibles con el puerto USB de suministro de alimentación. Si no lo hace, podrá ocasionar un mal funcionamiento.

AVISO: Antes de conectar un dispositivo USB, haga siempre una copia de seguridad de los datos del dispositivo USB. Si no lo hace, podrá ocasionar una pérdida de sus datos.

AVISO: Es posible que el portabatería y la batería BL1055B no suministren alimentación a algunos dispositivos USB.

AVISO: Cuando no se utilice o después de la carga, retire el cable USB y cierre la cubierta.

NOTA: La corriente de salida actual variará dependiendo del dispositivo USB que se conecte.

NOTA: La energía en la batería se consume mientras el botón de alimentación está activado. Desactive siempre el interruptor cuando no se esté utilizando.

NOTA: Cuando cargue varios dispositivos USB uno tras otro, espere unos 10 segundos después de haberse completado la carga del dispositivo anterior antes de comenzar a cargar el dispositivo siguiente.

El portabatería (con la batería) y la batería BL1055B pueden funcionar como una toma de corriente externa para dispositivos USB.

1. Abra la cubierta y conecte un cable USB (no incluido) al puerto USB. Después conecte el otro extremo del cable al dispositivo.

2. Comience a cargar:

— Cuando utilice un portabatería (con la batería), mantenga presionado el botón de alimentación hasta que el indicador del nivel de potencia se ilumine. La batería suministra CC 5 V, 2,4 A.

Portabatería (con la batería)

► **Fig.13:** 1. Botón de alimentación 2. Puerto USB

— Cuando utilice la batería BL1055B, presione el botón de alimentación. La batería suministra CC 5 V, 1,5 A.

Batería BL1055B

► **Fig.14:** 1. Botón de alimentación 2. Puerto USB

MANTENIMIENTO

PRECAUCIÓN: Asegúrese siempre de que la camiseta de base térmica está apagada y que el cartucho de batería ha sido retirado antes de intentar hacer inspecciones o mantenimiento.

PRECAUCIÓN: Si la camiseta de base térmica no se enciende o si encuentra algún fallo con un cartucho de batería completamente cargado, limpie los terminales del portabatería y del cartucho de batería. Si la camiseta de base térmica todavía no funciona debidamente, deje de utilizar la camiseta de base térmica y póngase en contacto con nuestro centro de servicio autorizado.

AVISO: No utilice nunca gasolina, bencina, disolvente, alcohol o similares. Podría producir descooloración, deformación o grietas.

Para mantener la SEGURIDAD y FIABILIDAD del producto, las reparaciones, y cualquier otra tarea de mantenimiento o ajuste deberán ser realizadas en centros de servicio o de fábrica autorizados por Makita, empleando siempre repuestos Makita.

Limpieza de la camiseta de base térmica

- Retire la batería y el portabatería de la camiseta de base térmica antes de lavarla.
- Siga las instrucciones en la etiqueta.
- No lave la camiseta de base térmica con otras ropas. Si lo hace, podrá ocasionar pérdida de color o transferencia de color.
- Utilice una redecilla de lavado a máquina cuando utilice una lavadora.
- No utilice el suavizante de tejidos.
- Utilice solamente detergente neutro.
- Después de lavar, saque la camiseta de base térmica de la lavadora enseguida.
- Asegúrese de poner la clavija en el bolsillo para batería y cerrar la cremallera antes de lavarla.

ACCESORIOS OPCIONALES

PRECAUCIÓN: Estos accesorios o aditamentos están recomendados para su uso con la herramienta Makita especificada en este manual. El uso de cualquier otro accesorio o aditamento puede suponer un riesgo de heridas personales. Utilice el accesorio o aditamento solamente con la finalidad indicada para el mismo.

Si necesita cualquier ayuda para más detalles en relación con estos accesorios, pregunte al centro de servicio Makita local.

- Portabatería
- Batería y cargador genuinos de Makita

NOTA: Algunos elementos de la lista podrán estar incluidos en el paquete de la herramienta como accesorios estándar. Pueden variar de un país a otro.

INSTRUCCIONES ADICIONALES PARA BL1055B

Específico para cada país

Especificaciones

Tensión nominal / capacidad nominal (batería interna)	CC 3,6 V / 16,75 Ah
Tiempo de carga	5 V / 1,0 A: 14 horas 5 V / 1,5 A: 12 horas 5 V / 2,4 A: 10 horas

Esta batería se puede utilizar para la chamarra/chaleco ventilado y chamarra/chaleco/cobija electro-térmico/ camiseta de base térmica Makita siguientes.

► **Fig.15**

Grupo	Modelo
A	<p>Chamarra/chaleco ventilado: DFV210, DFJ206, DFJ207, DFJ210, DFJ211, DFJ212, DFJ213, DFJ214, DFJ216, DFJ304, DFJ305, DFJ310, DFJ311, DFJ405, DFJ407, DFJ410, DFJ411, DFJ416</p> <p>Chamarra/chaleco/cobija electro-térmico: CV102D, DCV202, CJ105D, CJ106D, DCJ205, DCJ206, CB100D, DCB200</p>
B	<p>Chamarra/chaleco ventilado: DFJ212A, DFJ213A, DFJ214A, DFJ216A, DFJ312A, DFJ416A, DFV210A, DFV214A, DFV215A</p> <p>Camiseta de base térmica: DCX200, DCX201</p>

AVISO

Instruções importantes. Guarde para utilização futura.

- Para utilizadores na Europa: Este aparelho pode ser utilizado por crianças com 8 anos e mais de idade e por pessoas com capacidades físicas, sensoriais ou mentais reduzidas ou falta de experiência e conhecimento, se tiverem recebido supervisão ou instruções relativamente à utilização do aparelho de forma segura e tiverem compreendido os perigos envolvidos. As crianças não devem brincar com o aparelho. A limpeza e manutenção pelo utilizador não devem ser efetuadas por crianças sem supervisão.
- Para utilizadores em áreas fora da Europa: Este aparelho não se destina a utilização por pessoas (incluindo crianças) com capacidades físicas, sensoriais ou mentais reduzidas ou falta de experiência e conhecimento, a menos que tenham recebido supervisão ou instrução relativamente à utilização do aparelho por uma pessoa responsável pela sua segurança. As crianças devem ser supervisionadas, de modo a assegurar que não brincam com o aparelho.
- Consulte o capítulo “ESPECIFICAÇÕES” para ficar a saber a referência de tipo da bateria.
- Consulte a secção “Instalar ou remover a bateria” para saber como instalar ou remover a bateria.
- Quando eliminar a bateria, remova-a da ferramenta e elimine-a num local seguro. Siga os regulamentos locais relacionados com a eliminação de baterias.
- Se a ferramenta não for utilizada durante um período de tempo prolongado, a bateria deve ser removida da ferramenta.
- Não coloque a bateria em curto-circuito.
- Consulte o capítulo “MANUTENÇÃO” para obter as informações adequadas sobre as precauções a ter durante a manutenção pelo utilizador.

Para aparelhos de aquecimento flexíveis

- Quando não utilizar, guarde do seguinte modo:
 - Deixe o aparelho arrefecer antes de dobrá-lo.
 - Não amarrote o aparelho ao colocar itens em cima deste durante o armazenamento.
- Inspeccione o aparelho com frequência quanto a sinais de desgaste ou danos. Se existirem tais sinais, se o aparelho tiver sido indevidamente utilizado ou se não funcionar, devolva-o ao fornecedor antes de o voltar a ligar.
- Este aparelho não se destina a utilização médica em hospitais.
- Este aparelho não deve ser utilizado por pessoas insensíveis ao calor e outras pessoas muito vulneráveis incapazes de reagir ao sobreaquecimento.
- As crianças com menos de três anos de idade não podem utilizar este aparelho devido à sua incapacidade de reagir ao sobreaquecimento.
- O aparelho não deve ser utilizado por crianças jovens com mais de três anos de idade, a menos que os controlos tenham sido predefinidos por um dos pais ou tutores ou a menos que a criança tenha sido devidamente instruída sobre como utilizar os controlos em segurança.
- Inspeccione o interruptor e o cabo quanto a fissuras para impedir a entrada de água durante a lavagem e durante a secagem; o cabo deve ser colocado de modo a assegurar que a água não flui para dentro do interruptor ou controlo.
- Se sofrer dos sintomas abaixo listados enquanto estiver a utilizar o aparelho, retire-o imediatamente e consulte um médico. Caso contrário, existe um risco de exaustão devido ao calor ou golpe de calor.
 - **Primeiros sintomas:**
Qualquer desconforto; transpiração excessiva; dor no pescoço; náuseas; tonturas ou sonolência.
 - **Sintomas de exaustão devido ao calor/golpe de calor:**
Náuseas e vômitos; dores de cabeça latejantes; tonturas e sonolência; ausência de transpiração; pele vermelha, quente e seca; fraqueza muscular ou convulsões; taquicardia; respiração rápida e superficial; alterações de comportamento como confusão, desorientação ou cambaleios; perda de consciência.

ESPECIFICAÇÕES

Modelo:	DCX200	DCX201
Material	100% poliéster	
Passos de regulação de temperatura	3	

		Bateria aplicável			
		BL1055B	BL1016 / BL1021B / BL1041B	BL1415N / BL1430B / BL1440 / BL1460B	BL1815N / BL1820B / BL1830B / BL1840B / BL1850B / BL1860B
Suporte da bateria aplicável		Nenhum suporte da bateria necessário	Suporte da bateria para bateria CXT	Suporte da bateria para bateria LXT	
Tensão nominal		C.C. 10,8 V	C.C. 10,8 V - 12 V máx.	C.C. 14,4 V	C.C. 18 V
Porta de alimentação elétrica USB (no suporte da bateria)	Tensão de saída	C.C. 5 V			
	Corrente de saída	1,5 A	2,4 A		
	Tipo	Tipo C	Tipo A		

- Devido ao nosso contínuo programa de investigação e desenvolvimento, as especificações aqui contidas estão sujeitas a alteração sem aviso prévio.
- As especificações e a bateria poderão diferir de país para país.

AVISO: Utilize apenas as baterias listadas acima. A utilização de quaisquer outras baterias pode causar ferimentos e/ou um incêndio.





Hora de funcionamento







Regulação de temperatura	Bateria			
	BL1055B	BL1041B	BL1460B	BL1860B
ALTA	5,5 horas	3,5 horas	5,5 horas	7,5 horas
MÉDIA	11 horas	7 horas	10,5 horas	16 horas
BAIXA	20 horas	15 horas	23 horas	33 horas

- As horas de funcionamento na tabela acima constituem uma orientação aproximada. Podem diferir das horas de funcionamento efetivas.
- As horas de funcionamento poderão diferir em função do tipo de bateria, do estado da carga e das condições de utilização.
- A bateria pode diferir de país para país.

Símbolos

Alguns dos símbolos que se seguem podem ser utilizados para o equipamento. Certifique-se de que compreende o seu significado antes da utilização.

	Leia o manual de instruções.
	Lavagem à máquina abaixo de 30°C no ciclo para roupa delicada.
	Não branquear.
	Não torcer.
	Não engomar.

	Não limpar a seco.
	Não deve ser utilizado por crianças de tenra idade (0-3 anos).
	Não insira pinos.
	Seque na máquina de secar roupa a baixa temperatura.
	Secagem na corda.
	Equipamento de Classe III.



Apenas para países da UE
Devido à presença de componentes perigosos no equipamento, os resíduos de equipamentos elétricos e eletrónicos, acumuladores e baterias podem ter um impacto negativo no meio ambiente e na saúde humana.



Não elimine aparelhos elétricos e eletrónicos ou baterias juntamente com resíduos domésticos!

De acordo com a Diretiva europeia relativa aos resíduos de equipamentos elétricos e eletrónicos, acumuladores e baterias, bem como a respetiva adaptação à legislação nacional, os resíduos de equipamentos elétricos e eletrónicos, acumuladores e baterias devem ser armazenados separadamente e entregues num ponto de recolha separado para resíduos municipais, que opere de acordo com os regulamentos de proteção ambiental.

Tal é indicado pelo símbolo de contentor de lixo com rodas barrado com uma cruz colocado no equipamento.



Não exponha a bateria à água ou à chuva.



Não atire a bateria para o fogo.



Não coloque a bateria em curto-circuito.

Utilização a que se destina

O aparelho destina-se a aquecer o corpo em ambientes frios.

AVISOS DE SEGURANÇA

⚠️ AVISO: Leia todos os avisos de segurança e todas as instruções. O não cumprimento de todos os avisos e instruções pode originar choque elétrico, incêndio e/ou ferimentos graves.

Guarde todos os avisos e instruções para futuras referências.

Avisos gerais de segurança

- As crianças, as pessoas com deficiência ou qualquer pessoa que seja insensível ao calor, por exemplo, uma pessoa com má circulação sanguínea, devem evitar utilizar o aparelho.
- Não utilize o aparelho para outros fins além do previsto.
- Nunca utilize o aparelho quando o seu interior estiver húmido.
- Utilize roupa interior de manga comprida quando utilizar o aparelho. Não utilize o aparelho sobre a pele nua.
- Se sentir algo incomum, desligue o aparelho e remova imediatamente a bateria.
- Não deixe que o cabo de alimentação seja apertado. Um cabo danificado pode causar choque elétrico.
- Caso seja detetada alguma anomalia, contacte o seu centro de assistência local para solicitar a reparação.

- Não utilize pinos ou similares. Os fios elétricos no interior deste podem sofrer danos.
- Mantenha as etiquetas de manutenção e a placa de identificação. Caso se tornem ilegíveis ou desapareçam, contacte o seu centro de assistência autorizado para solicitar a reparação.
- Escolha as regulações de temperatura apropriadas de acordo com o ambiente de utilização para uso contínuo.
- A bateria, o suporte da bateria e os conectores não podem ficar húmidos durante a lavagem e secagem.
- O aparelho pode ser utilizado por criança com idade superior a 3 anos e inferior a 8 anos sob supervisão e com o controlo sempre definido para o valor mínimo de temperatura.
- Tenha cuidado para não tocar na mesma parte da pele com a secção de aquecimento por um período prolongado. Se a secção de aquecimento tocar na mesma parte da pele por um período prolongado, existe uma possibilidade de queimaduras a baixa temperatura, mesmo a uma temperatura relativamente baixa (40 a 60 °C).
- Interrompa a utilização do aparelho quando sentir que está quente.
- Nunca utilize o aparelho enquanto estiver a dormir.
- De modo a evitar a possibilidade de convulsão térmica, desligue o vestuário quando se mudar para um ambiente que apresente uma temperatura significativamente mais alta.
- Verifique cuidadosamente a marcação  na parte interna da peça de vestuário. Não insira pinos na peça de vestuário de partes externas ou internas.
- Remova as baterias do aparelho antes de carregar.
- Remova as baterias gastas do aparelho e elimine-as em segurança.
- Antes de guardar o aparelho, remova as baterias.
- Não curto-circuite os terminais de alimentação.
- Guarde o aparelho num local onde os animais de estimação não lhe consigam tocar.

Lavagem

- Quando lavar o aparelho, siga as instruções incluídas na etiqueta de precaução do aparelho.
- Antes de limpar o aparelho, remova o suporte da bateria e a bateria e, em seguida, coloque o cabo de alimentação no bolso da bateria e feche o fecho.

Segurança da área de trabalho

- Mantenha a área de trabalho limpa e bem iluminada. As áreas desorganizadas ou escuras aumentam o risco de acidente.

Segurança elétrica

- Não exponha o aparelho à chuva ou a condições húmidas. A entrada de água no aparelho poderá aumentar o risco de choque elétrico.

- **Não force o cabo.** Nunca utilize o cabo para transportar, puxar ou desligar a ficha do aparelho da tomada. Mantenha o cabo afastado do calor, óleo e bordos afiados.
- **Não ligue a fonte de alimentação à porta USB.** Caso contrário, existe o risco de incêndio. A porta USB apenas se destina a carregar dispositivos de baixa tensão.
- **Coloque sempre a tampa na porta USB quando não estiver a carregar um dispositivo de baixa tensão.**
- **Não insira pregos, fios, etc. na porta de alimentação elétrica USB.** Caso contrário, um curto-circuito pode causar fumo e incêndio.
- **Não manuseie o cabo e a bateria com as mãos molhadas ou gordurosas.**
- **Nunca utilize o aparelho quando o cabo ou a ficha estiverem danificados.**
- **Utilize sempre o suporte da bateria especificado pela Makita.**
- **Não deixe qualquer cabo desligado enquanto a energia da bateria estiver sendo fornecida.** As crianças jovens poderão colocar a ficha sob tensão na boca e causar ferimentos.
- **Não ligue a ficha do suporte da bateria a aparelhos que não o aparelho especificado pela Makita.**
- **Solicite a manutenção por parte de um técnico de reparação qualificado utilizando apenas peças de substituição idênticas.** Tal garante que a segurança do produto é mantida.
- **Não modifique nem tente reparar o aparelho ou o conjunto de baterias, exceto conforme indicado nas instruções de utilização e manutenção.**

Segurança pessoal

- **Mantenha-se alerta, observe o que está a fazer e faça uso do bom senso quando utilizar o aparelho.** Não utilize o aparelho quando sentir cansaço ou estiver sob a influência de drogas, álcool ou medicamentos. Um momento de distração durante a utilização do aparelho pode resultar em ferimentos pessoais graves.

Utilização e cuidados a ter com aparelhos de aquecimento flexíveis

- **Não utilize o aparelho se o interruptor não ligar e desligar o aparelho.** Qualquer aparelho que não possa ser controlado com o interruptor é perigoso e tem de ser reparado.
- **Efetue a manutenção do aparelho.** Verifique se as peças estão partidas e qualquer outra condição que possa afetar o funcionamento. Se estiver danificado, solicite a reparação do aparelho antes da utilização.
- **Utilize o aparelho de acordo com estas instruções, tendo em conta as condições de trabalho e o trabalho a ser efetuado.** A utilização do aparelho para operações diferentes das previstas pode resultar numa situação perigosa.
- **Se o elo do fusível tiver rompido, devolva o aparelho ao nosso centro de assistência autorizada para reparação.**
- **Não utilize o aparelho no estado dobrado. Não torça o aparelho.**

Utilização e cuidados com a ferramenta a bateria

1. **Recarregue apenas com o carregador especificado pelo fabricante.** Um carregador adequado para um tipo de bateria pode criar um risco de incêndio quando utilizado com outra bateria.
2. **Utilize as ferramentas elétricas apenas com as baterias especificamente designadas.** A utilização de uma bateria diferente pode criar um risco de ferimentos e de incêndio.
3. **Quando a bateria não está a ser utilizada, mantenha-a afastada de outros objetos metálicos, como cliques, moedas, chaves, pregos, parafusos ou outros objetos metálicos pequenos que possam fazer a ligação entre os dois terminais.** Colocar os terminais da bateria em curto-circuito um com o outro pode provocar queimaduras ou um incêndio.
4. **Em condições abusivas, o líquido pode ser ejetado da bateria; evite o contacto com o mesmo. Se ocorrer um contacto accidental, lave com água. Se o líquido entrar em contacto com os olhos, procure também assistência médica.** O líquido ejetado da bateria pode provocar irritações ou queimaduras.
5. **Não utilize um conjunto de baterias ou uma ferramenta que se encontrem danificados ou modificados.** As baterias danificadas ou modificadas poderão exibir um comportamento imprevisível, resultando em incêndio, explosão ou risco de lesão.
6. **Não exponha um conjunto de baterias ou uma ferramenta a incêndio ou temperatura excessiva.** A exposição a um incêndio ou a uma temperatura superior a 130 °C poderá causar uma explosão.
7. **Siga todas as instruções de carregamento e não carregue o conjunto de baterias ou ferramenta fora da amplitude de temperaturas especificada nas instruções.** O carregamento impróprio ou a temperaturas fora da amplitude especificada poderá danificar a bateria e aumentar o risco de incêndio.

Instruções de segurança importantes para a bateria

1. **Antes de utilizar a bateria, leia todas as instruções e etiquetas de precaução no (1) carregador de bateria (2) bateria e (3) produto que utiliza a bateria.**
2. **Não desmonte ou manipule a bateria.** Pode resultar num incêndio, em calor excessivo ou numa explosão.
3. **Se o tempo de funcionamento se tornar excessivamente curto, pare o funcionamento imediatamente.** Pode resultar em sobreaquecimento, possíveis queimaduras e mesmo explosão.
4. **Se entrar eletrólito nos seus olhos, lave-os com água e consulte imediatamente um médico.** Pode resultar em perda de visão.
5. **Não coloque a bateria em curto-circuito:**
 - (1) Não toque nos terminais com qualquer material condutor.
 - (2) Evite guardar a bateria juntamente com outros objetos metálicos tais como pregos, moedas, etc.
 - (3) Não exponha a bateria à água ou chuva. Um curto-circuito pode ocasionar um enorme fluxo de corrente, sobreaquecimento, possíveis queimaduras e mesmo estragar-se.

6. Não guarde nem utilize a ferramenta e a bateria em locais onde a temperatura pode atingir ou exceder 50 °C.
7. Não queime a bateria mesmo que esteja estragada ou completamente gasta. A bateria pode explodir no fogo.
8. Não pregue, corte, esmague, atire, deixe cair a bateria, não bata a bateria contra um objeto rijo. Esta conduta pode resultar num incêndio, em calor excessivo ou numa explosão.
9. Não utilize uma bateria danificada.
10. As baterias de íões de lítio contidas na ferramenta são sujeitas aos requisitos da DGL (Dangerous Goods Legislation - Legislação de bens perigosos).
Para o transporte comercial, por exemplo, por terceiros ou agentes de expedição, têm de ser observados os requisitos referentes à embalagem e etiquetagem. Para preparação do artigo a ser expedido, é necessário consultar um perito em materiais perigosos. Tenha ainda em conta a possibilidade de existirem regulamentos nacionais mais detalhados. Coloque fita-cola ou tape os contactos abertos e embale a bateria de tal forma que não possa mover-se dentro da embalagem.
11. Quando eliminar a bateria, remova-a da ferramenta e elimine-a num local seguro. Siga os regulamentos locais relacionados com a eliminação de baterias.
12. Utilize as baterias apenas com os produtos especificados pela Makita. Instalar as baterias em produtos não-conformes poderá resultar num incêndio, calor excessivo, explosão ou fuga de eletrólito.
13. Se a ferramenta não for utilizada durante um período de tempo prolongado, a bateria deve ser removida da ferramenta.
14. Durante e após a utilização, a bateria pode aquecer, o que pode provocar queimaduras ou queimaduras a baixa temperatura. Preste atenção ao manuseamento de baterias quentes.
15. Não toque no terminal da ferramenta imediatamente após a utilização, pois pode ficar suficientemente quente para provocar queimaduras.
16. Não permita a adesão de aparas, pó ou sujidade nos terminais, nos orifícios e nas ranhuras da bateria. Poderá fazer com que a ferramenta ou a bateria aqueça, incendeie, rebente e avarie, resultando em queimaduras ou ferimentos corporais.
17. A menos que a ferramenta suporte a utilização perto de linhas elétricas de alta tensão, não utilize a bateria perto de linhas elétricas de alta tensão. Pode resultar no mau funcionamento ou na avaria da ferramenta ou bateria.
18. Mantenha a bateria afastada das crianças.

GUARDE ESTAS INSTRUÇÕES.

⚠PRECAUÇÃO: Utilize apenas baterias genuínas da Makita. A utilização de baterias não genuínas da Makita ou de baterias que foram alteradas, pode resultar no rebentamento da bateria provocando incêndios, ferimentos pessoais e danos. Além disso, anulará da garantia da Makita no que se refere à ferramenta e ao carregador Makita.

Conselhos para manter a máxima vida útil da bateria

1. Carregue a bateria antes que esteja completamente descarregada. Pare sempre o funcionamento da ferramenta e carregue a bateria quando notar menos poder na ferramenta.
2. Nunca carregue uma bateria completamente carregada. Carregamento excessivo diminui a vida útil da bateria.
3. Carregue a bateria à temperatura ambiente de 10 °C – 40 °C. Deixe que uma bateria quente arrefeça antes de a carregar.
4. Quando não utilizar a bateria, remova-a da ferramenta ou do carregador.
5. Carregue a bateria se não a utilizar durante um longo período de tempo (mais de seis meses).

DESCRIÇÃO DAS PEÇAS

► Fig.1

1	Botão de alimentação	2	Bolso da bateria
3	Ficha	-	-

Accessório opcional

► Fig.2

1	Suporte da bateria para bateria CXT	2	Suporte da bateria para bateria LXT
3	Bateria BL1055B (Específico do país)	4	Bateria CXT (10,8 V - 12 V máx.)
5	Bateria LXT (14,4 V / 18 V)	-	-

INSTALAÇÃO

Carregar a bateria

Baterias utilizadas com suporte da bateria









Consulte o manual de instruções do carregador para saber como carregar a bateria.

Bateria BL1055B

Abra a tampa na porta USB. Ligue a bateria e o adaptador de alimentação CAADP07 (não incluído) ou outro carregador USB comum utilizando o cabo USB fornecido com a bateria. A especificação de saída recomendada para o carregador USB comum é de 5 V/3 A ou inferior. Em seguida, ligue o adaptador de alimentação CAADP07 à rede elétrica. Quando o carregamento tiver terminado, todos os indicadores de capacidade da bateria acendem e depois apagam após um determinado período. Desligue o adaptador de alimentação CA da tomada e desligue o cabo USB, e depois feche a tampa.

- **Fig.3:** 1. Adaptador de alimentação CAADP07
2. Bateria BL1055B 3. Tampa 4. Cabo USB

Significado da luz indicadora

Luzes indicadoras			Capacidade restante
 Aceso	 Apagado	 A piscar	
 ↓  (As luzes apagam após um determinado período.)			100% (O carregamento está concluído)
			50% a 100%
			25% a 50%
			Menos de 25%

Instalar ou remover a bateria

Apenas quando utilizar a bateria utilizada com suporte da bateria

⚠️PRECAUÇÃO: Desligue sempre o dispositivo antes de instalar ou remover a bateria.

⚠️PRECAUÇÃO: Segure firmemente o suporte da bateria e a bateria quando instalar ou remover a bateria. Se não segurar firmemente o suporte da bateria e a bateria, poderá fazer com que estes escorreguem das suas mãos e provocar danos no suporte da bateria e na bateria e/ou uma lesão física.

Para instalar a bateria, alinhe a lingueta na bateria com a ranhura na caixa e deslize-a para a posição correta. Insira-a por completo até bloquear na posição correta com um pequeno clique. Se conseguir ver o indicador vermelho conforme apresentado na figura, não está completamente bloqueada.

Para remover a bateria, deslize-a a partir do suporte da bateria enquanto pressiona o botão na parte frontal da bateria.

► **Fig.4:** 1. Indicador vermelho 2. Botão 3. Bateria 4. Suporte da bateria

⚠️PRECAUÇÃO: Insira sempre a bateria completamente até deixar de poder visualizar o indicador vermelho. Caso contrário, a bateria poderá cair acidentalmente do suporte da bateria, causando ferimentos a si ou a alguém perto de si.

⚠️PRECAUÇÃO: Não instale a bateria à força. Se a bateria não deslizar facilmente, não está a ser inserida corretamente.

Bolso da bateria

A bateria pode ser armazenada no bolso da bateria. Ligue a ficha do cabo de alimentação à bateria. Em seguida, coloque a bateria no bolso da bateria e aperte o fecho.

► **Fig.5:** 1. Cabo de alimentação 2. Ficha 3. Bolso da bateria

NOTA: O suporte da bateria (com bateria) não pode ser armazenado no bolso da bateria.

Fixar o suporte da bateria

Pode pendurar o suporte da bateria no seu cinto. Para evitar que o suporte da bateria caia acidentalmente, prenda uma tira utilizando o orifício da tira e fixe-o.

1. Enfie a ficha através do orifício no bolso da bateria e puxe-a por entre o orifício para o interior da camisola de manga comprida.

► **Fig.6:** 1. Cabo de alimentação 2. Orifício 3. Bolso da bateria 4. Ficha

2. Prenda o gancho do cinto do suporte da bateria no cinto. Ligue a ficha do cabo de alimentação ao suporte da bateria.

► **Fig.7:** 1. Gancho do cinto 2. Suporte da bateria 3. Cinto 4. Cabo de alimentação

O suporte da bateria possui uma função anti-queda. Quando remover o suporte da bateria do cinto, puxe o suporte da bateria para cima enquanto pressiona o botão de desbloqueio.

► **Fig.8:** 1. Botão de desbloqueio

DESCRIÇÃO FUNCIONAL

Botão de alimentação

Para ligar a camisola de manga comprida, ligue todos os cabos e pressione e mantenha pressionado o botão de alimentação na bateria ou no suporte da bateria. Para desligar, pressione e mantenha pressionado o botão de alimentação na camisola de manga comprida.

NOTA: O indicador do nível de potência no suporte da bateria não é utilizado com a camisola de manga comprida. Apenas o indicador do nível de potência 4 irá acender quando utilizar a camisola de manga comprida.

► **Fig.9:** 1. Botão de alimentação 2. Indicador do nível de potência

NOTA: A bateria e o suporte da bateria desligam automaticamente cerca de 1 hora após a camisola de manga comprida ser desligada.

Regulação de temperatura

⚠️PRECAUÇÃO: Para a operação contínua, coloque a definição de temperatura em “baixa” (azul). Se a camisola de manga comprida estiver sobreaquecida, a camisola de manga comprida pode provocar uma avaria e causar ferimentos.

Existem três definições de temperatura (alta, média e baixa). Quando ligar a camisola de manga comprida, a temperatura está definida para “baixa”. De cada vez que pressionar o botão de alimentação, a definição de temperatura muda conforme apresentado na figura. A cor do botão de alimentação indica a definição atual.

► **Fig.10:** 1. Azul: “baixa” 2. Vermelho: “alta” 3. Branco: “média”

Indicação da capacidade restante da bateria

NOTA: Dependendo das condições de utilização e da temperatura ambiente, a indicação pode diferir ligeiramente da capacidade real.

Apenas quando utilizar a bateria (com o indicador) utilizada com suporte da bateria

Prima o botão de verificação na bateria para indicar a capacidade restante da bateria. As luzes indicadoras acendem durante alguns segundos.

► **Fig.11:** 1. Luz indicadora 2. Botão de verificação

Significado da luz indicadora

Luzes indicadoras			Capacidade restante
Aceso	Apagado	A piscar	
■	□	◐	75% a 100%
■	■	■	
■	■	□	50% a 75%
■	□	□	25% a 50%
■	□	□	Menos de 25%
◐	□	□	Carregue a bateria.
(Apenas para baterias LXT)			
■	■	□	A bateria pode estar avariada.
□	□	■	
(Apenas para baterias LXT)			

NOTA: Apenas para baterias LXT:

A primeira luz indicadora (extremo esquerdo) pisca quando o sistema de proteção da bateria funciona.

Bateria BL1055B

Enquanto a bateria BL1055B estiver desligada, pressione o botão de alimentação. O indicador de capacidade da bateria acende durante alguns segundos.

► **Fig.12:** 1. Botão de alimentação 2. Indicador de capacidade da bateria

Significado da luz indicadora

Luzes indicadoras			Capacidade restante
Aceso	Apagado	A piscar	
■	□	◐	50% a 100%
■	■	■	
■	■	□	25% a 50%
■	□	□	10% a 25%
◐	□	□	Menos de 10%
◐	□	◐	Anomalia da bateria

Sistema de proteção da bateria

Se a capacidade restante da bateria for demasiado baixa, o dispositivo não opera. Quando liga o dispositivo, a alimentação é fornecida novamente às peças de aquecimento mas para logo depois. Nesta situação, remove e recarregue a bateria.

Estabelecer a ligação de dispositivos USB

PRECAUÇÃO: Estabeleça a ligação de dispositivos apenas compatíveis com a porta de alimentação elétrica USB. Se não o fizer, tal poderá causar uma avaria.

OBSERVAÇÃO: Antes de ligar um dispositivo USB, faça sempre a cópia de segurança dos dados no dispositivo USB. Se não o fizer, poderá causar a perda dos seus dados.

OBSERVAÇÃO: O suporte da bateria e a bateria BL1055B poderão não fornecer alimentação a alguns dispositivos USB.

OBSERVAÇÃO: Quando não estiver a utilizar ou após o carregamento, remova o cabo USB e feche a tampa.

NOTA: A corrente de saída efetiva varia em função do dispositivo USB a ligar.

NOTA: A potência da bateria é consumida enquanto o botão de alimentação estiver ligado. Desligue sempre o interruptor quando não estiver em utilização.

NOTA: Quando carregar múltiplos dispositivos USB sucessivamente, aguarde cerca de 10 segundos após o carregamento do dispositivo anterior ter sido concluído antes de iniciar o carregamento do dispositivo seguinte.

O suporte da bateria (com a bateria) e a bateria BL1055B podem funcionar como uma fonte de alimentação externa para dispositivos USB.

1. Abra a tampa e ligue um cabo USB (não incluído) à porta USB. Em seguida, ligue a outra extremidade do cabo ao dispositivo.

2. Início do carregamento:

— Quando utilizar o suporte da bateria (com a bateria), pressione e mantenha pressionado o botão de alimentação até o indicador do nível de potência acender. A bateria fornece CC 5 V, 2,4 A.

Suporte da bateria (com a bateria)

► **Fig.13:** 1. Botão de alimentação 2. Porta USB

— Quando utilizar a bateria BL1055B, pressione o botão de alimentação. A bateria fornece CC 5 V, 1,5 A.

Bateria BL1055B

► **Fig.14:** 1. Botão de alimentação 2. Porta USB

MANUTENÇÃO

⚠️ PRECAUÇÃO: Certifique-se sempre de que a camisola de manga comprida se encontra desligada e que a bateria foi removida antes de tentar efetuar qualquer inspeção ou manutenção.

⚠️ PRECAUÇÃO: Se a camisola de manga comprida não ligar ou se for detetada qualquer avaria numa bateria totalmente carregada, limpe os terminais do suporte da bateria e da bateria. Se a camisola de manga comprida continuar a não funcionar corretamente, pare de utilizar a camisola de manga comprida e contacte o nosso centro de assistência autorizado.

OBSERVAÇÃO: Nunca utilize gasolina, benzina, diluente, álcool ou produtos semelhantes. Pode ocorrer a descoloração, deformação ou rachaduras.

Para manter a SEGURANÇA e a FIABILIDADE do produto, as reparações e qualquer outra manutenção ou ajuste devem ser levados a cabo pelos centros de assistência Makita autorizados ou pelos centros de assistência de fábrica, utilizando sempre peças de substituição Makita.

Limpar a camisola de manga comprida

- Retire a bateria e o suporte da bateria da camisola de manga comprida antes da lavagem.
- Siga as instruções constantes na etiqueta.
- Não lave a camisola de manga comprida com outras roupas. Se o fizer, tal poderá causar o desbotamento ou a transferência de cor.
- Utilize uma rede para roupa quando utilizar uma máquina de lavar roupa.
- Não utilize amaciador de roupa.
- Utilize apenas detergente neutro.
- Depois da lavagem, retire a camisola de manga comprida da máquina de lavar imediatamente.
- Certifique-se de que coloca a ficha no bolso da bateria e que fecha o fecho de correr antes da lavagem.

ACESSÓRIOS OPCIONAIS

⚠️ PRECAUÇÃO: Estes acessórios ou peças são recomendados para utilização com a ferramenta Makita especificada neste manual. A utilização de outros acessórios ou peças pode ser perigosa para as pessoas. Utilize apenas acessórios ou peças para os fins indicados.

Se necessitar de informações adicionais relativas a estes acessórios, solicite-as ao seu centro de assistência Makita.

- Suporte da bateria
- Bateria e carregador genuínos da Makita

NOTA: Alguns itens da lista podem estar incluídos na embalagem da ferramenta como acessórios padrão. Eles podem variar de país para país.

INSTRUÇÕES ADICIONAIS PARA BL1055B

Específico do país

Especificações

Tensão nominal/ Capacidade nominal (bateria interna)	C.C. 3,6 V/16,75 Ah
Tempo de carregamento	5 V/1,0 A: 14 horas 5 V/1,5 A: 12 horas 5 V/2,4 A: 10 horas

Esta bateria pode ser utilizada para os seguintes produtos da Makita: jaqueta ventilada/colete ventilado e jaqueta térmica/colete térmico/manta térmica/camisola térmica de manga comprida.

► Fig.15

Grupo	Modelo
A	Jaqueta ventilada/colete ventilado: DFV210, DFJ206, DFJ207, DFJ210, DFJ211, DFJ212, DFJ213, DFJ214, DFJ216, DFJ304, DFJ305, DFJ310, DFJ311, DFJ405, DFJ407, DFJ410, DFJ411, DFJ416 Jaqueta térmica/colete térmico/cobertor térmico: CV102D, DCV202, CJ105D, CJ106D, DCJ205, DCJ206, CB100D, DCB200
B	Jaqueta ventilada/colete ventilado: DFJ212A, DFJ213A, DFJ214A, DFJ216A, DFJ312A, DFJ416A, DFV210A, DFV214A, DFV215A Camisola térmica de manga comprida: DCX200, DCX201

ADVARSEL

Vigtige instruktioner. Opbevares til fremtidig brug.

- Til brugere i Europa: Dette apparat kan bruges af børn fra 8 år og derover og personer med nedsatte fysiske, sensoriske eller mentale evner eller manglende erfaring og viden, hvis de er under opsyn eller har modtaget instruktion i sikker brug af apparatet og forstår de farer, der er involveret. Børn må ikke lege med apparatet. Rengøring og brugervedligeholdelse må ikke udføres af børn uden opsyn.
- Til brugere i andre lande end Europa: Dette apparat er ikke beregnet til brug af personer (herunder børn) med reducerede fysiske, sensoriske eller mentale færdigheder eller manglende erfaring og viden, medmindre de er blevet overvåget eller instrueret i brugen af apparatet af en person, der er ansvarlig for deres sikkerhed. Børn skal overvåges for at sikre, at de ikke leger med apparatet.
- Se kapitlet "SPECIFIKATIONER" for batteriets typereference.
- Se afsnittet "Installation eller fjernelse af akkuen" for at få oplysninger om, hvordan du monterer eller afmonterer batteriet.
- Når du bortskaffer akkuen, skal du afmontere den fra maskinen og bortskaffe den på et sikkert sted. Følg de lokale bestemmelser for bortskaffelse af batteriet.
- Hvis maskinen ikke bruges i længere tid, skal batteriet afmonteres fra maskinen.
- Undlad at kortslutte akkuen.
- Se kapitlet "VEDLIGEHOLDELSE" for at få de relevante oplysninger om forholdsregler under brugervedligeholdelse.

Til fleksible varmeapparater

- Når det ikke er i brug, skal det opbevares på følgende måde:
 - Lad det køle af, før det foldes sammen.
 - Undgå at krølle apparatet ved at placere genstande oven på det under opbevaring.
- Undersøg apparatet ofte for tegn på slid eller beskadigelse. Hvis der er sådanne tegn, og hvis apparatet er blevet misbrugt eller ikke fungerer, skal du returnere det til leverandøren, før du tænder det igen.
- Dette apparat er ikke beregnet til medicinsk brug på hospitaler.
- Dette apparat må ikke bruges af personer, der er ufølsomme over for varme, og andre meget sårbare personer, der ikke kan reagere på overophedning.
- Børn under tre år må ikke bruge dette apparat på grund af deres manglende evne til at reagere på overophedning.
- Apparatet må ikke bruges af små børn over tre år, medmindre en forælder eller værge har indstillet betjeningselementerne på forhånd, eller barnet er blevet instrueret tilstrækkeligt i, hvordan betjenings-elementerne betjenes på sikker vis.
- Efterse kontakten og ledningen for revner for at forhindre, at der trænger vand ind under vask, og under tørring skal ledningen placeres således, at der ikke løber vand ind i kontakten eller betjeningselementet.
- Hvis du lider af nedenstående symptomer, mens du bruger apparatet, skal du straks tage det af og kontakte en læge. Ellers er der risiko for varmeudmattelse eller hedeslag.
 - **Første tegn:**
Enhver form for ubehag, kraftig sved, nakkesmerter, kvalme, svimmelhed eller døsighed.
 - **Symptomer på varmeudmattelse/hedeslag:**
Kvalme og opkastning, dunkende hovedpine, svimmelhed og døsighed, manglende svedproduktion, rød, varm og tør hud, muskelsvaghed eller krampes, hurtigt hjerterytme, hurtig, overfladisk vejtrækning, adfærdændringer såsom forvirring, desorientering eller vaklen, bevidstløshed.

SPECIFIKATIONER

Model:	DCX200	DCX201
Materiale	100% polyester	
Temperaturindstillingstrin	3	

		Anvendelig akku			
		BL1055B	BL1016/ BL1021B/ BL1041B	BL1415N/ BL1430B/ BL1440/ BL1460B	BL1815N/ BL1820B/ BL1830B/ BL1840B/ BL1850B/ BL1860B
Anvendelig batteriholder		Der kræves ingen batteriholder	Batteriholder til CXT-akku	Batteriholder til LXT-akku	
Mærkespænding		DC 10,8 V	DC 10,8 V-12 V maks.	DC 14,4 V	DC 18 V
USB-strømforsyningsport (på batteriholderen)	Udgangsspænding	DC 5 V			
	Udgangsstrøm	1,5 A	2,4 A		
	Type	Type C	Type A		

- På grund af vores løbende forsknings- og udviklingsprogram kan specifikationerne heri ændres uden forudgående varsel.
- Specifikationer og akku kan variere fra land til land.

⚠ ADVARSEL: Brug kun de akkuer, der er angivet ovenfor. Brug af andre akkuer kan medføre personskaade og/eller brand.







Driftstid





Temperaturindstilling	Akku			
	BL1055B	BL1041B	BL1460B	BL1860B
HØJ	5,5 timer	3,5 timer	5,5 timer	7,5 timer
MIDDEL	11 timer	7 timer	10,5 timer	16 timer
LAV	20 timer	15 timer	23 timer	33 timer

- Driftstiderne i ovenstående tabel er kun vejledende. De kan variere fra de faktiske driftstider.
- Driftstider kan variere afhængigt af batteritype, opladestatus og brugsforhold.
- Akkuen kan variere fra land til land.

Symboler

Nogle af følgende symboler, der kan anvendes til udstyret. Sørg for, at du forstår deres betydning før brug.

	Læs betjeningsvejledningen.
	Maskinvask ved under 30 °C finvask.
	Undlad brug af blegemiddel.
	Undlad at vride.
	Undlad at stryge.
	Undlad kemisk rensning.

	Må ikke bruges af helt små børn (0-3 år).
	Undlad at indsætte nåle.
	Tør i tørretumbler ved lav varme.
	Tørring på snøresnor.
	Klasse III-apparat.



Kun for lande inden for EU
På grund af tilstedeværelsen af farlige komponenter i udstyret kan affald af elektrisk og elektronisk udstyr, akkumulatører og batterier have en negativ indvirkning på miljøet og folkesundheden.



Bortskaf ikke elektriske og elektroniske apparater eller batterier sammen med husholdningsaffald!
I overensstemmelse med EF-direktiv om affaldshåndtering af elektrisk og elektronisk udstyr og om akkumulatører og batterier og affaldsakkumulatører og -batterier, og i overensstemmelse med national lovgivning, skal brugt elektrisk udstyr, batterier og akkumulatører opbevares separat og leveres til et separat indsamlingssted for kommunalt affald, der er etableret i henhold til bestemmelserne om miljøbeskyttelse. Dette er angivet ved symbolet på den krydsede skrædespand, der er placeret på udstyret.



Udsæt ikke batteriet for vand eller regn.



Undlad at kaste batteriet i åben ild.



Kortslut ikke batteriet.

Tilsigtet anvendelse

Apparatet er beregnet til opvarmning af kroppen i kolde omgivelser.

SIKKERHEDSADVARSLER

⚠ ADVARSEL: Læs alle sikkerhedsadvarsler og alle sikkerhedsinstruktioner. Hvis nedenstående advarsler og instruktioner ikke overholdes, kan det medføre elektrisk stød, brand og/eller alvorlig personskade.

Gem alle advarsler og instruktioner til fremtidig reference.

Generelle sikkerhedsadvarsler

- **Børn, handicappede eller personer, der er ufølsomme over for varme, f.eks. en person med dårlig blodcirkulation, må ikke bruge apparatet.**
- **Undlad at bruge apparatet til andet end dets tilsigtede anvendelse.**
- **Undlad at bruge apparatet, når indersiden er våd.**
- **Brug langærmet undertøj, når du bruger apparatet. Undlad at bruge apparatet på bar hud.**
- **Hvis du bemærker noget usædvanligt, skal du slukke for apparatet og straks afmontere batteriet.**
- **Sørg for, at elkablet ikke kommer i klemme. Et beskadiget kabel kan medføre elektrisk stød.**
- **Kontakt det lokale servicecenter for reparation, hvis du finder noget unormalt.**

- **Brug ikke nåle eller lignende. De elektriske ledninger indeni kan blive beskadiget.**
- **Behold vedligeholdelsesetiketter og typeskilt. Kontakt vores autoriserede servicecenter for reparation, hvis de bliver ulæselige, eller de bliver væk.**
- **Vælg passende temperaturindstillinger i overensstemmelse med brugsforholdene for kontinuerlig brug.**
- **Akkuen, batteriholderen og stikkene må ikke blive våde under vask og tørring.**
- **Apparatet kan bruges af børn over 3 år og under 8 år under opsyn og med styringen altid indstillet til mindste temperaturværdi.**
- **Vær forsigtig med ikke at berøre den samme del af huden med varmesektionen i længere tid ad gangen. Hvis varmesektionen berører den samme del af huden i længere tid ad gangen, er der risiko for lavtemperaturforbrændinger selv ved relativt lave temperaturer (40 til 60 °C).**
- **Hold op med at bruge apparatet, hvis du føler, at det er varmt.**
- **Undlad at bruge apparatet, mens du sover.**
- **For at undgå risiko for hedeslag skal du tage tøjet ud af forbindelse, når du bevæger dig ind i et område med en betydeligt højere temperatur.**
- **Se omhyggeligt efter mærket  i den indvendige del af tøjet. Undlad at indsætte nåle i tøjet fra udvendige eller indvendige dele.**
- **Tag batterierne ud af apparatet før opladning.**
- **Tag brugte batterier ud af apparatet, og bortskaf dem på en sikker måde.**
- **Tag batterierne ud, før apparatet opbevares.**
- **Undlad at kortslutte vaskingsstikkene.**
- **Opbevar apparatet på et sted, hvor kæledyr ikke kan røre det.**

Vask

- **Når du vasker apparatet, skal du følge instruktionerne på vaskemærket på apparatet.**
- **Før du rengør apparatet, skal du afmontere batteriholderen og akkuen og derefter sætte elkablet i batterilommen og lukke fastgørelsesanordningen.**

Sikkerhed i arbejdsområdet

- **Hold arbejdsområdet rent og godt oplyst. Rodede eller mørke arbejdsområder øger risikoen for ulykker.**

Elektrisk sikkerhed

- **Undlad at udsætte apparatet for regn eller våde forhold. Vand, der trænger ind i apparatet, kan øge risikoen for elektrisk stød.**
- **Undlad at misbruge ledningen. Undlad at bruge ledningen til at bære eller trække apparatet eller til at tage stikket ud af stikkontakten. Hold ledningen væk fra varme, olie og skarpe kanter.**
- **Slut ikke strømtilslutning til USB-port. Ellers er der risiko for brand. USB-porten er kun beregnet til opladning af lavspændingsenheder.**
- **Sæt altid dækslet på USB-porten, når du ikke oplader lavspændingsenheden.**

- **Stik ikke et søm, en tråd osv. ind i USB-strømforsyningsporten.** Ellers kan en kortslutning medføre røg og brand.
 - **Undlad at håndtere ledningen og batteriet med våde eller fedtede hænder.**
 - **Undlad at bruge apparatet, hvis ledningen eller stikket er beskadiget.**
 - **Brug altid den af Makita specificerede batteriholder.**
 - **Lad ikke en ledning ligge, hvis den er taget ud, mens der tilføres batteristrøm.** Mindre børn kan putte det strømførende stik i munden, hvilket kan medføre personskade.
 - **Undlad at tilslutte batteriholderens stik til andre apparater end dem, der er angivet af Makita.**
 - **Lad service udføres af en kvalificeret reparatør kun ved brug af identiske reservedele.** Dette vil sikre, at produktets sikkerhed opretholdes.
 - **Foretag ikke ændringer eller reparationer af apparatet eller batteripakken, undtagen som angivet i instruktionerne for brug og vedligeholdelse.**
4. **I tilfælde af misbrug kan der sprøjte væske ud fra batteriet. Undgå kontakt. Skyl med vand, hvis De kommer i kontakt med væsken. Søg læge, hvis De får væske i øjet.** Væske, der sprøjter ud fra batteriet, kan medføre irritation eller forbrændinger.
 5. **Undlad at bruge en akku eller maskine, der er beskadiget eller ændret.** Beskadigede eller ændrede batterier kan fungere uforudsigeligt og medføre brand, eksplosion eller risiko for personskade.
 6. **Undlad at udsætte en akku eller maskine for brand eller høje temperaturer.** Udsættelse for brand eller temperaturer på over 130 °C kan medføre eksplosion.
 7. **Følg alle instruktioner vedrørende opladning, og undlad at oplade akkuen eller maskinen uden for det temperaturinterval, der er angivet i instruktionerne.** Opladning, der udføres forkert eller ved temperaturer uden for det angivne temperaturinterval, kan beskadige batteriet og medføre øget risiko for brand.

Personlig sikkerhed

- **Vær opmærksom, hold øje med, hvad du laver, og brug almindelig sund fornuft, når du bruger apparatet.** Undlad at bruge apparatet, når du er træt eller påvirket af stoffer, alkohol eller medicin. Et øjeblikvis uopmærksomhed under brug af apparatet kan medføre alvorlig personskade.

Brug og pleje af fleksible varmeapparater

- **Undlad at bruge apparatet, hvis kontakten ikke tænder og slukker.** Alle apparater, der ikke kan styres med kontakten, er farlige og skal repareres.
- **Vedligehold apparatet.** Kontrollér for brud på dele og andre forhold, der kan påvirke anvendelsen. Hvis apparatet er beskadiget, skal det repareres før brug.
- **Brug apparatet i overensstemmelse med disse instruktioner under hensyntagen til arbejdsforholdene og det arbejde, der skal udføres.** Brug af apparatet til andre formål end de tilsluttede kan resultere i en farlig situation.
- **Hvis sikringen er sprunget, skal du returnere apparatet til vores autoriserede servicecenter til reparation.**
- **Undlad at bruge apparatet i sammenfoldet tilstand.** Undlad at vride apparatet.

Brug og vedligeholdelse af batteriet

1. **Oplad kun med den oplader, som producenten angiver.** En oplader, der passer til én type batteri, kan forårsage brand, hvis den anvendes med et andet batteri.
2. **Brug kun el-værktøjer sammen med de tilhørende batteripakker.** Brug af andre batteripakker kan forårsage personskade og brand.
3. **Når batteripakker ikke anvendes, skal de holdes borte fra andre metalgenstande som papirclips, mønter, nøgler, søm, skruer og andre små metalgenstande, der kan skabe forbindelse mellem terminalerne.** Hvis batteriets terminaler kortsluttes, kan det forårsage brand.

Vigtige sikkerhedsinstruktioner for akkuen

1. **Læs alle instruktioner og advarselmærkater på (1) akku-opladeren, (2) akkuen og (3) produktet, som anvender akku.**
2. **Adskil eller ændr ikke akkuen.** Det kan muligvis resultere i en brand, overdreven varme eller eksplosion.
3. **Hold straks op med anvendelsen, hvis brugstiden er blevet stærkt afkortet.** Fortsat anvendelse kan resultere i risiko for overophedning, forbrændinger og endog eksplosion.
4. **Hvis De har fået elektrolytvæske i øjnene, skal De straks skylle den ud med rent vand og derefter øjeblikkeligt søge lægehjælp.** I modsat fald kan De miste synet.
5. **Vær påpasselig med ikke at komme til at kortslutte akkuen:**
 - (1) **Rør ikke ved terminalerne med noget ledende materiale.**
 - (2) **Undgå at opbevare akkuen i en beholder sammen med andre genstande af metal, for eksempel søm, mønter og lignende.**
 - (3) **Udsæt ikke akkuen for vand eller regn.** Kortslutning af akkuen kan forårsage en kraftig øgning af strømmen, overophedning, mulige forbrændinger og endog værktøjstop.
6. **Opbevar og brug ikke maskinen og akkuen på steder, hvor temperaturen muligvis kan nå eller overstige 50 °C.**
7. **Lad være med at brænde akkuen, selv ikke i tilfælde, hvor den har lidt alvorlig skade eller er fuldstændig udtjent.** Akkuen kan eksplodere, hvis man forsøger at brænde den.
8. **Slå ikke søm i, skær ikke i, knus, kast, tab ikke akkuen og stød ikke akkuen mod en hård genstand.** Sådan adfærd kan muligvis resultere i en brand, overdreven varme eller eksplosion.
9. **Anvend ikke en beskadiget akku.**

- De indbyggede litium-ion-batterier er underlagt lovkrav vedrørende farligt gods.**
Ved kommerciel transport, f.eks. af tredjeparts transportselskaber, skal særlige krav til forpakning og mærkning overholdes.
Ved forberedelse af udstyret til forsendelse skal du kontakte en ekspert i farligt gods. Overhold også eventuel mere detaljeret national lovgivning.
Tape eller tildæk åbne kontakter, og pak batteriet på en måde, så det ikke kan flytte sig rundt i pakningen.
- Når akkuen bortskaftes, skal du fjerne den fra maskinen og bortskaft den på et sikkert sted. Følg de lokale love vedrørende bortskaftelsen af batterier.**
- Brug kun batterierne med de produkter, som Makita specificerer.** Hvis batterierne installeres i ikke-kompatible produkter, kan det medføre brand, kraftig varme, eksplosion eller udsivning af elektrolyt.
- Hvis maskinen ikke skal bruges i længere tid ad gangen, skal du fjerne batteriet fra maskinen.**
- Akkuen kan muligvis under og efter brug være varm, hvilket kan forårsage forbrændinger eller lavtemperaturforbrændinger. Vær påpasselig med håndtering af varme akkuer.**
- Rør ikke terminalen på maskinen straks efter brug, da den bliver varm nok til at forårsage forbrændinger.**
- Sørg for, at spåner, støv eller jord ikke sætter sig fast i akkuens terminaler, huller og riller.** Det kan forårsage opvarmning, antændelse, sprængning og funktionsfejl i maskinen eller akkuen, hvilket kan medføre forbrændinger eller personskade.
- Medmindre maskinen understøtter brugen i nærheden af elektriske højspændingsledninger, skal du ikke anvende akkuen i nærheden af elektriske højspændingsledninger.** Det kan muligvis medføre funktionsfejl på eller nedbrud af maskinen eller akkuen.
- Opbevar batteriet utilgængeligt for børn.**

GEM DENNE BRUGSANVISNING.

⚠FORSIGTIG: Brug kun originale batterier fra Makita. Brug af uoriginale Makita-batterier, eller batterier som er blevet ændret, kan muligvis medføre brud på batteriet, hvilket kan forårsage brand, personskade eller beskadigelse. Det ugyldiggør også Makita-garantien for Makita-maskinen og opladeren.

Tips til opnåelse af maksimal akku-levetid

- Oplad akkuen, inden den er helt afladet. Stop altid værktøjet, og oplad akkuen, hvis De bemærker, at værktøjeffekten er aftagende.**
- Genoplad aldrig en fuldt opladet akku. Overopladning vil afkorte akkuens levetid.**
- Oplad akkuen ved stuetemperatur ved 10 °C - 40 °C. Lad altid en varm akku få tid til at køle af, inden den oplades.**
- Når du ikke anvender akkuen, skal du fjerne den fra maskinen eller opladeren.**
- Oplad akkuen, hvis De ikke skal bruge den i længere tid (mere end seks måneder).**

BESKRIVELSE AF DELENE

► Fig.1

1	Afbryderknop	2	Batterilomme
3	Stik	-	-

Ekstraudstyr

► Fig.2

1	Batteriholder til CXT-akku	2	Batteriholder til LXT-akku
3	Batteri BL1055B (Landespecifik)	4	CXT-akku (10,8 V-12 V maks.)
5	LXT-akku (14,4 V/18 V)	-	-

INSTALLATION

Opladning af batteriet

Akkue, der anvendes med batteriholder

Se opladerens betjeningsvejledning for opladning af batteriet.

Batteri BL1055B

Åbn dækslet på USB-porten. Tilslut batteriet og vekselstrømsadaptor ADP07 (medfølger ikke) eller en anden almen udbredt USB-oplader ved hjælp af det USB-kabel, der følger med batteriet. Den anbefalede udgangsspecifikation for en almen udbredt USB-oplader er 5V/3 A eller lavere. Herefter skal du slutte vekselstrømsadaptor ADP07 til lysnettet. Når opladningen er færdig, lyser alle batteriindikatorer og slukker derefter efter en bestemt periode. Tag vekselstrømsadaptor ADP07 ud af stikkontakten, frakobl USB-kablet, og luk derefter dækslet.

► Fig.3: 1. Vekselstrømsadaptor ADP07 2. Batteri BL1055B 3. Dæksel 4. USB-kabel

Betydning af indikatorlampen

Indikatorlamper			Resterende ladning
Tændt	Slukket	Blinker	
			100% (Opladningen er færdig)
(Lampene slukkes efter en bestemt periode.)			
			50% til 100%
			25% til 50%
			Mindre end 25%

Installation eller fjernelse af akkuen

Kun når du bruger akkuen, der anvendes med batteriholderen

⚠FORSIGTIG: Sluk altid for apparatet, før du installerer eller fjerner akkuen.

⚠FORSIGTIG: Hold godt fast i batteriholderen og akkuen, når du installerer eller fjerner akkuen. Hvis du ikke holder fast i batteriholderen og akkuen, kan de falde ud af hænderne på dig og medføre beskadigelse af batteriholderen og akkuen og/eller personskade.

For at montere akkuen skal du justere tungen på akkuen med rillen i huset og skubbe den på plads. Indsæt den hele vejen, indtil den låses på plads med et lille klik. Hvis du kan se den røde indikator, som vist i figuren, er den ikke helt låst.

Ved fjernelse af akkuen trækkes den ud af batteriholderen, idet der trykkes på knappen foran på akkuen.

► **Fig.4:** 1. Rød indikator 2. Knap 3. Akku
4. Batteriholder

⚠FORSIGTIG: Sæt altid akkuen helt ind, indtil den røde indikator ikke er synlig. Ellers kan akkuen falde ud af batteriholderen ved et uheld og forårsage personskade på dig selv eller personer i nærheden.

⚠FORSIGTIG: Undlad at bruge magt for at isætte akkuen. Hvis akkuen ikke glider let ind, er den ikke isat korrekt.

Batterilomme

Batteriet kan opbevares i batterilommen. Tilslut stikket på elkablet til batteriet. Sæt derefter batteriet i batterilommen, og fastgør fastgørelsesanordningen.

► **Fig.5:** 1. Elkabel 2. Stik 3. Batterilomme

BEMÆRK: Batteriholderen (med en akku) kan ikke opbevares i batterilommen.

Montering af batteriholderen

Du kan hænge batteriholderen i livremmen. For at undgå, at batteriholderen falder ned ved et uheld, skal du sætte en snor i snorhullet og fastgøre den.

1. Før stikket gennem hullet i batterilommen, og træk det igennem til indersiden af undertrøjen.

► **Fig.6:** 1. Elkabel 2. Hul 3. Batterilomme 4. Stik

2. Fastgør bæltekrogen på batteriholderen til din livrem. Tilslut elkablets stik til batteriholderen.

► **Fig.7:** 1. Bæltekrog 2. Batteriholder 3. Livrem
4. Elkabel

Batteriholderen har en funktion til at forhindre, at den tabes. Når batteriholderen fjernes fra livremmen, skal du trække batteriholderen op, idet der trykkes på lås fra-knappen.

► **Fig.8:** 1. Lås fra-knap

FUNKTIONSBESKRIVELSE

Afbryderknap

For at tænde for undertrøjen skal du tilslutte alle kablerne og trykke på afbryderknappen på batteriet eller batteriholderen og holde den nede. For at slukke den skal du trykke på afbryderknappen på undertrøjen og holde den nede.

BEMÆRK: Indikatoren for effektniveau på batteriholderen bruges ikke sammen med undertrøjen. Det er kun indikatoren for effektniveau 4, der lyser, når du bruger undertrøjen.

► **Fig.9:** 1. Afbryderknap 2. Indikator for effektniveau

BEMÆRK: Batteriet og batteriholderen slukker automatisk ca. 1 time efter, at undertrøjen er slukket.

Temperaturindstilling

⚠FORSIGTIG: For kontinuerlig anvendelse skal du indstille temperaturindstillingen til "lav" (blå). Hvis undertrøjen er overophedet, kan undertrøjen forårsage en funktionsfejl og forårsage personskade.

Der er tre temperaturindstillinger (høj, middel, lav). Når du tænder for undertrøjen, er temperaturen indstillet til "lav". Hver gang du trykker på afbryderknappen, ændres temperaturindstillingen som vist på figuren. Farven på afbryderknappen viser den aktuelle indstilling.

► **Fig.10:** 1. Blå: "lav" 2. Rød: "høj" 3. Hvid: "middel"

Indikation af den resterende batteriladning

BEMÆRK: Afhængigt af anvendelsesforholdene og den omgivende temperatur kan indikationen afvige lidt fra den faktiske ladning.

Kun når du bruger akkuen (med indikatoren), der anvendes med batteriholderen

Tryk på kontrolknappen på akkuen for at få vist den resterende batteriladning. Indikatorlampen lyser i nogle sekunder.

► **Fig.11:** 1. Indikatorlampe 2. Kontrolknap

Betydning af indikatorlampen

Indikatorlamper			Resterende ladning
Tændt	Slukket	Blinker	
			75% til 100%
			50% til 75%
			25% til 50%
			Mindre end 25%
			Oplad batteriet.
(Kun for LXT-batterier)			
			Batteriet har muligvis ikke fungeret korrekt.
(Kun for LXT-batterier)			

BEMÆRK: Kun for LXT-batterier:

Den første indikatorlampe (længst mod venstre) vil blinke, når batteribeskyttelsessystemet aktiveres.

Batteri BL1055B

Mens batteriet BL1055B er frakoblet, skal du trykke på afbryderknappen. Batteriindikatoren lyser i et par sekunder.

► **Fig.12:** 1. Afbryderknop 2. Batteriindikator

Betydning af indikatorlampen

Indikatorlamper			Resterende ladning
Tændt	Slukket	Blinker	
			50% til 100%
			25% til 50%
			10% til 25%
			Mindre end 10%
			Batteri anomaliteter

Batteribeskyttelsessystem

Hvis den resterende batteriladning er for lav, fungerer enheden ikke. Når du tænder for enheden, forsynes varmeelementerne med strøm igen, men stopper hurtigt. I denne situation skal du afmontere og genoplade akkuen.

Tilslutning af USB-enheder

⚠ FORSIGTIG: Tilslut kun enheder, der er kompatible med USB-strømforsyningsporten. Hvis du ikke gør det, kan det forårsage en fejlfunktion.

BEMÆRKNING: Før du tilslutter en USB-enhed, skal du altid sikkerhedskopiere dataene på USB-enheden. Undlader du at sikkerhedskopiere, kan du miste dine data.

BEMÆRKNING: Batteriholder og batteri BL1055B leverer muligvis ikke strøm til nogle USB-enheder.

BEMÆRKNING: Fjern USB-kablet og luk dækslet, når det ikke er i brug eller opladning.

BEMÆRK: Den aktuelle udgangsstrøm varierer afhængigt af den USB-enhed, der skal tilsluttes.

BEMÆRK: Batteristrømmen forbruges, når afbryderknappen er tændt. Sluk altid på afbryderen, når den ikke er i brug.

BEMÆRK: Når du oplader flere USB-enheder successivt skal du vente cirka 10 sekunder indtil opladningen af den forrige enhed er færdig, før du påbegynder opladningen af den næste enhed.

Batteriholderen (med batteriet) og batteri BL1055B kan fungere som en ekstern strømforsyning til USB-enheder.

1. Åbn dækslet, og tilslut et USB-kabel (medfølger ikke) til USB-porten. Tilslut derefter kablets anden ende til enheden.

2. Start opladning:

- Når du bruger batteriholderen (sammen med batteriet), skal du trykke og holde ned på afbryderknappen indtil indikatoren for effektiveau lyser. Batteriet forsyner DC 5 V, 2,4 A.

Batteriholder (med batteri)

► **Fig.13:** 1. Afbryderknop 2. USB-port

- Når du bruger batteri BL1055B, skal du trykke på afbryderknappen. Batteriet forsyner DC 5 V, 1,5 A.

Batteri BL1055B

► **Fig.14:** 1. Afbryderknop 2. USB-port

VEDLIGEHOJDELSE

⚠FORSIGTIG: Sørq altid for, at undertrøjen er slukket, og at akkuen er afmonteret, før du forsøqer at udføre inspektioner eller vedligeholdelse.

⚠FORSIGTIG: Hvis undertrøjen ikke tænder, eller hvis der konstateres en fejl med en fuld opladet akku, skal du rengøre batteriholderens og akkuens terminaler. Hvis undertrøjen stadig ikke fungerer korrekt, skal du holde op med at bruge undertrøjen og kontakte vores autoriserede servicecenter.

BEMÆRKNING: Anvend aldrig benzinq, rensebenzinq, fortynder, alkohol og lignende. Det kan medføre misfarvning, deformation eller revner.

For at opretholde produktets SIKKERHED og PÅLIDELIGHED må reparation, vedligeholdelse eller justering kun udføres af et autoriseret Makita servicecenter eller fabrikksservicecenter med anvendelse af Makita reservedele.

Rengøring af undertrøjen

- Tag batteriet og batteriholderen ud af undertrøjen før vask.
- Følg instruktionerne på mærket.
- Undlad at vaske undertrøjen sammen med andet tøj. Hvis du gør det, kan det medføre, at farverne falmer eller smitter af på noget.
- Brug et vaskenet, når der anvendes en vaskemaskine.
- Brug ikke skyllemiddel.
- Brug kun et neutralt rengøringsmiddel.
- Efter vask skal du tage undertrøjen ud af vaskemaskinen med det samme.
- Sørg for at sætte stikket i batterilommen, og luk lynlåsen før vask.

EKSTRAUDSTYR

⚠FORSIGTIG: Det følgende tilbehør og ekstraudstyr er anbefalet til brug med Deres Makita maskine, der er beskrevet i denne brugsanvisning. Anvendelse af andet tilbehør eller ekstraudstyr kan udgøre en risiko for personskade. Anvend kun tilbehør og ekstraudstyr til det beskrevne formål.

Hvis De behøver hjælp ved valg af tilbehør eller ønsker yderligere informationer, bedes De kontakte Deres lokale Makita servicecenter.

- Batteriholder
- Original Makita-akku og oplader

BEMÆRK: Nogle ting på denne liste kan være inkluderet i værktøjspakken som standardtilbehør. Det kan være forskellige fra land til land.

YDERLIGERE INSTRUKTIONER TIL BL1055B

Landespecifik

Specifikationer

Mærkespænding/ mærkekapacitet (internt batteri)	DC 3,6 V/16,75 Ah
Opladningstid	5 V/1,0 A: 14 timer 5 V/1,5 A: 12 timer 5 V/2,4 A: 10 timer

Dette batteri kan bruges til følgende Makita ventilationsjakke/vest og opvarmet jakke/vest/tæppe/undertrøje.

► Fig.15

Gruppe	Model
A	Ventilationsjakke/vest: DFV210, DFJ206, DFJ207, DFJ210, DFJ211, DFJ212, DFJ213, DFJ214, DFJ216, DFJ304, DFJ305, DFJ310, DFJ311, DFJ405, DFJ407, DFJ410, DFJ411, DFJ416 Opvarmet jakke/vest/tæppe: CV102D, DCV202, CJ105D, CJ106D, DCJ205, DCJ206, CB100D, DCB200
B	Ventilationsjakke/vest: DFJ212A, DFJ213A, DFJ214A, DFJ216A, DFJ312A, DFJ416A, DFV210A, DFV214A, DFV215A Opvarmet undertrøje: DCX200, DCX201

ΠΡΟΕΙΔΟΠΟΙΗΣΗ

Σημαντικές οδηγίες. Φυλάξτε για μελλοντική χρήση.

- Για χρήστες στην Ευρώπη: Η συσκευή αυτή μπορεί να χρησιμοποιηθεί από παιδιά άνω των 8 ετών και άτομα με μειωμένες σωματικές, αισθητήριες ή διανοητικές ικανότητες ή που δεν έχουν πείρα και γνώσεις, αν επιτηρούνται ή τους έχουν δοθεί οδηγίες για την ασφαλή χρήση της συσκευής και κατανοούν τους κινδύνους που εμπλέκονται. Τα παιδιά δεν πρέπει να παίζουν με τη συσκευή. Οι εργασίες καθαρισμού και συντήρησης από το χρήστη δεν θα πρέπει να γίνονται από παιδιά χωρίς επιτήρηση.
- Για χρήστες σε περιοχές εκτός Ευρώπης: Η συσκευή αυτή δεν προορίζεται για χρήση από οποιοδήποτε άτομο (περιλαμβανομένων των παιδιών) με μειωμένες σωματικές, αισθητήριες ή διανοητικές ικανότητες, ή από άτομο που δεν έχει πείρα και γνώσεις, εκτός αν επιτηρείται ή αν του έχουν δοθεί οδηγίες για τη χρήση της συσκευής από άτομο το οποίο είναι υπεύθυνο για την ασφάλειά του. Τα παιδιά θα πρέπει να επιτηρούνται για να εξασφαλιστεί ότι δεν παίζουν με τη συσκευή.
- Για την αναφορά του τύπου της μπαταρίας, δείτε το κεφάλαιο «ΠΡΟΔΙΑΓΡΑΦΕΣ».
- Για τον τρόπο τοποθέτησης ή αφαίρεσης της μπαταρίας, δείτε την ενότητα «Τοποθέτηση ή αφαίρεση της κασέτας μπαταριών».
- Όταν απορρίπτετε την κασέτα μπαταριών, αφαιρέστε την από το εργαλείο και διαθέστε την σε ένα ασφαλές μέρος. Τηρήστε τους τοπικούς κανονισμούς που σχετίζονται με τη διάθεση της μπαταρίας.
- Αν δεν χρησιμοποιείτε το εργαλείο για μεγάλο χρονικό διάστημα, πρέπει να βγάλετε την μπαταρία από το εργαλείο.
- Μη βραχυκυκλώνετε την κασέτα μπαταριών.
- Για τις κατάλληλες λεπτομέρειες των προφυλάξεων κατά τη διάρκεια της συντήρησης από τον χρήστη, δείτε το κεφάλαιο «ΣΥΝΤΗΡΗΣΗ».

Για εύκαμπτες θερμαντικές συσκευές

- Όταν δεν χρησιμοποιείται, αποθηκεύστε ως εξής:
 - Να αφήνετε να πέσει η θερμοκρασία της, πριν τη διπλώσετε.
 - Κατά την αποθήκευση, μην τοποθετείτε αντικείμενα πάνω στη συσκευή, για να μη τη ζαρώσετε.
- Να εξετάζετε συχνά τη συσκευή για σημάδια φθοράς ή ζημιάς. Αν υπάρχουν τέτοια σημάδια, αν η συσκευή έχει υποστεί κακή χρήση ή δεν λειτουργεί, επιστρέψτε την στον προμηθευτή πριν την ενεργοποιήσετε ξανά.
- Αυτή η συσκευή δεν προορίζεται για ιατρική χρήση σε νοσοκομεία.
- Η συσκευή αυτή δεν πρέπει να χρησιμοποιηθεί από μικρά παιδιά άνω των τριών ετών εκτός αν τα χειριστήρια έχουν προρυθμιστεί από ένα γονιό ή κηδεμόνα, ή εκτός αν το παιδί έχει λάβει επαρκείς οδηγίες για τη λειτουργία των χειριστηρίων με ασφάλεια.
- Δεν επιτρέπεται η χρήση αυτής της συσκευής σε παιδιά κάτω των τριών ετών, λόγω της ανικανότητάς τους να αντιδρούν στην υπερβολική θερμότητα.
- Η συσκευή δεν πρέπει να χρησιμοποιείται από μικρά παιδιά άνω των τριών ετών εκτός αν τα χειριστήρια έχουν προρυθμιστεί από ένα γονιό ή κηδεμόνα, ή εκτός αν το παιδί έχει λάβει επαρκείς οδηγίες για τη λειτουργία των χειριστηρίων με ασφάλεια.
- Επιθεωρήστε τον διακόπτη και το καλώδιο για ρωγμές ώστε να μην εισέλθει νερό στο εσωτερικό κατά το πλύσιμο και, κατά το στέγνωμα, το ηλεκτρικό καλώδιο πρέπει να είναι τοποθετημένο με τρόπο ώστε να εξασφαλίζεται ότι το νερό δεν ρέει μέσα στο διακόπτη ή στο χειριστήριο.
- Αν υποφέρετε από τα συμπτώματα που παρατίθενται κατωτέρω ενώ χρησιμοποιείτε τη συσκευή, βγάλετε τη αμέσως και συμβουλευτείτε γιατρό. Διαφορετικά, υπάρχει κίνδυνος εξάντλησης λόγω θερμότητας ή θερμοπληξίας.
 - **Πρώτες ενδείξεις:**
Οποιαδήποτε δυσφορία, υπερβολική εφίδρωση, πόνος στον αυχένα, ναυτία, ζάλη ή υπνηλία.
 - **Συμπτώματα εξάντλησης λόγω θερμότητας/θερμοπληξίας:**
Ναυτία και έμετος, σφύζων πονοκέφαλος, ζάλη και υπνηλία, απουσία εφίδρωσης, ερυθρό, θερμό και ξηρό δέρμα, μυϊκή αδυναμία ή επιληπτική κρίση, ταχυκαρδία, γρήγορη, ρηχή αναπνοή, αλλαγές στη συμπεριφορά όπως σύγχυση, αποπροσανατολισμός ή τρίκλισμα, απώλεια συνείδησης.

ΠΡΟΔΙΑΓΡΑΦΕΣ

Μοντέλο:	DCX200	DCX201
Υλικό	100% πολυεστέρας	
Βήματα ρύθμισης θερμοκρασίας	3	

		Ισχύουσα κασέτα μπαταριών			
		BL1055B	BL1016 / BL1021B / BL1041B	BL1415N / BL1430B / BL1440 / BL1460B	BL1815N / BL1820B / BL1830B / BL1840B / BL1850B / BL1860B
Ισχύων υποδοχέας μπαταριών		Δεν απαιτείται υποδοχέας μπαταριών	Υποδοχέας μπαταριών για κασέτα μπαταριών CXT	Υποδοχέας μπαταριών για κασέτα μπαταριών LXT	
Ονομαστική τάση		D.C. 10,8 V	D.C. 10,8 V - 12 V μεγ.	D.C. 14,4 V	D.C. 18 V
Θύρα ηλεκτρικής παροχής USB (στον υποδοχέα μπαταριών)	Τάση εξόδου	D.C. 5 V			
	Ρεύμα εξόδου	1,5 A	2,4 A		
	Τύπος	Τύπος C	Τύπος A		

- Λόγω του συνεχιζόμενου προγράμματος έρευνας και ανάπτυξης, τα τεχνικά χαρακτηριστικά στο παρόν υπόκεινται σε αλλαγή χωρίς προειδοποίηση.
- Τα τεχνικά χαρακτηριστικά και η κασέτα μπαταριών μπορεί να διαφέρουν ανάλογα με τη χώρα.

▲ ΠΡΟΕΙΔΟΠΟΙΗΣΗ: Να χρησιμοποιείτε μόνο τις κασέτες μπαταριών που παρατίθενται ανωτέρω. Η χρήση οποιασδήποτε άλλης κασέτας μπαταριών μπορεί να προκαλέσει τραυματισμό ή/και πυρκαγιά.





Χρόνος λειτουργίας

Ρύθμιση θερμοκρασίας	Κασέτα μπαταριών			
	BL1055B	BL1041B	BL1460B	BL1860B
ΥΨΗΛΗ	5,5 ώρες	3,5 ώρες	5,5 ώρες	7,5 ώρες
ΜΕΣΑΙΑ	11 ώρες	7 ώρες	10,5 ώρες	16 ώρες
ΧΑΜΗΛΗ	20 ώρες	15 ώρες	23 ώρες	33 ώρες

- Οι χρόνοι λειτουργίας στον παραπάνω πίνακα αποτελούν έναν πρόχειρο οδηγό. Μπορεί να διαφέρουν από τους πραγματικούς χρόνους λειτουργίας.
- Οι χρόνοι λειτουργίας μπορεί να διαφέρουν ανάλογα με τον τύπο μπαταρίας, την κατάσταση φόρτισης και στις συνθήκες χρήσης.
- Η κασέτα μπαταριών μπορεί να διαφέρει ανάλογα με τη χώρα.

Σύμβολα

Ακολουθούν μερικά από τα σύμβολα που μπορούν να χρησιμοποιηθούν για τον εξοπλισμό. Βεβαιωθείτε ότι κατανοείτε τη σημασία τους πριν από τη χρήση.

	Διαβάστε το εγχειρίδιο οδηγιών.
	Πλύνετε στο πλυντήριο σε θερμοκρασία χαμηλότερη από 30°C στο απαλό κύκλο.
	Μη χρησιμοποιείτε λευκαντικό.
	Μη στύβετε.
	Μη σιδερώσετε.



Μην καθαρίζετε με στεγνό καθάρισμα.



Δεν προορίζεται για χρήση σε πολύ μικρά παιδιά (0-3 ετών).



Μην τρυπάτε με καρφίτσες.



Στεγνώστε το στεγνωτήριο σε χαμηλή θερμοότητα.



Κρεμάστε το ρούχο όρθιο.



Συσκευή τάξης III.



Μόνο για τις χώρες της ΕΕ
Λόγω της παρουσίας των επικίνδυνων συστατικών μερών στον εξοπλισμό, ο απόβλητος ηλεκτρικός και ηλεκτρονικός εξοπλισμός, οι συσσωρευτές και οι μπαταρίες μπορεί να έχουν αρνητική επίδραση στο περιβάλλον και την ανθρώπινη υγεία. Μην απορρίπτετε τις ηλεκτρικές και ηλεκτρονικές συσκευές ή μπαταρίες μαζί με τα οικιακά απορρίμματα!



Σύμφωνα με την Ευρωπαϊκή Οδηγία για τον απόβλητο ηλεκτρικό και ηλεκτρονικό εξοπλισμό και για τους συσσωρευτές και μπαταρίες και τους απόβλητους συσσωρευτές και μπαταρίες, καθώς και την προσαρμογή τους στην εθνική νομοθεσία, ο απόβλητος ηλεκτρικός εξοπλισμός, οι μπαταρίες και οι συσσωρευτές θα πρέπει να αποθηκεύονται ξεχωριστά και να παραδίδονται σε ξεχωριστό σημείο συλλογής για δημοτικά απόβλητα, το οποίο λειτουργεί σύμφωνα με τους κανονισμούς για την προστασία του περιβάλλοντος. Αυτό υποδεικνύεται από το σύμβολο του διαγραμμένου τροχοφόρου κάδου που βρίσκεται αναρτημένο επάνω στον εξοπλισμό.



Μην εκθέτετε την μπαταρία σε νερό ή βροχή.



Μην πετάτε την μπαταρία στη φωτιά.



Μην βραχυκυκλώνετε την μπαταρία.

Προοριζόμενη χρήση

Η συσκευή προορίζεται για τη θέρμανση του σώματος σε κρύα περιβάλλοντα.

ΠΡΟΕΙΔΟΠΟΙΗΣΕΙΣ ΑΣΦΑΛΕΙΑΣ

▲ ΠΡΟΕΙΔΟΠΟΙΗΣΗ: Διαβάστε όλες τις προειδοποιήσεις για την ασφάλεια και όλες τις οδηγίες. Η μη τήρηση των προειδοποιήσεων και οδηγιών μπορεί να καταλήξει σε ηλεκτροπληξία, πυρκαγιά ή/και σοβαρό τραυματισμό.

Φυλάξτε όλες τις προειδοποιήσεις και τις οδηγίες για μελλοντική παραπομπή.

Γενικές προειδοποιήσεις ασφάλειας

- Δεν πρέπει να χρησιμοποιούν τη συσκευή παιδιά, άτομα με ειδικές ανάγκες και άτομα που είναι ανασθητοί στη θερμότητα, για παράδειγμα, ένα άτομο με προβλήματα στην κυκλοφορία του αίματος.
- Μην χρησιμοποιείτε τη συσκευή για οποιαδήποτε χρήση εκτός από την ενδεχόμενη.
- Μην χρησιμοποιείτε ποτέ τη συσκευή όταν είναι βρεγμένη στο εσωτερικό της.
- Να φοράτε μακρυμάνικα εσώρουχα όταν φοράτε τη συσκευή. Μην φοράτε τη συσκευή πάνω από γυμνό δέρμα.

- Αν νιώσετε οτιδήποτε ασυνήθιστο, σβήστε αμέσως τη συσκευή και αφαιρέστε την μπαταρία.
- Μην τσακίζετε το ηλεκτρικό καλώδιο. Το κατεστραμμένο καλώδιο μπορεί να προκαλέσει ηλεκτροπληξία.
- Αν βρεθεί οποιοδήποτε πρόβλημα επικοινωνήστε με το τοπικό σας κέντρο εξυπηρέτησης για επισκευή.
- Μην χρησιμοποιείτε καρφίτσες ή παρόμοια αντικείμενα. Μπορεί να προκαλέσει ζημιά στην εσωτερική ηλεκτρική καλωδίωση.
- Διατηρείτε τις ετικέτες συντήρησης και την πινακίδα ονομαστικών τιμών. Αν καταστούν δυσανάγνωστες ή χαθούν, επικοινωνήστε με εξουσιοδοτημένο κέντρο εξυπηρέτησης για επισκευή.
- Επιλέξτε τις κατάλληλες ρυθμίσεις θερμοκρασίας, σύμφωνα με το περιβάλλον χρήσης για συνεχόμενη χρήση.
- Η κασέτα μπαταριών, ο υποδοχέας μπαταριών και οι συνδέσεις δεν πρέπει να βραχούν κατά το πλύσιμο ή στέγνωμα.
- Η συσκευή μπορεί να χρησιμοποιηθεί από παιδιά άνω των 3 ετών και κάτω των 8 ετών υπό επίβλεψη και με τη μονάδα ελέγχου ρυθμισμένη πάντα στην ελάχιστη τιμή θερμοκρασίας.
- Προσέχετε να μην αγγίζετε το ίδιο σημείο του δέρματος με το τμήμα θέρμανσης για μεγάλο χρονικό διάστημα. Αν το τμήμα θέρμανσης αγγίζει το ίδιο σημείο του δέρματος για μεγάλο χρονικό διάστημα, υπάρχει πιθανότητα εγκαυμάτων από χαμηλή θερμοκρασία, ακόμη και σε σχετικά χαμηλή θερμοκρασία (40 έως 60 °C).
- Διακόψτε τη χρήση της συσκευής όταν νιώθετε ότι είναι ζεστή.
- Μην χρησιμοποιείτε ποτέ τη συσκευή ενώ κοιμάστε.
- Για να αποφύγετε την πιθανότητα θερμοπληξίας, αποσυνδέστε το ρουχισμό όταν μεταφέρετε σε ένα περιβάλλον με σημαντικά υψηλότερη θερμοκρασία.
- Ελέγξτε προσεκτικά την ένδειξη  στο εσωτερικό τμήμα του ρούχου. Μην τρυπάτε το ρούχο με καρφίτσες από τα εξωτερικά ή εσωτερικά μέρη.
- Αφαιρέστε τις μπαταρίες από τη συσκευή πριν από τη φόρτιση.
- Αφαιρέστε τις εξαντλημένες μπαταρίες από τη συσκευή και διαθέστε τις με ασφάλεια.
- Πριν από την αποθήκευση της συσκευής, βγάλτε τις μπαταρίες.
- Μην βραχυκυκλώνετε τους ακροδέκτες τροφοδοσίας.
- Αποθηκεύστε τη συσκευή σε έναν χώρο όπου δεν θα μπορούν να την αγγίσουν τα κατοικίδια ζώα.

Πλύσιμο

- Όταν πλένετε τη συσκευή, ακολουθήστε τις οδηγίες στην ετικέτα επισημάνσεων προσοχής που βρίσκεται στη συσκευή.
- Πριν καθαρίσετε τη συσκευή, αφαιρέστε τον υποδοχέα μπαταριών και την κασέτα μπαταριών και μετά τοποθετήστε το ηλεκτρικό καλώδιο στην τσέπη μπαταρίας και κλείστε το φερμουάρ.

Ασφάλεια στο χώρο εργασίας

- Να διατηρείτε το χώρο εργασίας καθαρό και καλά φωτισμένο. Σε ακατάστατες ή σκοτεινές περιοχές, αυξάνεται ο κίνδυνος ατυχημάτων.

Ηλεκτρική ασφάλεια

- Μην εκθέτετε τη συσκευή στη βροχή ή σε υγρές συνθήκες. Η είσοδος νερού στη συσκευή μπορεί να αυξήσει τον κίνδυνο πρόκλησης ηλεκτροπληξίας.
- Μην κακομεταχειρίζεστε το καλώδιο. Μην χρησιμοποιείτε ποτέ το ηλεκτρικό καλώδιο για να μεταφέρετε, να τραβήξετε ή να αποσυνδέσετε τη συσκευή. Να διατηρείτε το ηλεκτρικό καλώδιο μακριά από θερμότητα, λάδι και αιχμηρά άκρα.
- Μη συνδέετε την ηλεκτρική πηγή με τη θύρα USB. Διαφορετικά, υπάρχει κίνδυνος πυρκαγιάς. Η θύρα USB προορίζεται μόνο για τη φόρτιση συσκευής χαμηλής τάσης.
- Να τοποθετείτε πάντα το κάλυμμα στη θύρα USB όταν δεν φορτίζετε τη συσκευή χαμηλής τάσης.
- Μην εισαγάγετε καρφί, σύρμα, κτλ. σε θύρα ηλεκτρική παροχής USB. Διαφορετικά, ένα βραχυκύκλωμα μπορεί να προκαλέσει καπνό και πυρκαγιά.
- Μην χειρίζεστε το ηλεκτρικό καλώδιο και την μπαταρία με βρεγμένα ή λαδωμένα χέρια.
- Μη χρησιμοποιείτε ποτέ τη συσκευή όταν το ηλεκτρικό καλώδιο ή το φως παροχής ζημιά.
- Να χρησιμοποιείτε πάντα υποδοχέα μπαταριών που καθορίζεται από την Makita.
- Μην αφήνετε κανένα καλώδιο αποσυνδεδεμένο ενώ παρέχεται ισχύς στην μπαταρία. Τα μικρά παιδιά μπορεί να βάλουν το ηλεκτροφόρο φως στο στόμα τους και να προκληθεί τραυματισμός.
- Μην συνδέσετε το φως του υποδοχέα μπαταριών σε άλλες συσκευές, εκτός από τη συσκευή που καθορίζονται από την Makita.
- Να φροντίζετε η εργασία σέρβις να γίνεται από αρμόδιο επαγγελματία χρησιμοποιώντας μόνο γνήσια ανταλλακτικά. Έτσι θα είστε σίγουροι για τη διατήρηση της ασφάλειας του προϊόντος.
- Μην τροποποιήσετε και μην επιχειρήσετε να επισκευάσετε τη συσκευή ή την κασέτα μπαταριών, εκτός εάν υποδεικνύεται στις οδηγίες χρήσης και φροντίδας.

Προσωπική ασφάλεια

- Όταν χρησιμοποιείτε τη συσκευή, να είσαστε σε ετοιμότητα, να προσέχετε τι κάνετε και να χρησιμοποιείτε κοινή λογική. Μη χρησιμοποιείτε τη συσκευή όταν είστε κουρασμένοι ή βρίσκεστε κάτω από την επίρεια ναρκωτικών ουσιών, αλκοόλ ή φαρμάκων. Μια στιγμή απροσεξίας ενώ χρησιμοποιείτε τη συσκευή μπορεί να προκαλέσει σοβαρό προσωπικό τραυματισμό.

Χρήση και φροντίδα εύκαμπτων θερμαντικών συσκευών

- Μη χρησιμοποιείτε τη συσκευή αν ο διακόπτης δεν την ενεργοποιεί και δεν την απενεργοποιεί. Κάθε συσκευή που δεν μπορείτε να ελέγξετε με το διακόπτη λειτουργίας είναι επικίνδυνη και πρέπει να επισκευαστεί.

- Συντηρήστε τη συσκευή. Ελέγξτε αν έχουν σπάσει κάποια εξαρτήματα, αλλά και κάθε άλλη κατάσταση που μπορεί να επηρεάσει τη λειτουργία. Αν η συσκευή υποστεί βλάβη, να φροντίζετε να επισκευαστεί πριν τη χρησιμοποιήσετε.
- Να χρησιμοποιείτε τη συσκευή σύμφωνα με αυτές τις οδηγίες, λαμβάνοντας υπόψη τις συνθήκες εργασίας και την εργασία που πρέπει να εκτελεστεί. Αν χρησιμοποιείτε τη συσκευή για λειτουργίες διαφορετικές από αυτές για τις οποίες προορίζεται, μπορεί να προκληθεί επικίνδυνη κατάσταση.
- Αν το συρματίδιο τήξης έχει σπάσει, επιστρέψτε τη συσκευή σε εξουσιοδοτημένο κέντρο εξυπηρέτησης για επισκευή.
- Μη χρησιμοποιείτε τη συσκευή όταν είναι διπλωμένη. Μην στύβετε τη συσκευή.

Χρήση και φροντίδα μπαταριών

1. Να επαναφορτίζετε τις μπαταρίες μόνο με το φορτιστή που καθορίζεται από τον κατασκευαστή. Ένας φορτιστής που είναι κατάλληλος για μια συγκεκριμένη μπαταρία μπορεί να δημιουργήσει κίνδυνο πυρκαγιάς όταν χρησιμοποιείται με μια άλλη μπαταρία.
2. Να χρησιμοποιείτε ηλεκτρικά εργαλεία μόνο με ειδικά καθορισμένες μπαταρίες. Η χρήση κάθε άλλης μπαταρίας μπορεί να δημιουργήσει κίνδυνο τραυματισμού ή πυρκαγιάς.
3. Όταν δεν χρησιμοποιείται η κασέτα μπαταριών, διατηρήστε τη μακριά από άλλα μεταλλικά αντικείμενα, όπως συνδετήρες, κέρματα, κλειδιά, καρφιά, βίδες ή άλλα μικρά μεταλλικά αντικείμενα, με τα οποία μπορεί να δημιουργηθεί σύνδεση από τον έναν ακροδέκτη στον άλλον. Το βραχυκύκλωμα των ακροδεκτών της μπαταρίας μπορεί να προκαλέσει εγκαύματα ή πυρκαγιά.
4. Υπό συνθήκες κατάχρησης, μπορεί να εξαχθεί υγρό από την μπαταρία. Να αποφεύγετε την επαφή. Εάν συμβεί επαφή κατά λάθος, εκπλύνετε με νερό. Εάν το υγρό έρθει σε επαφή με τα μάτια, αναζητήστε και ιατρική βοήθεια. Το υγρό που εξάγεται από την μπαταρία μπορεί να προκαλέσει ερεθισμό ή εγκαύματα.
5. Μη χρησιμοποιείτε μια κασέτα μπαταριών ή εργαλείο που έχει καταστραφεί ή τροποποιηθεί. Οι καεστραμμένες ή τροποποιημένες μπαταρίες μπορεί να παρουσιάζουν απρόβλεπτη συμπεριφορά που έχει ως αποτέλεσμα πυρκαγιά, έκρηξη ή κίνδυνο τραυματισμού.
6. Μην εκθέτετε την κασέτα μπαταριών ή το εργαλείο σε πυρκαγιά ή υπερβολικά υψηλή θερμοκρασία. Η έκθεση στην πυρκαγιά ή στη θερμοκρασία άνω των 130 °C μπορεί να προκαλέσει έκρηξη.
7. Ακολουθήστε όλες τις οδηγίες φόρτισης και μην φορτίσετε την κασέτα μπαταριών ή το εργαλείο εκτός του θερμοκρασιακού εύρους που καθορίζεται στις οδηγίες. Η λανθασμένη φόρτιση ή η φόρτιση σε θερμοκρασίες εκτός του καθορισμένου εύρους μπορεί να προκαλέσει ζημιά στην μπαταρία και να αυξήσει τον κίνδυνο πυρκαγιάς.

Σημαντικές οδηγίες ασφάλειας για κασέτα μπαταριών

1. Πριν χρησιμοποιήσετε την κασέτα μπαταριών, διαβάστε όλες τις οδηγίες και σημειώσεις προφύλαξης (1) στον φορτιστή μπαταριών, (2) στην μπαταρία και (3) στο προϊόν που χρησιμοποιεί την μπαταρία.
2. Μην απουναρμολογήσετε ή παραβιάσετε την κασέτα μπαταριών. Μπορεί να έχει ως αποτέλεσμα πυρκαγιά, υπερθέρμανση ή έκρηξη.
3. Εάν ο χρόνος λειτουργίας έχει γίνει υπερβολικά βραχύς, σταματήστε τη λειτουργία αμέσως. Αλλιώς, μπορεί να έχει ως αποτέλεσμα κίνδυνο υπερθέρμανσης, πιθανά εγκαύματα ή ακόμη και έκρηξη.
4. Εάν ηλεκτρολύτης μπει στα μάτια σας, ξεπλύνετε τα με καθαρό νερό και ζητήστε ιατρική φροντίδα αμέσως. Αλλιώς, μπορεί να έχει ως αποτέλεσμα απώλεια της όρασης σας.
5. Μην βραχυκυκλώνετε την κασέτα μπαταριών:
 - (1) Μην αγγίζετε τους πόλους με οτιδήποτε αγώγιμο υλικό.
 - (2) Αποφεύγετε να αποθηκεύετε την κασέτα μπαταριών μέσα σε ένα δοχείο μαζί με άλλα μεταλλικά αντικείμενα όπως καρφιά, νομίσματα, κλπ.
 - (3) Μην εκθέτετε την κασέτα μπαταριών στο νερό ή στη βροχή.Ένα βραχυκύκλωμα μπαταρίας μπορεί να προκαλέσει μεγάλη ροή ρεύματος, υπερθέρμανση, πιθανά εγκαύματα ακόμη και σοβαρή βλάβη.
6. Μην αποθηκεύετε και μην χρησιμοποιείτε το εργαλείο και την κασέτα μπαταριών σε τοποθεσίες όπου η θερμοκρασία μπορεί να φτάσει ή να ξεπεράσει τους 50°C.
7. Μην καίτε την κασέτα μπαταριών ακόμη και εάν έχει σοβαρή ζημιά ή είναι εντελώς φθαρμένη. Η κασέτα μπαταριών μπορεί να εκραγεί στη φωτιά.
8. Μην κερφώσετε, κόψετε, συνθλίψετε, πετάξετε ή ρίξετε κάτω την κασέτα μπαταριών, ούτε να χτυπήσετε ένα σκληρό αντικείμενο επάνω στην κασέτα μπαταριών. Τέτοια συμπεριφορά μπορεί να έχει ως αποτέλεσμα πυρκαγιά, υπερθέρμανση ή έκρηξη.
9. Μην χρησιμοποιείτε μπαταρία που έχει υποστεί ζημιά.
10. Οι μπαταρίες ιόντων λιθίου που περιέχονται υπόκεινται στις απαιτήσεις της νομοθεσίας για επικίνδυνα αγαθά.

Για εμπορικές μεταφορές, για παράδειγμα από τρίτα μέρη, πρέπει να τηρούνται οι διαμεταφορές, οι ειδικές απαιτήσεις στη συσκευασία και η επισήμανση.

Για προετοιμασία του στοιχείου που αποστέλλεται, είναι απαραίτητο να συμβουλευτείτε έναν ειδικό για επικίνδυνα υλικά. Επίσης, τηρήστε τους πιθανούς, πιο αναλυτικούς εθνικούς κανονισμούς. Καλύψτε με αυτοκόλλητη ταινία ή κρύψτε τις ανοικτές επαφές και συσκευάστε την μπαταρία με τρόπο που να μην μπορεί να μετακινείται μέσα στη συσκευασία.

11. Όταν απορρίπτετε την κασέτα μπαταριών, αφαιρέστε την από το εργαλείο και διαθέστε τη σε ένα ασφαλές μέρος. Τηρήστε τους τοπικούς κανονισμούς που σχετίζονται με τη διάθεση της μπαταρίας.
12. Χρησιμοποιήστε τις μπαταρίες μόνο με τα προϊόντα που καθορίζει η Makita. Αν τοποθετήσετε τις μπαταρίες σε μη συμβατά προϊόντα μπορεί να έχει ως αποτέλεσμα πυρκαγιά, υπερβολική θερμότητα, έκρηξη ή διαρροή ηλεκτρολύτη.
13. Αν δεν χρησιμοποιείτε το εργαλείο για μεγάλο χρονικό διάστημα, πρέπει να βγάλετε την μπαταρία από το εργαλείο.
14. Κατά τη διάρκεια και μετά τη χρήση, η κασέτα μπαταριών μπορεί να θερμανθεί, γεγονός που μπορεί να προκαλέσει εγκαύματα ή εγκαύματα από χαμηλή θερμοκρασία. Προσεύχτε το χειρισμό των ζεστών κασετών μπαταριών.
15. Μην αγγίζετε τον ακροδέκτη του εργαλείου αμέσως μετά τη χρήση επειδή μπορεί να έχει ζεσταθεί αρκετά για να προκαλέσει εγκαύματα.
16. Μην αφήνετε θραύσματα, σκόνη ή βρομιά να κολλήσει στους ακροδέκτες, τις οπές και τις εγκοπές της κασέτας μπαταριών. Μπορεί να προκαλέσει θέρμανση, φωτιά, έκρηξη και δυσλειτουργία του εργαλείου ή της κασέτας μπαταριών, έχοντας ως αποτέλεσμα εγκαύματα ή προσωπικό τραυματισμό.
17. Εκτός αν το εργαλείο υποστηρίζει τη χρήση κοντά σε ηλεκτρικές γραμμές υψηλής τάσης, μην χρησιμοποιείτε την κασέτα μπαταριών κοντά σε ηλεκτρικές γραμμές υψηλής τάσης. Μπορεί να έχει ως αποτέλεσμα δυσλειτουργία ή στάσιμο του εργαλείου ή της κασέτας μπαταριών.
18. ΚρΦυλάξτε την μπαταρία μακριά από παιδιά.

ΦΥΛΑΞΤΕ ΤΙΣ ΟΔΗΓΙΕΣ ΑΥΤΕΣ.

▲ΠΡΟΣΟΧΗ: Να χρησιμοποιείτε μόνο γνήσιες μπαταρίες της Makita. Η χρήση μη γνήσιων μπαταριών Makita, ή μπαταριών που έχουν τροποποιηθεί, μπορεί να έχει ως αποτέλεσμα τη ρήξη της μπαταρίας, προκαλώντας πυρκαγιά, προσωπικό τραυματισμό και βλάβη. Επίσης, θα ακυρωθεί η εγγύηση της Makita για το εργαλείο και φορτιστή Makita.

Συμβουλές για τη διατήρηση της μέγιστης ζωής μπαταρίας

1. Φορτίζετε την κασέτα μπαταριών πριν από την πλήρη αποφόρτισή της. Πάντοτε να σταματάτε τη λειτουργία του εργαλείου και να φορτίζετε την κασέτα μπαταριών όταν παρατηρείτε μειωμένη ισχύ εργαλείου.
2. Ποτέ μην επαναφορτίζετε μια πλήρως φορτισμένη κασέτα μπαταριών. Η υπερφόρτιση μειώνει την ωφέλιμη ζωή της μπαταρίας.
3. Να φορτίζετε την κασέτα μπαταριών σε θερμοκρασία δωματίου, δηλαδή στους 10 °C έως 40 °C. Αφήστε μια θερμή κασέτα μπαταριών να κρυώσει πριν την φορτίσετε.
4. Όταν δεν χρησιμοποιείτε την κασέτα μπαταριών, αφαιρέστε την από το εργαλείο ή τον φορτιστή.
5. Να φορτίζετε την κασέτα μπαταριών εάν δεν τη χρησιμοποιείτε για μεγάλη χρονική περίοδο (περισσότερο από έξι μήνες).

ΠΕΡΙΓΡΑΦΗ ΕΞΑΡΤΗΜΑΤΩΝ

► Εικ.1

1	Κουμπί λειτουργίας	2	Τσέπη μπαταρίας
3	Φις	-	-

Προαιρετικό εξάρτημα

► Εικ.2

1	Υποδοχέας μπαταριών για κασέτα μπαταριών CXT	2	Υποδοχέας μπαταριών για κασέτα μπαταριών LXT
3	Μπαταρία BL1055B (Ειδικό της χώρας)	4	Κασέτα μπαταριών CXT (10,8 V - 12 V μεγ)
5	Κασέτα μπαταριών LXT (14,4 V / 18 V)	-	-

ΤΟΠΟΘΕΤΗΣΗ

Φόρτιση της μπαταρίας

Κασέτες μπαταριών που χρησιμοποιούνται με τον υποδοχέα μπαταριών









Για τον τρόπο φόρτισης της μπαταρίας, ανατρέξτε στο εγχειρίδιο οδηγιών του φορτιστή.

Μπαταρία BL1055B

Ανοίξτε το κάλυμμα στη θύρα USB. Συνδέστε την μπαταρία και το τροφοδοτικό εναλλασσόμενου ρεύματος ADP07 (δεν περιλαμβάνεται) ή άλλο γενικό φορτιστή USB χρησιμοποιώντας το καλώδιο USB που παρέχεται με την μπαταρία. Η συνιστώμενη προδιαγραφη εξόδου για τον γενικό φορτιστή USB είναι 5 V / 3 A ή χαμηλότερα. Μετά από αυτό, συνδέστε το τροφοδοτικό εναλλασσόμενου ρεύματος ADP07 στην κεντρική ηλεκτρική παροχή. Όταν ολοκληρωθεί η φόρτιση, ολόκληρη η ένδειξη χωρητικότητας μπαταρίας θα ανάψει και, μετά από μια ορισμένη χρονική περίοδο, θα σβήσει. Αποσυνδέστε το τροφοδοτικό εναλλασσόμενου ρεύματος και αποσυνδέστε το καλώδιο USB, μετά κλείστε το κάλυμμα.

► **Εικ.3:** 1. Τροφοδοτικό εναλλασσόμενου ρεύματος ADP07 2. Μπαταρία BL1055B 3. Κάλυμμα 4. Καλώδιο USB

Σημασία της ενδεικτικής λυχνίας

Ενδεικτικές λυχνίες			Υπολειπόμενη χωρητικότητα
 Αναμμένη	 Σβηστή	 Αναβοσβήνει	
 ↓  (Οι λυχνίες σβήνουν μετά από μια ορισμένη χρονική περίοδο).			100% (Η φόρτιση τελειώσε)
			50% έως 100%
			25% έως 50%
			Λιγότερο από 25%

Τοποθέτηση ή αφαίρεση της κασέτας μπαταριών

Μόνο όταν χρησιμοποιείται η κασέτα μπαταριών που χρησιμοποιείται με τον υποδοχέα μπαταριών

▲ΠΡΟΣΟΧΗ: Να σβήνετε πάντα τη συσκευή πριν τοποθετήσετε ή αφαιρέσετε την κασέτα μπαταριών.

▲ΠΡΟΣΟΧΗ: Να κρατάτε τον υποδοχέα μπαταριών και την κασέτα μπαταριών σταθερά κατά την τοποθέτηση ή αφαίρεση της κασέτας μπαταριών. Αν δεν κρατάτε τον υποδοχέα μπαταριών και την κασέτα μπαταριών σταθερά, μπορεί γλιστρήσουν από τα χέρια σας και να προκληθεί ζημιά στον υποδοχέα μπαταριών και την κασέτα μπαταριών ή/και προσωπικός τραυματισμός.

Για να τοποθετήσετε την κασέτα μπαταριών, ευθυγραμμίστε τη γλώσσα στην κασέτα μπαταριών με την εγκοπή στο περίβλημα και ολισθήστε τη στη θέση της. Τοποθετήστε την μέχρι τέρμα μέχρι να ασφαλίσει στη θέση της, γεγονός που υποδεικνύεται με ένα χαρακτηριστικό ήχο. Αν μπορείτε να δείτε τον κόκκινο δείκτη όπως απεικονίζεται στην εικόνα, δεν έχει κλειδώσει τελείως.

Για να αφαιρέσετε την κασέτα μπαταριών, σύρετέ την από τον υποδοχέα μπαταριών ενώ πατάτε το κουμπί στο μπροστινό μέρος της κασέτας.

► **Εικ.4:** 1. Κόκκινη ένδειξη 2. Κουμπί 3. Κασέτα μπαταριών 4. Υποδοχέας μπαταριών

▲ΠΡΟΣΟΧΗ: Να τοποθετείτε πάντα την κασέτα μπαταριών πλήρως μέχρι να μη βλέπετε την κόκκινη ένδειξη. Διαφορετικά, η κασέτα μπαταριών μπορεί να πέσει κατά λάθος από τον υποδοχέα μπαταριών, προκαλώντας τραυματισμό σε εσάς ή σε κάποιον που βρίσκεται κοντά σας.

▲ΠΡΟΣΟΧΗ: Μην τοποθετείτε την κασέτα μπαταριών με βία. Αν η κασέτα μπαταριών δεν σύρετε με ευκολία, δεν είναι τοποθετημένη σωστά.

Τσέπη μπαταρίας

Μπορείτε να αποθηκεύσετε την μπαταρία στην τσέπη μπαταρίας. Συνδέστε το φις του ηλεκτρικού καλωδίου με την μπαταρία. Μετά, τοποθετήστε την μπαταρία στην τσέπη μπαταρίας και κλείστε το φερμουάρ.

► **Εικ.5:** 1. Ηλεκτρικό καλώδιο 2. Φις 3. Τσέπη μπαταρίας

ΠΑΡΑΤΗΡΗΣΗ: Ο υποδοχέας μπαταριών (μαζί με την κασέτα μπαταριών) δεν μπορεί να αποθηκευτεί στην τσέπη μπαταρίας.

Σύνδεση του υποδοχέα μπαταριών

Μπορείτε να κρεμάσετε τον υποδοχέα μπαταριών στη ζώνη σας.

Για να αποφευχθεί η πτώση του υποδοχέα μπαταριών κατά λάθος, συνδέστε έναν ιμάντα χρησιμοποιώντας την οπή ιμάντα και ασφαλίστε τον.

1. Περάστε το φις μέσα από την οπή στην τσέπη μπαταρίας και τραβήξτε το προς το εσωτερικό της φανέλας.

► **Εικ.6:** 1. Ηλεκτρικό καλώδιο 2. Οπή 3. Τσέπη μπαταρίας 4. Φις

2. Προσαρτήστε τον γάντζο ιμάντα του υποδοχέα μπαταριών στη ζώνη μέσης σας. Συνδέστε το φις του ηλεκτρικού καλωδίου στον υποδοχέα μπαταριών.

► **Εικ.7:** 1. Γάντζος ιμάντα 2. Υποδοχέας μπαταριών 3. Ζώνη μέσης 4. Ηλεκτρικό καλώδιο

Ο υποδοχέας μπαταριών διαθέτει μια λειτουργία προστασίας από τις πτώσεις. Όταν βγάσετε τον υποδοχέα μπαταριών από τη ζώνη, τραβήξτε προς τα πάνω τον υποδοχέα μπαταριών ενώ πατάτε το κουμπί ξεκλειδώματος.

► **Εικ.8:** 1. Κουμπί ξεκλειδώματος

ΠΕΡΙΓΡΑΦΗ ΛΕΙΤΟΥΡΓΙΑΣ

Κουμπί λειτουργίας

Για να ενεργοποιήσετε τη φανέλα, συνδέστε όλα τα καλώδια, πατήστε παρατεταμένα το κουμπί λειτουργίας στην μπαταρία ή στον υποδοχέα μπαταριών. Για απενεργοποίηση, πατήστε παρατεταμένα το κουμπί λειτουργίας στη φανέλα.

ΠΑΡΑΤΗΡΗΣΗ: Η ένδειξη επιπέδου ισχύος στον υποδοχέα μπαταριών δεν χρησιμοποιείται με τη φανέλα. Θα ανάβει μόνο η ένδειξη επιπέδου ισχύος 4 όταν χρησιμοποιείτε τη φανέλα.

► **Εικ.9:** 1. Κουμπί λειτουργίας 2. Ένδειξη επιπέδου ισχύος

ΠΑΡΑΤΗΡΗΣΗ: Η μπαταρία και ο υποδοχέας μπαταριών απενεργοποιείται αυτόματα περίπου 1 ώρα αφού απενεργοποιηθεί η φανέλα.

Ρύθμιση θερμοκρασίας

▲ ΠΡΟΣΟΧΗ: Για συνεχόμενη λειτουργία, ορίστε τη ρύθμιση θερμοκρασίας στη «χαμηλή» (μπλε). Αν η φανέλα υπερθερμανθεί, η φανέλα μπορεί να προκαλέσει δυσλειτουργία και τραυματισμό.

Υπάρχουν τρεις ρυθμίσεις θερμοκρασίας (υψηλή, μεσαία, χαμηλή). Όταν ενεργοποιείτε τη φανέλα, η ρύθμιση θερμοκρασίας είναι «χαμηλή». Κάθε φορά που πιέζετε το κουμπί λειτουργίας, η ρύθμιση θερμοκρασίας αλλάζει όπως απεικονίζεται στην εικόνα. Το χρώμα του κουμπιού λειτουργίας υποδεικνύει την τρέχουσα ρύθμιση.

► **Εικ.10:** 1. Μπλε: «χαμηλή» 2. Κόκκινο: «υψηλή» 3. Λευκό: «μεσαία»

Εμφάνιση υπολειπόμενης χωρητικότητας μπαταρίας

ΠΑΡΑΤΗΡΗΣΗ: Ανάλογα με τις συνθήκες χρήσης και τη θερμοκρασία περιβάλλοντος, η ένδειξη μπορεί να διαφέρει λίγο από την πραγματική χωρητικότητα.

Μόνο όταν χρησιμοποιείται η κασέτα μπαταριών (με την ένδειξη) που χρησιμοποιείται με τον υποδοχέα μπαταριών

Πιέστε το κουμπί ελέγχου στην κασέτα μπαταριών για να υποδείξετε την υπολειπόμενη χωρητικότητα μπαταρίας. Οι ενδεικτικές λυχνίες ανάβουν για λίγα δευτερόλεπτα.

► **Εικ.11:** 1. Ενδεικτική λυχνία 2. Κουμπί ελέγχου

Σημασία της ενδεικτικής λυχνίας

Ενδεικτικές λυχνίες			Υπολειπόμενη χωρητικότητα
Αναμμένη	Σβηστή	Αναβοσβήνει	
■	□	▧	75% έως 100%
■ ■ ■ ■	□	□	50% έως 75%
■ ■	□ □	□	25% έως 50%
■	□ □ □	□	Λιγότερο από 25%
▧	□ □ □ □	□	Φορτίστε την μπαταρία.
(Για μπαταρίες LXT μόνο)			
■ ■	□ □	□ □	Η μπαταρία μπορεί να παρουσιάζει δυσλειτουργία.
□ □	■ ■	■ ■	
(Για μπαταρίες LXT μόνο)			

ΠΑΡΑΤΗΡΗΣΗ: Για μπαταρίες LXT μόνο:

Η πρώτη (τέρμα αριστερά) ενδεικτική λυχνία θα αναβοσβήνει όταν λειτουργεί το σύστημα προστασίας μπαταρίας.

Μπαταρία BL1055B

Ενώ η μπαταρία BL1055B είναι αποσυνδεδεμένη, πατήστε το κουμπί λειτουργίας. Η ένδειξη χωρητικότητας μπαταρίας ανάβει για λίγα δευτερόλεπτα.

► **Εικ.12:** 1. Κουμπί λειτουργίας 2. Ένδειξη χωρητικότητας μπαταρίας

Σημασία της ενδεικτικής λυχνίας

Ενδεικτικές λυχνίες			Υπολειπόμενη χωρητικότητα
Αναμμένη	Σβηστή	Αναβοσβήνει	
■	□	▧	
■ ■ ■ ■	□	□	50% έως 100%
■ ■	□ □	□	25% έως 50%
■	□ □ □	□	10% έως 25%
▧	□ □ □	□	Λιγότερο από 10%
▧	□ □	▧	Ανωμαλία μπαταρίας

Σύστημα προστασίας μπαταρίας

Αν η εναπομείνουσα χωρητικότητα μπαταρίας είναι πολύ χαμηλή, η συσκευή δεν θα λειτουργήσει. Όταν ενεργοποιείτε τη συσκευή, παρέχεται ηλεκτρική ισχύς στα θερμαντικά στοιχεία ξανά, αλλά σταματάει σύντομα. Σε αυτή την περίπτωση, αφαιρέστε και επαναφορτίστε την κασέτα μπαταριών.

Σύνδεση συσκευών USB

ΠΡΟΣΟΧΗ: Να συνδέετε μόνο συσκευές που είναι συμβατές με τη θύρα ηλεκτρικής παροχής USB. Αν δεν το κάνετε αυτό, μπορεί να προκληθεί δυσλειτουργία.

ΕΙΔΟΠΟΙΗΣΗ: Πριν συνδέετε μια συσκευή USB, να δημιουργείτε πάντα αντίγραφο ασφαλείας των δεδομένων στη συσκευή USB. Αν δεν το κάνετε αυτό, μπορεί να χάσετε τα δεδομένα σας.

ΕΙΔΟΠΟΙΗΣΗ: Ο υποδοχέας μπαταριών και η μπαταρία BL1055B μπορεί να μην παρέχει ισχύ σε μερικές συσκευές USB.

ΕΙΔΟΠΟΙΗΣΗ: Όταν δεν τον χρησιμοποιείτε ή μετά τη φόρτιση, αφαιρέστε το καλώδιο USB και κλείστε το κάλυμμα.

ΠΑΡΑΤΗΡΗΣΗ: Το πραγματικό ρεύμα εξόδου διαφέρει ανάλογα με τη συσκευή USB προς σύνδεση.

ΠΑΡΑΤΗΡΗΣΗ: Καταναλώνεται ισχύς μπαταρίας όταν το κουμπί λειτουργίας είναι ανοικτό. Να απενεργοποιείτε πάντα τον διακόπτη όταν δεν χρησιμοποιείται.

ΠΑΡΑΤΗΡΗΣΗ: Όταν φορτίζετε πολλαπλές συσκευές USB διαδοχικά, περιμένετε περίπου 10 δευτερόλεπτα μετά την ολοκλήρωση της φόρτισης της προηγούμενης συσκευής πριν ξεκινήσετε να φορτίζετε την επόμενη συσκευή.

Ο υποδοχέας μπαταριών (με την μπαταρία) και η μπαταρία BL1055B μπορεί να λειτουργήσει ως εξωτερική ηλεκτρική παροχή για συσκευές USB.

1. Ανοίξτε το κάλυμμα και συνδέστε ένα καλώδιο USB (δεν περιλαμβάνεται) με τη θύρα USB. Μετά, συνδέστε το άλλο άκρο του καλωδίου στη συσκευή.
2. Έναρξη φόρτισης:
 - Όταν χρησιμοποιείτε τον υποδοχέα μπαταριών (με την μπαταρία), πατήστε παρατεταμένα το κουμπί λειτουργίας μέχρι η ένδειξη επιπέδου ισχύος να ανάψει. Η μπαταρία παρέχει DC 5 V, 2,4 A.

Υποδοχέας μπαταριών (με μπαταρία)

► **Εικ.13:** 1. Κουμπί λειτουργίας 2. Θύρα USB

- Όταν χρησιμοποιείτε την μπαταρία BL1055B, πατήστε το κουμπί λειτουργίας. Η μπαταρία παρέχει DC 5 V, 1,5 A.

Μπαταρία BL1055B

► **Εικ.14:** 1. Κουμπί λειτουργίας 2. Θύρα USB

ΣΥΝΤΗΡΗΣΗ

ΠΡΟΣΟΧΗ: Πάντα να βεβαιώνετε ότι η φανέλα είναι απενεργοποιημένη και η κασέτα μπαταριών έχει αφαιρεθεί πριν επιχειρήσετε να εκτελέσετε εργασίες επιθεώρησης ή συντήρησης.

ΠΡΟΣΟΧΗ: Αν η φανέλα δεν ενεργοποιείται ή βρεθεί κάποια βλάβη με μια πλήρως φορτισμένη κασέτα μπαταριών, καθαρίστε τους ακροδέκτες του υποδοχέα μπαταριών και της κασέτας μπαταριών. Αν η φανέλα ακόμη δεν λειτουργεί σωστά, σταματήστε να χρησιμοποιείτε τη φανέλα και επικοινωνήστε με το εξουσιοδοτημένο κέντρο εξυπηρέτησής μας.

ΕΙΔΟΠΟΙΗΣΗ: Μην χρησιμοποιείτε ποτέ βενζίνη, πετρελαϊκό αιθέρα, διαλυτικό, αλκοόλη ή παρόμοιες ουσίες. Μπορεί να προκληθεί αποχρωματισμός, παραμόρφωση ή ρωγμές.

Για τη διατήρηση της ΑΣΦΑΛΕΙΑΣ και ΑΞΙΟΠΙΣΤΙΑΣ του προϊόντος, οι επισκευές και οποιαδήποτε άλλη εργασία συντήρησης ή ρύθμισης πρέπει να εκτελούνται από εξουσιοδοτημένα ή εργοστασιακά κέντρα εξυπηρέτησης της Makita, χρησιμοποιώντας πάντοτε ανταλλακτικά της Makita.

Καθαρισμός της φανέλας

- Αποσυνδέστε την μπαταρία και τον υποδοχέα μπαταριών από τη φανέλα πριν από το πλύσιμο.
- Ακολουθήστε τις οδηγίες στην ετικέτα.
- Μην πλένετε τη φανέλα μαζί με άλλα ρούχα. Αν το κάνετε αυτό, μπορεί να προκληθεί ξεθώριασμα χρωμάτων ή μεταφορά χρωμάτων.
- Να χρησιμοποιείτε δίχτυ για τα ρούχα όταν χρησιμοποιείτε πλυντήριο.
- Μην χρησιμοποιείτε μαλακτικό ρούχων.
- Να χρησιμοποιείτε μόνο ουδέτερο απορρυπαντικό.
- Μετά το πλύσιμο, βγάλτε αμέσως τη φανέλα από το πλυντήριο.
- Βεβαιωθείτε να τοποθετήσετε το φιλς στην τσέπη μπαταρίας και να κλείσετε το φερμουάρ πριν το πλύσιμο.

ΠΡΟΑΙΡΕΤΙΚΑ ΕΞΑΡΤΗΜΑΤΑ

ΠΡΟΣΟΧΗ: Αυτά τα εξαρτήματα ή προσαρτήματα συνιστώνται για χρήση με το εργαλείο Makita που περιγράφηκε στις οδηγίες αυτές. Η χρήση οποιωνδήποτε άλλων εξαρτημάτων ή προσαρτημάτων μπορεί να προκαλέσει κίνδυνο τραυματισμού σε άτομα. Να χρησιμοποιείτε τα εξαρτήματα ή προσαρτήματα μόνο για την χρήση που προορίζονται.

Εάν χρειάζεστε οποιαδήποτε βοήθεια για περισσότερες πληροφορίες σε σχέση με αυτά τα εξαρτήματα, απευθυνθείτε στο τοπικό σας κέντρο εξυπηρέτησης Makita.

- Υποδοχέας μπαταριών
- Γνήσια μπαταρία και φορτιστής της Makita

ΠΑΡΑΤΗΡΗΣΗ: Μερικά στοιχεία στη λίστα μπορεί να συμπεριλαμβάνονται στη συσκευασία εργαλείου ως στάνταρ εξαρτήματα. Μπορεί να διαφέρουν ανάλογα με τη χώρα.

ΕΠΙΠΡΟΣΘΕΤΕΣ ΟΔΗΓΙΕΣ ΓΙΑ ΤΟ BL1055B

Ειδικό της χώρας

Προδιαγραφές

Ονομαστική τάση / Ονομαστική χωρητικότητα (εσωτερική μπαταρία)	D.C. 3,6 V / 16,75 Ah
Χρόνος φόρτισης	5 V / 1,0 A: 14 ώρες 5 V / 1,5 A: 12 ώρες 5 V / 2,4 A: 10 ώρες

Αυτή η μπαταρία μπορεί να χρησιμοποιηθεί για την παρακάτω ζακέτα/γυλέκο με ανεμιστήρα και θερμαινόμενη ζακέτα/γυλέκο/κουβέρτα/φανέλα της Makita.

► Εικ.15

Ομάδα	Μοντέλο
A	Ζακέτα/γυλέκο με ανεμιστήρα: DFV210, DFJ206, DFJ207, DFJ210, DFJ211, DFJ212, DFJ213, DFJ214, DFJ216, DFJ304, DFJ305, DFJ310, DFJ311, DFJ405, DFJ407, DFJ410, DFJ411, DFJ416 Θερμαινόμενη ζακέτα/γυλέκο/κουβέρτα: CV102D, DCV202, CJ105D, CJ106D, DCJ205, DCJ206, CB100D, DCB200
B	Ζακέτα/γυλέκο με ανεμιστήρα: DFJ212A, DFJ213A, DFJ214A, DFJ216A, DFJ312A, DFJ416A, DFV210A, DFV214A, DFV215A Θερμαινόμενη φανέλα: DCX200, DCX201

UYARI

Önemli talimatlar. İleride kullanmak üzere saklayın.

- Avrupa'daki kullanıcılar için: Bu cihaz, gözetim altında bulundurulmaları veya aracın güvenli bir şekilde kullanımına ilişkin eğitim almaları ve aracın kullanımı ile ilgili tehlikeleri anlamış olmaları koşuluyla fiziksel, duyuusal veya zihinsel engelli ya da tecrübe ve bilgisi olmayan kişiler ve 8 yaş ve üzeri çocuklar tarafından kullanılabilir. Çocuklar cihazla oynamamalıdır. Temizlik ve kullanıcı bakım işlemleri, gözetim altında olmadan çocuklar tarafından yapılmamalıdır.
- Avrupa dışındaki bölgelerdeki kullanıcılar için: Bu cihazın, güvenliklerinden sorumlu kişi tarafından nezaret edilmediği veya aracın kullanımına ilişkin eğitim verilmediği takdirde çocuklar da dahil olmak üzere fiziksel, duyuusal veya zihinsel engelli ya da tecrübe ve bilgisi olmayan kişiler tarafından kullanılmaması gerekmektedir. Cihazla oynamadıklarından emin olmak için çocuklar kontrol altında bulundurulmalıdır.
- Bataryanın tip referansı için "TEKNİK ÖZELLİKLER" bölümüne bakın.
- Bataryanın nasıl takılacağı veya çıkarılacağı ile ilgili olarak "Batarya kartuşunun takılması veya çıkartılması" kısmına bakın.
- Batarya kartuşunu bertaraf ederken aletten çıkarın ve güvenli bir yerde bertaraf edin. Bataryanın bertaraf edilmesi ile ilgili yerel düzenlemelere uyun.
- Alet uzun süre kullanılmayacaksa batarya aletten çıkarılmalıdır.
- Batarya kartuşunu kısa devre yapmayın.
- Kullanıcı bakımı sırasındaki uygun önlem bilgileri için "BAKIM" bölümüne bakın.

Esnek ısıtma cihazları için

- Kullanımda değilken şu şekilde saklayın:
 - Katlamadan önce soğumasını bekleyin.
 - Saklama sırasında üzerine eşyalar koyarak cihazı buruşturmayın.
- Cihazı aşınma veya hasar işaretlerine karşı sık sık kontrol edin. Bu tür işaretler varsa veya araç hatalı kullanılmışsa veya çalışmıyorsa tekrar açmadan önce cihazı tedarikçiye getirin.
- Bu cihaz, hastanelerde tıbbi kullanım için tasarlanmamıştır.
- Bu cihaz ısıya duyarız olan kişiler tarafından ve aşırı ısınmaya reaksiyon gösteremeyen çok güçsüz kişiler tarafından kullanılmamalıdır.
- Aşırı ısınmaya reaksiyon gösterememelerinden dolayı üç yaşından küçük çocukların bu cihazı kullanmaları yasaktır.
- Cihaz, üç yaşının üzerindeki küçük çocuklar tarafından, kontroller ebeveyn veya veli tarafından önceden ayarlanmadıkça ya da çocuğa, kontrolleri güvenli bir şekilde nasıl kullanacağı öğretilmedikçe kullanılmamalıdır.
- Yıkama sırasında içine su sızmasını engellemek için düğme ve kabloyu çatlaklara karşı kontrol edin ve kurutma sırasında kablo, düğmeye veya kontrole su girmeyecek şekilde konumlandırılmalıdır.
- Cihazı kullanırken aşağıda listelenen belirtileri yaşırsanız cihazı derhal çıkarın ve bir doktora başvurun. Aksi takdirde ısı bitkinliği veya ısı çarpması riski vardır.
 - **İlk belirtiler:**
Herhangi bir rahatsızlık; aşırı terleme; boyun ağrısı; bulantı; baş dönmesi veya sersemlik.
 - **Isı bitkinliği/ısı çarpması belirtileri:**
Bulantı ve kusma; zonklayan baş ağrısı; baş dönmesi ve sersemlik; terleme olmayışı; kızarıklık, sıcak ve kuru cilt; kas güçsüzlüğü veya nöbetler; hızlı kalp atışı; çabuk, sık nefes alma; şaşkınlık, yönünü kaybetme veya sendeleme gibi davranış değişiklikleri; bilinçsizlik.

TEKNİK ÖZELLİKLER

Model:	DCX200	DCX201
Materyal	100 Polyester	
Sıcaklık ayar kademeleri	3	

	Geçerli batarya kartuşu			
	BL1055B	BL1016 / BL1021B / BL1041B	BL1415N / BL1430B / BL1440 / BL1460B	BL1815N / BL1820B / BL1830B / BL1840B / BL1850B / BL1860B
Geçerli batarya yuvası	Batarya yuvası gerektmez	CXT batarya kartuşu batarya yuvası	LXT batarya kartuşu batarya yuvası	
Anma Gerilimi	D.C. 10,8 V	D.C. 10,8 V - 12 V maks	D.C. 14,4 V	D.C. 18 V
USB güç besleme bağlantı noktası (batarya yuvasında)	Çıkış gerilimi	D.C. 5 V		
	Çıkış akımı	1,5 A	2,4 A	
	Tip	Tip C	Tip A	

- Kesintisiz araştırma ve geliştirme programımızdan dolayı işbu teknik özellikler haber vermeksizin değiştirilebilir.
- Teknik özellikler ve batarya kartuşu ülkeden ülkeye farklılık gösterebilir.

⚠UYARI: Sadece yukarıda listelenen batarya kartuşlarını kullanın. Başka batarya kartuşlarının kullanılması yaralanma ve/veya yangına neden olabilir.

Çalışma süresi

Sıcaklık ayarı	Batarya kartuşu			
	BL1055B	BL1041B	BL1460B	BL1860B
YÜKSEK	5,5 saat	3,5 saat	5,5 saat	7,5 saat
ORTA	11 saat	7 saat	10,5 saat	16 saat
DÜŞÜK	20 saat	15 saat	23 saat	33 saat

- Yukarıdaki tabloda verilen çalışma süreleri rehber niteliğindeki kaba sürelerdir. Gerçek çalışma sürelerinde farklılık gösterebilirler.
- Çalışma süreleri batarya tipine, şarj durumuna ve kullanım koşullarına bağlı olarak farklılık gösterebilir.
- Batarya kartuşu ülkeden ülkeye farklılık gösterebilir.

Semboller

Ekipmanı için kullanılacak aşağıdaki sembollerden bazıları. Kullanmadan önce anlamlarını anladığınızdan emin olun.



El kitabını okuyun.



30°C'nin altında düşük devirde makinede yıkanır.



Ağartıcı kullanılmaz.



Sıkma yapılmaz.



Ütü yapılmaz.



Kuru temizleme yapılmaz.



Çok küçük çocuklar tarafından kullanıl-
mamalıdır
(0-3 yaş).



İğne sokulmaz.



Düşük ısıda kurutma makinesinde
kurutulabilir.



İpe asarak kurutma.



Sınıf III araç.



Sadece AB ülkeleri için
Ekipmanda tehlikeli bileşenler bulunduğundan dolayı atık elektrikli ve elektronik ekipmanlar, aküler ve bataryalar çevre ve insan sağlığı üzerinde olumsuz etkiye yol açabilir. Elektrikli ve elektronik cihazları veya bataryaları evsel atıklarla birlikte atmayın! Atık elektrikli ve elektronik ekipmanlar ile akümülatörler ve bataryalar hakkındaki Avrupa Direktifi ve söz konusu direktifin ulusal yasalara uyarlanması gereğince atık elektrikli ekipmanlar, bataryalar ve akümülatörler ayrı olarak depolanmalı ve çevre koruma hakkındaki mevzuata uygun olarak faaliyet gösteren ayrı bir kentsel atık toplama noktasına teslim edilmelidir. Bu husus, ekipmanın üzerine yerleştirilmiş üzerinde çarpı işareti bulunan tekerlekli çöp kovası simgesi ile belirtilmiştir.



Bataryayı yağmura ya da suya maruz bırakmayın.



Bataryayı ateşe atmayın.



Bataryaya kısa devre yaptırmayın.

Kullanım amacı

Cihaz, soğuk ortamlarda vücudunuzu ısıtmak amacıyla tasarlanmıştır.

GÜVENLİK UYARILARI

UYARI: Tüm güvenlik uyarılarını ve tüm talimatları okuyun. Uyarılara ve talimatlara uyulmaması elektrik şoku, yangın ve/veya ciddi yaralanmalar ile sonuçlanabilir.

Tüm uyarıları ve talimatları ile- rüm başvurmak için saklayın.

Genel güvenlik uyarıları

- Çocuklar, engelli kişiler veya örneğin kan dolaşımı zayıf olanlar gibi ısıya duyarız kişiler cihazı kullanmaktan kaçınmalıdır.
- Cihazı kullanım amacı dışında kullanmayın.
- Cihazı, içi ıslakken asla kullanmayın.
- Cihazı giyerken uzun kollu içlik giyin. Cihazı doğrudan cildinize temas edecek şekilde giymeyin.
- Normal olmayan herhangi bir şey hissederseniz derhal cihazı kapatın ve bataryayı çıkarın.
- Güç kablosunun sıkışmasına izin vermeyin. Hasarlı kablo elektrik çarpmasına neden olabilir.
- Herhangi bir anormallik bulunursa onarım için yerel servis merkezimize başvurun.
- İğne, vb. kullanmayın. İç kısımdaki elektrik kabloları hasar görebilir.
- Bakım etiketlerini ve tip plakasını muhafaza edin. Okunamaz hale gelir veya kaybolursa onarım için yetkili servis merkezimize başvurun.

- Sürekli kullanım için kullanım ortamına göre uygun sıcaklık ayarı seçin.
- Yıkama ve kurutma sırasında batarya kartuşu, batarya yuvası ve konektörlerin ıslanmasına izin verilmemelidir.
- Araç 3 yaşından büyük ve 8 yaşından küçük çocuklar tarafından, gözetim altında ve kontrol her zaman minimum sıcaklık değerine ayarlanmış durumda kullanılabilir.
- Isıtma bölümüyle cildin aynı kısmına uzun süre dokunmamaya dikkat edin. Isıtma bölümü cildin aynı kısmına uzun süre dokunursa nispeten düşük sıcaklıkta bile (40 ila 60 °C) düşük sıcaklık yanıkları ihtimali vardır.
- Sıcak hissettiğinizde cihazı kullanmayı bırakın.
- Cihazı asla uyurken kullanmayın.
- Sıcaklık çarpması ihtimalini engellemek için kayda değer ölçüde yüksek sıcaklığa sahip bir ortama geçerken kıyafeti çıkarın.
- Kıyafetin iç kısmındaki  işaretini dikkatlice kontrol edin. Kıyafete dışarıdan veya iç kısımlardan iğne batırmayın.
- Şarj etmeden önce bataryaları cihazdan çıkarın.
- Biten bataryaları cihazdan çıkarın ve güvenli bir şekilde atın.
- Cihazı saklamadan önce bataryaları çıkarın.
- Besleme uçlarını kısa devre yapmayın.
- Cihazı evcil hayvanların dokunamayacağı bir yerde saklayın.

Yıkama

- Cihazı yıkarken cihaz üzerindeki dikkat etiketinde verilen talimatları izleyin.
- Cihazı temizlemeden önce batarya yuvasını ve batarya kartuşunu çıkarın ve ardından güç kablosunu batarya cebine koyarak fermuarı kapatın.

Çalışma alanı güvenliği

- Çalışma alanını temiz ve aydınlık tutun. Karışık ve karanlık alanlar kazâ riskini artırır.

Elektrik güvenliği

- Cihazı yağmura veya ıslak koşullara maruz bırakmayın. Cihaza su girmesi elektrik çarpması riskini artırabilir.
- Kabloyu amacı dışında kullanmayın. Cihazı taşımak, çekmek veya prizden çıkartmak için asla kabloyu kullanmayın. Kabloyu ısı, yağ ve keskin kenarlardan uzak tutun.
- Güç kaynağını USB bağlantı noktasına bağlamayın. Aksi takdirde yangın tehlikesi vardır. USB bağlantı noktası sadece düşük gerilimli cihazı şarj etmek için tasarlanmıştır.
- Düşük gerilimli cihazı şarj etmezken mutlaka kapağı USB bağlantı noktasına takın.
- USB güç besleme bağlantı noktasına çivi, tel, vb. sokmayın. Aksi takdirde bir kısa devre tütmeye ve yangına neden olabilir.
- Kablo ve bataryaya ıslak veya yağlı elle dokunmayın.
- Cihazı, kablo veya fiş hasarlı iken asla kullanmayın.
- Her zaman Makita tarafından belirtilen batarya yuvasını kullanın.

- **Batarya gücü sağlanırken hiçbir kabloyu ayırk bırakmayın.** Küçük çocuklar, üzerinden akım geçen fişçi ağızlarına sokarak yaralanmaya neden olabilirler.
- **Batarya yuvasının fişini Makita tarafından belirtilen cihaz dışındaki cihazlara bağlamayın.**
- **Servisin nitelikli bir onarım personeli tarafından sadece orijinal yedek parçaları kullanarak yapılmasını sağlayın.** Bu, ürünün güvenli kalmasını sağlar.
- **Cihazı veya batarya paketini, kullanım ve bakım talimatlarında belirtilenlerin dışında modifiye etmeyin ya da onarmaya çalışmayın.**

Kişisel güvenlik

- **Cihazı kullanırken dikkatli olun, yaptığınız işe yoğunlaşın ve sağduyulu davranın.** Cihazı yorgunken veya uyuşturucu madde, alkol ya da ilacın etkisi altındayken kullanmayın. Cihazı kullanırken bir anlık dikkatsizlik ciddi yaralanmaya sonuçlanabilir.

Esnek ısıtma cihazlarının kullanımı ve bakımı

- **Düğme cihazı açıp kapatıyorsa cihazı kullanmayın.** Düğmeyle kontrol edilemeyen her türlü cihaz tehlikelidir ve onarılmalıdır.
- **Cihazın bakımını yapın.** Parçalarda kırılma olup olmadığını ve çalışmayı etkileyebilecek tüm diğer koşulları kontrol edin. Hasarlı ise, cihazı kullanmadan önce tamir ettirin.
- **Cihazı, çalışma koşullarını ve yapılacak işi göz önünde bulundurarak bu talimatlara göre kullanın.** Cihazın öngörülenlerden farklı işlemler için kullanılması tehlikeli durumlara yol açabilir.
- **Sigorta buşonu koparsa onarım için cihazı tamir için yetkili servis merkezimize getirin.**
- **Cihazı katlı durumda kullanmayın.** Cihazı sıkmayın.

Bataryalı aletin kullanımı ve bakımı

1. **Sadece üretici tarafından belirtilen şarj aleti ile şarj edin.** Bir batarya kutusu için uygun olan şarj cihazı başka bir batarya kutusu ile kullanıldığında yangın riski oluşturabilir.
2. **Elektrikli aletleri sadece özel olarak belirtilen batarya kutuları ile kullanın.** Başka batarya kutularının kullanımı yaralanma ve yangın riski oluşturabilir.
3. **Batarya kutusu kullanılmadığında; iki terminal arasında bağlantı kurulmasına sebep olabilecek ataç, bozuk para, anahtar, çivi, vida gibi metal nesnelere ya da küçük metal objelerden uzak tutun.** Batarya terminallerine kısa devre yaptırmak yanıklara ya da yangına yol açabilir.
4. **Kötü koşullarda bataryadan sıvı sızabilir; bu sıvıya temas etmeyin. Eğer istemeden bir temas oluşursa suyla yıkayın. Sıvı göze temas ederse, suyla yıkadıktan sonra tıbbi yardım alın.** Bataryadan çıkan sıvı tahrişe ya da yanıklara neden olabilir.
5. **Batarya kutusu ya da alet hasar görmüşse ya da üzerinde değişiklik yapılmışsa batarya kutusunu kullanmayın.** Hasar görmüş ya da üzerinde değişiklik yapılmış batarya kutuları yangın, patlama ya da yaralanma riski ile sonuçlanan beklenmedik davranışlar sergileyebilir.

6. **Batarya kutusunu veya aleti ateşe ya da aşırı sıcaklıklara maruz bırakmayın.** Ateşe ya da 130 °C'nin üzerindeki sıcaklıklara maruz bırakmak patlamaya neden olabilir.
7. **Tüm şarj talimatlarına uyun ve batarya kutusunu ya da aleti yönergelerde belirtilen sıcaklık aralığının dışındaki sıcaklıklarda şarj etmeyin.** Uygun olmayan bir şekilde ya da belirtilen sıcaklık aralığının dışında şarj etmek bataryaya zarar verebilir ve yangın riskini artırabilir.

Batarya kartuşu hakkında önemli güvenlik talimatları

1. **Batarya kartuşunu kullanmadan önce, tüm talimatları ve (1) batarya kartuşu, (2) batarya ve (3) ürün üzerindeki tüm uyarı işaretlerini okuyun.**
 2. **Batarya kartuşunu parçalarına ayırmayın veya kurcalamayın.** Yangın, aşırı ısı veya patlamaya neden olabilir.
 3. **Çalışma süresi aşırı derecede kısalmışsa kullanmayı derhal bırakın.** Aşırı ısınma, yanma riski hatta patlamaya neden olabilir.
 4. **Gözünüze elektrolit kaçar, gözlerinizi temiz suyla durulayın ve hemen tıbbi yardım alın.** Görme kaybına yol açabilir.
 5. **Batarya kartuşuna kısa devre yaptırmayın:**
 - (1) Terminallere herhangi bir iletken madde deşirmeyin.
 - (2) Batarya kartuşunu çiviler, madeni paralar, vb. gibi başka metal nesnelere aynı kaba koymaktan kaçının.
 - (3) Batarya kartuşunu yağmura ya da suya maruz bırakmayın.
- Kısa devre, büyük bir akım akışına, aşırı ısınmaya, olası yanıklara hatta bataryanın bozulmasına yol açabilir.**
6. **Aleti ve batarya kartuşunu sıcaklığın 50°C ya da daha yükseğe ulaştığı yerlerde saklamayın ve kullanmayın.**
 7. **Aşırı derecede hasar görmüş ya da tamamen kullanılamaz durumda olsa bile batarya kartuşunu yakmayın.** Batarya kartuşu ateşe atılırsa patlayabilir.
 8. **Batarya kartuşunu çivilemeyin, kesmeyin, ezmeyin, fırlatmayın, düşürmeyin ya da batarya kartuşuna sert bir nesne ile vurmayın.** Bu eylemler yangın, aşırı ısı veya patlamaya neden olabilir.
 9. **Hasarlı bataryayı kullanmayın.**
 10. **Aletin içerdiği lityum-iyon bataryalar Tehlikeli Eşyalar Yönetmeliğinin gereksinimlerine tabidir.** Ticari nakliye işlemleri için, örneğin üçüncü taraflar, nakliye acenteleri tarafından yapılan nakliyelerde, paketlenme ve etiketleme gereksinimlerine uyulmalıdır. Nakliyesi yapılacak ürünün hazırlanması için, tehlikeli maddeler konusunda uzman bir kişiye danışın. Lütfen muhtemelen daha ayrıntılı olan ulusal yönetmeliklere de uyun. Açık kontakları bantlayın ya da maskeleyin ve bataryayı paketin içinde hareket etmeyecek şekilde paketlenin.

- Batarya kartuşunu bertaraf ederken aletten çıkarın ve güvenli bir yerde bertaraf edin. Bataryanın bertaraf edilmesi ile ilgili yerel düzenlemelere uyunuz.
- Bataryaları sadece Makita tarafından belirtilen ürünlerle kullanın. Bataryaların uyumsuz ürünlere takılması; yangın, aşırı ısınma, patlama ya da elektrolit sızıntısına neden olabilir.
- Alet uzun süre kullanılmayacaksa batarya aletten çıkarılmalıdır.
- Kullanma sırasında ve sonrasında batarya kartuşu ısınarak yanıklara veya düşük sıcaklık yanıklarına yol açabilir. Sıcak batarya kartuşları ile işlem yaparken dikkat edin.
- Yanıklara neden olabilecek kadar sıcak olabileceğinden kullandıktan hemen sonra aletin terminaline dokunmayın.
- Batarya kartuşunun terminallerine, deliklerine ve kanallarına mıcır, toz veya toprak girmesine izin vermeyin. Aletin veya batarya kartuşunun ısınmasına, alev almasına, patlamasına ve arızalanmasına neden olarak yanıklara veya yaralanmaya yol açabilir.
- Alet yüksek gerilim elektrik güç hatları yakınında kullanımı desteklemediği sürece batarya kartuşunu yüksek gerilim elektrik güç hatlarının yakınında kullanmayın. Aletin veya batarya kartuşunun arızalanmasına veya bozulmasına neden olabilir.
- Bataryayı çocuklardan uzak tutun.

BU TALİMATLARI MUHAFAZA EDİNİZ.

⚠️ DİKKAT: Sadece orijinal Makita bataryalarını kullanın. Orijinal olmayan Makita bataryaları ya da üzerine değişiklik yapılmış bataryaların kullanımı bataryanın patlamasına ve sonuç olarak yangın, kişisel yaralanma ve hasara neden olabilir. Ayrıca Makita aleti ve şarj aletinin Makita tarafından sunulan garantisi de geçersiz olur.

Maksimum batarya ömrü için ipuçları

- Batarya kartuşunu tamamen boşalmadan önce şarj edin. Aletin gücünün zayıflamaya başladığını fark ettiğinizde aleti durdurun ve batarya kartuşunu şarj edin.
- Tam dolu bir batarya kartuşunu asla yeniden şarj etmeyin. Aşırı şarj etme bataryanın hizmet ömrünü kısaltır.
- Batarya kartuşunu 10 °C - 40 °C oda sıcaklığında şarj edin. Sıcak bir batarya kartuşunu şarj etmeden önce soğumasını bekleyin.
- Batarya kartuşunu kullanıyorken aletten veya şarj aletinden çıkarın.
- Uzun bir süre (altı aydan daha fazla) kullanmadığınız durumlarda batarya kartuşunu şarj edin.

PARÇALARIN TANIMI

► Şek.1

1	Güç düğmesi	2	Batarya cebi
3	Fiş	-	-

İsteğe bağlı aksesuar

► Şek.2

1	CXT batarya kartuşu batarya yuvası	2	LXT batarya kartuşu batarya yuvası
3	Batarya BL1055B (Ülkeye özgü)	4	CXT batarya kartuşu (10,8 V - 12 V maks)
5	LXT batarya kartuşu (14,4 V / 18 V)	-	-

KURULUM

Bataryayı şarj etme















Batarya yuvası ile kullanılan batarya kartuşları
Bataryanın şarj edilmesi ile ilgili olarak şarj aletinin kullanma kılavuzuna bakın.

Batarya BL1055B

USB bağlantı noktasının üzerindeki kapağı açın. Bataryayı ve AC Güç Adaptörünü ADP07 (ürünle verilmemiş) veya başka genel USB şarj aletini batarya ile verilen USB kablusunu kullanarak bağlayın. Genel USB şarj aleti için önerilen çıkış değeri 5 V / 3 A veya altıdır. Ardından AC Güç Adaptörünü ADP07 şebeke elektrikliğine takın. Şarj tamamlandığında tüm batarya kapasitesi göstergesi yanar ve ardından belirli bir süre sonra söner. AC Güç Adaptörünü çıkarın ve USB kablusunu ayırın ve ardından kapağı kapatın.

► **Şek.3:** 1. AC Güç Adaptörü ADP07 2. Batarya BL1055B 3. Kapak 4. USB kablusu

Gösterge lambasının anlamı

Gösterge lambaları			Kalan kapasite
			
			%100 (Şarj tamamlandı)
			%50 ila %100
			%25 ila %50
			%25'den daha az

Batarya kartuşunun takılması veya çıkartılması

Sadece batarya yuvası ile kullanılan batarya kartuşunu kullanırken

⚠DİKKAT: Batarya kartuşunu takip çıkarmadan önce cihazı mutlaka kapatın.

⚠DİKKAT: Batarya kartuşunu takip çıkarırken batarya yuvasını ve batarya kartuşunu sıkıca tutun. Batarya yuvasının ve batarya kartuşunun sıkıca tutulmaması bunların ellerinizden kaymasına neden olabilir ve batarya yuvasının ve batarya kartuşunun hasar görmesine ve/veya yaralanmaya yol açabilir.

Batarya kartuşunu takmak için, batarya kartuşu üzerindeki dili yuvasının oluğu ile hizalayın ve kartuşu yerine oturtun. Kartuşu, küçük bir tık sesi ile yerine sabitlenene dek sonuna kadar itirin. Şekilde gösterildiği gibi kırmızı gösteregi görebiliyorsanız tam olarak kilitlenmemiş demektir.

Batarya kartuşunu çıkarmak için kartuşun ön kısmındaki düğmeye bastırarak kartuşu batarya yuvasından çıkarın.

► **Şek.4:** 1. Kırmızı gösterge 2. Düğme 3. Batarya kartuşu 4. Batarya yuvası

⚠DİKKAT: Batarya kartuşunu daima kırmızı gösterge görülemeyene dek tam olarak takın. Aksi takdirde batarya kartuşu, batarya yuvasından kazara düşerek sizin veya etrafınızdakilerin yaralanmasına neden olabilir.

⚠DİKKAT: Batarya kartuşunu zorlayarak takmayın. Batarya kartuşu kolayca kaymıyorsa düzgün takılmıyordur.

Batarya cebi

Batarya, batarya cebinde saklanabilir. Güç kablosunun fişini bataryaya bağlayın. Daha sonra bataryayı batarya cebine koyarak fermuarı kapatın.

► **Şek.5:** 1. Güç kablosu 2. Fiş 3. Batarya cebi

NOT: Batarya yuvası (batarya kartuşu ile) batarya cebinde saklanamaz.

Batarya yuvasının takılması

Batarya yuvasını bel kemerinize asabilirsiniz.

Batarya yuvasının kazara düşmesini engellemek için kayış deliğini kullanmak suretiyle bir kayış tutturarak sabitleyin.

1. Fişi batarya cebindeki delikten geçirin ve ilk katman tişörtün içine çekin.

► **Şek.6:** 1. Güç kablosu 2. Delik 3. Batarya cebi 4. Fiş

2. Batarya yuvasının kemer kancasını bel kemerinize takın. Güç kablosunun fişini batarya yuvasına bağlayın.

► **Şek.7:** 1. Kemer kancası 2. Batarya yuvası 3. Bel kemeri 4. Güç kablosu

Batarya yuvasının düşme engelleme fonksiyonu bulunmaktadır. Batarya yuvasını kemerden çıkarırken kilit açma düğmesine basarak batarya yuvasını yukarı doğru çekin.

► **Şek.8:** 1. Kilit açma düğmesi

İŞLEVSEL NİTELİKLER

Güç düğmesi

İlk katman tişörtü açmak için tüm kabloları bağlayın, batarya veya batarya yuvası üzerindeki güç düğmesine basıp basılı tutun. Kapatmak için ilk katman tişört üzerindeki güç düğmesine basıp basılı tutun.

NOT: Batarya yuvasındaki güç seviyesi göstergesi ilk katman tişörtle kullanılmaz. İlk katman tişörtü kullanırken sadece güç seviyesi göstergesi 4 yanar.

► **Şek.9:** 1. Güç düğmesi 2. Güç seviyesi göstergesi

NOT: İlk katman tişört kapatıldıktan yaklaşık 1 saat sonra batarya ve batarya yuvası otomatik olarak kapanır.

Sıcaklık ayarı

⚠DİKKAT: Sürekli kullanım için sıcaklık ayarını "düşük" (mavi) olarak ayarlayın. İlk katman tişört aşırı ısınırsa ilk katman tişört bir arızaya ve yaralanmaya neden olabilir.

Üç sıcaklık ayarı mevcuttur (yüksek, orta, düşük). İlk katman tişört açtığınızda sıcaklık "düşük" olarak ayarlanır. Güç düğmesine her basıldığında sıcaklık ayarı şekilde gösterildiği gibi değişir. Güç düğmesinin rengi geçerli ayarı gösterir.

► **Şek.10:** 1. Mavi: "düşük" 2. Kırmızı: "yüksek" 3. Beyaz: "orta"

Kalan batarya kapasitesinin gösterilmesi

NOT: Kullanım koşullarına ve ortam sıcaklığına bağlı olarak, gösterge gerçek kapasiteden biraz farklılık gösterebilir.

Sadece batarya yuvası ile kullanılan batarya kartuşunu (göstergeli) kullanırken

Kalan batarya kapasitesini göstermesi için batarya kartuşu üzerindeki kontrol düğmesine basın. Gösterge lambaları birkaç saniye yanar.

► **Şek.11:** 1. Gösterge lambası 2. Kontrol düğmesi

Gösterge lambasının anlamı

Gösterge lambaları			Kalan kapasite
Yanıyor	Kapalı	Yanıp sönyüyor	
			%75 ila %100
			%50 ila %75
			%25 ila %50
			%25'den daha az
			Bataryayı şarj edin.
(Sadece LXT bataryalar için)			
			Batarya arızalanmış olabilir.
(Sadece LXT bataryalar için)			

NOT: Sadece LXT bataryalar için:

İlk (en soldaki) gösterge lambası, batarya koruma sistemi çalıştığıında yanıp söner.

Batarya BL1055B

Batarya BL1055B çıkarılmış durumda iken güç düğmesine basın. Batarya kapasitesi göstergesi birkaç saniye yanar.

► **Şek.12:** 1. Güç düğmesi 2. Batarya kapasitesi göstergesi

Gösterge lambasının anlamı

Gösterge lambaları			Kalan kapasite
Yanıyor	Kapalı	Yanıp sönyüyor	
			%50 ila %100
			%25 ila %50
			%10 ila %25
			%10'dan daha az
			Bataryada anormallik

Batarya koruma sistemi

Kalan batarya kapasitesi çok düşürse cihaz çalışmaz. Cihazı açtığınızda ısıtma parçalarına yeniden güç sağlanır ancak hemen kesilir. Bu durumda batarya kartuşunu çıkararak şarj edin.

USB cihazlarının bağlanması

⚠ DİKKAT: Sadece USB güç besleme bağlantı noktası ile uyumlu cihazları bağlayın. Aksi takdirde arızaya neden olabilir.

ÖNEMLİ NOT: Bir USB cihazı bağlamadan önce USB cihazındaki verileri mutlaka yedekleyin. Aksi takdirde verileriniz kaybolabilir.

ÖNEMLİ NOT: Batarya yuvası ve Batarya BL1055B bazı USB cihazlarına güç sağlamayabilir.

ÖNEMLİ NOT: Kullanmıyorken veya şarjdan sonra USB kablosunu çıkarın ve kapağı kapatın.

NOT: Gerçek çıkış akımı, bağlanacak USB cihazına göre değişir.

NOT: Güç düğmesi açık konumdayken bataryanın gücü tüketilir. Kullanımda değilken düğmeyi daima kapalı konuma alın.

NOT: Birden fazla USB cihazını art arda şarj ederken bir sonraki cihazı şarj etmeye başlamadan önce bir önceki cihazın şarj edilmesi tamamlandıktan sonra yaklaşık 10 saniye bekleyin.

Batarya yuvası (bataryalı) ve Batarya BL1055B, USB cihazları için harici güç kaynağı olarak çalışabilir.

1. Kapağı açın ve USB bağlantı noktasına bir USB kablosu (ürünle verilmez) bağlayın. Ardından kablunun diğer ucunu cihaza bağlayın.

2. Şarjı başlatın:

— Batarya yuvası (bataryalı) kullanırken güç düğmesine basın ve güç seviyesi göstergesi yanana kadar basılı tutun. Batarya DC 5 V, 2,4 A sağlar.

Batarya yuvası (bataryalı)

► **Şek.13:** 1. Güç düğmesi 2. USB bağlantı noktası

— Batarya BL1055B kullanırken güç düğmesine basın. Batarya DC 5 V, 1,5 A sağlar.

Batarya BL1055B

► **Şek.14:** 1. Güç düğmesi 2. USB bağlantı noktası

BAKIM

⚠ DİKKAT: Kontrol ya da bakım yapmaya kalkışmadan önce ilk katman tişörtün kapalı ve batarya kartuşunun çıkarılmış olduğundan daima emin olun.

⚠ DİKKAT: Tam şarjlı batarya kartuşuyla ilk katman tişört açılmaz veya herhangi bir arıza bulunursa batarya yuvasının ve batarya kartuşunun terminallerini temizleyin. İlk katman tişört yine de düzgün çalışmazsa ilk katman tişörtü kullanmayı bırakın ve yetkili servis merkezimize başvurun.

ÖNEMLİ NOT: Benzin, tiner, alkol ve benzeri maddeleri kesinlikle kullanmayın. Renk değişimi, deformasyon veya çatlaklar oluşabilir.

Aleti EMNİYETLİ ve ÇALIŞMAYA HAZIR durumda tutmak için onarımlar, başka her türlü bakım ve ayarlamalar daima Makita yedek parçaları kullanılarak Makita yetkili servis merkezleri veya Fabrikanın Servis Merkezleri tarafından yapılmalıdır.

İlk katman tişörtün temizlenmesi

- Yıkamadan önce bataryayı ve batarya yuvasını ilk katman tişörtten ayırın.
- Etiket üzerindeki talimatları izleyin.
- İlk katman tişörtü başka kıyafetlerle birlikte yıkamayın. Aksi takdirde renk solması veya renk geçmesi meydana gelebilir.
- Çamaşır makinesi kullanırken file kullanın.
- Kumaş yumuşatıcı kullanmayın.
- Sadece nötr deterjan kullanın.
- Yıkadıktan sonra ilk katman tişörtü çamaşır makinesinden hemen çıkarın.
- Yıkamadan önce mutlaka fişi batarya cebine koyarak fermuarı kapatın.

İSTEĞE BAĞLI AKSESUARLAR

⚠ DİKKAT: Bu aksesuarlar ve ek parçalar bu el kitabında belirtilen Makita aletinin ile kullanılmak için tavsiye edilmektedir. Herhangi başka bir aksesuar ya da ek parça kullanılması insanlar için bir yaralanma riski getirebilir. Aksesuarları ya da ek parçaları yalnızca belirtilmiş olan kullanım amaçlarına uygun olarak kullanın.

Bu aksesuarlarla ilgili daha fazla bilgiye ihtiyaç duyarsanız bulunduğunuz yerdeki yetkili Makita servisine başvurun.

- Batarya yuvası
- Orijinal Makita batarya ve şarj aleti

NOT: Listedeki parçaların bazıları alet paketi içerisinde standart aksesuar olarak dahil edilmiş olabilir. Bunlar ülkeden ülkeye farklılık gösterebilir.

BL1055B İÇİN EK TALİMATLAR

Ülkeye özgü

Teknik özellikler

Anma gerilimi / Anma kapasitesi (dahili batarya)	D.C. 3,6 V / 16,75 Ah
Şarj süresi	5 V / 1,0 A : 14 saat 5 V / 1,5 A : 12 saat 5 V / 2,4 A : 10 saat

Bu batarya, aşağıdaki Makita fanlı mont/yelek ve ısıtılmalı mont/yelek/battaniye/ilk katman tişört için kullanılabilir.

► Şek.15

Grup	Model
A	Fanlı mont/yelek: DFV210, DFJ206, DFJ207, DFJ210, DFJ211, DFJ212, DFJ213, DFJ214, DFJ216, DFJ304, DFJ305, DFJ310, DFJ311, DFJ405, DFJ407, DFJ410, DFJ411, DFJ416 Isıtılmalı mont/yelek/battaniye: CV102D, DCV202, CJ105D, CJ106D, DCJ205, DCJ206, CB100D, DCB200
B	Fanlı mont/yelek: DFJ212A, DFJ213A, DFJ214A, DFJ216A, DFJ312A, DFJ416A, DFV210A, DFV214A, DFV215A Isıtılmalı ilk katman tişört: DCX200, DCX201

VARNING

Viktiga instruktioner. Spara för framtida bruk.

- För användare i Europa: Denna anordning kan användas av barn från 8 års ålder och äldre samt personer med nedsatt fysisk, sensorisk eller mental kapacitet eller brist på erfarenhet och kunskap förutsatt att de har fått handledning eller instruktioner om hur anordningen används på rätt sätt och förstår riskerna som det medför. Barn ska inte leka med anordningen. Rengöring och användarunderhåll ska inte utföras av barn utan tillsyn.
- För användare utanför Europa: Denna anordning är inte avsedd att användas av personer (inklusive barn) med nedsatt fysisk, sensorisk eller mental förmåga, eller personer med bristande erfarenhet och kunskap om anordningen, såvida de inte har övervakats eller fått instruktioner angående användningen av anordningen av en person som är ansvarig för deras säkerhet. Barn ska övervakas så att de inte leker med anordningen.
- Se batteriets typpreferens i kapitlet "SPECIFIKATIONER".
- Se avsnittet "Montering eller demontering av batterikassetten" för hur du installerar eller tar bort batteriet.
- När batterikassetten ska kasseras måste den tas bort från verktyget och kasseras på ett säkert sätt. Följ lokala föreskrifter beträffande avfallshantering av batteriet.
- Om verktyget inte används under en lång tid måste batteriet tas bort från verktyget.
- Kortslut inte batterikassetten.
- Se kapitlet "UNDERHÅLL" för uppgifter om lämpliga försiktighetsåtgärder vid användarunderhåll.

För flexibla värmeanordningar

- När den inte används ska den förvaras enligt följande:
 - Låt den svalna innan den viks ihop.
 - Vecka inte anordningen genom att ställa objekt på den vid förvaring.
- Kontrollera anordningen regelbundet efter tecken på slitage eller skada. Om det finns sådana tecken, om anordningen har missbrukats eller inte fungerar, returnera den till leverantören innan du slår på den igen.
- Denna anordningen är inte avsedd för medicinskt bruk på sjukhus.
- Anordningen får inte användas av personer som är värmekänsliga eller andra väldigt utsatta personer som inte kan reagera på överhettning.
- Barn under tre år får inte använda anordningen på grund av deras oförmåga att reagera på överhettning.
- Anordningen får inte användas av små barn som är äldre än tre år om inte en förälder eller förmyndare har förinstitallt kontrollerna, eller om inte barnet har blivit ordentligt instruerad om hur utrustningen hanteras på ett säkert sätt.
- Inspektera brytaren och sladden efter sprickor för att förhindra att vatten tränger in under tvättning och se till att sladden under torkning är placerad på ett sätt som säkerställer att vatten inte kommer in i brytaren eller kontrollen.
- Om du drabbas av symptomen nedan när du använder anordningen, ska du omedelbart ta av den och rådgöra med läkare. Annars finns en risk för värmeutmattnig eller värmeslag.
 - **Första tecken:**
Obehag; överdrivet svettande; nacksmärtor; illamående; yrsel eller dåsigheit.
 - **Symptom på värmeutmattnig/värmeslag:**
Illamående och kräkningar; störande huvudvärk; yrsel och dåsigheit; frånvaro av svettning; röd, varm och torr hud; muskelsvaghet eller anfall; snabba hjärtslag; snabba, grunda andetag; beteendeförändring som förvirring, desorientering eller stapplande; medvetslöshet.

SPECIFIKATIONER

Modell:	DCX200	DCX201
Material	100 % polyester	
Steg för temperaturinställning	3	

		Tillgänglig batterikassett			
		BL1055B	BL1016 / BL1021B / BL1041B	BL1415N / BL1430B / BL1440 / BL1460B	BL1815N / BL1820B / BL1830B / BL1840B / BL1850B / BL1860B
Tillgänglig batterihållare		Ingen batterihållare krävs	Batterihållare för CXT-batterikassett	Batterihållare för LXT-batterikassett	
Märkspänning		10,8 V likström	10,8 V - 12 V likström max.	14,4 V likström	18 V likström
USB-strömförsörjningsport (på batterihållaren)	Utspänning	5 V likström			
	Utström	1,5 A	2,4 A		
	Typ	Typ C	Typ A		

- På grund av vårt pågående program för forskning och utveckling kan dessa specifikationer ändras utan föregående meddelande.
- Specifikationer och batterikassett kan variera från land till land.

⚠ VARNING: Använd endast batterikassetter från listan ovan. Användning av andra batterikassetter kan orsaka personskada och/eller brand.







Drifttid





Temperaturinställning	Batterikassett			
	BL1055B	BL1041B	BL1460B	BL1860B
HÖG	5,5 timmar	3,5 timmar	5,5 timmar	7,5 timmar
MEDEL	11 timmar	7 timmar	10,5 timmar	16 timmar
LÅG	20 timmar	15 timmar	23 timmar	33 timmar

- Drifftiderna i tabellen ovan är en grov riktlinje. De kan skilja sig från de verkliga drifftiderna.
- Drifftiderna kan vara olika beroende på batterityp, laddningsstatus och användningsförhållanden.
- Batterikassett kan variera från land till land.

Symboler

Vissa av följande symbolerna kan komma att användas för utrustningen. Se till att du förstår innebörden innan användning.

	Läs igenom bruksanvisningen.
	Maskintvätt under 30 °C med skonsamt program.
	Använd inte blekmedel.
	Vrid inte ur.
	Stryk inte.
	Kemtvätta inte.

	Får inte användas av väldigt små barn (0–3 år).
	Sätt inte i stift.
	Torktumla på låg värme.
	Hängtorkning.
	Klass III-anordning.



Gäller endast inom EU
P.g.a. förekomsten av farliga komponenter i utrustningen kan avfall innehållande elektrisk och elektronisk utrustning, ackumulatörer och batterier ha negativ inverkan på miljön och människors hälsa. Kassera inte elektriska och elektroniska apparater eller batterier ihop med hushållsavfall!

I enlighet med EU-direktiven om avfall som utgörs av eller innehåller elektrisk och elektronisk utrustning och om batterier och ackumulatörer och förbrukade batterier och ackumulatörer, och dess införlivande i nationell lagstiftning, bör förbrukad elektrisk och elektronisk utrustning, batterier och ackumulatörer förvaras separat och transporteras till en särskild uppsamlingsplats för kommunalt avfall, som drivs i enlighet med regelverket för miljöskydd. Detta anges av symbolen med den överkryssade soptunnan på hjul som sitter på utrustningen.



Utsätt inte batteriet för vatten eller regn.



Släng inte batteriet i eld



Kortslut inte batteriet.



Avsedd användning

Denna anordning är avsedd att värma upp kroppen i kalla omgivelningar.

SÄKERHETSVARNINGAR

⚠ VARNING: Läs igenom alla säkerhetsvarningar och anvisningar. Underlåtenhet att följa varningar och instruktioner kan leda till elstötar, brand och/eller allvarliga personskador.

Spara alla varningar och instruktioner för framtida referens.

Allmänna säkerhetsvarningar

- **Barn, funktionshindrade eller de som är temperatürkänsliga, t.ex. personer med dålig blodcirkulation, bör inte använda anordningen.**
- **Använd inte anordningen i något annat syfte än dess avsedda användningsområde.**
- **Använd aldrig anordningen när insidan av den är blöt.**
- **Bär långvärmade underkläder när du bär anordningen. Bär inte anordningen med bar hud.**
- **Om du märker av någonting ovanligt, stäng då genast av anordningen och ta bort batteriet.**
- **Låt inte strömkabeln hamna i kläm. En skadad kabel kan ge elektriska stötar.**
- **Om du påträffar något onormalt, kontakta ditt lokala servicecenter för reparation.**
- **Använd inte stift eller liknande. De elektriska ledningarna inuti kan skadas.**

- **Behåll underhållsmärkningen och namnplattan. Om de blir oläslbara eller försvinner, kontakta då ditt lokala servicecenter för reparation.**
- **Välj lämplig temperaturställning i enlighet med användningsmiljön för kontinuerlig användning.**
- **Batterikassetten, batterihållaren och anslutningarna får inte bli blöta vid tvättning och torkning.**
- **Anordningen kan användas av barn som är äldre än 3 år och yngre än 8 år under tillsyn och med kontrollen alltid inställd på minsta temperatur.**
- **Var noga med att inte röra samma del av huden med värmesektionen under en längre tid. Om värmesektionen rör vid samma del av huden under en längre tid, finns det risk för mildare brännskador även vid relativt låga temperaturer (40 till 60 °C).**
- **Sluta använda anordningen när du känner att den är het.**
- **Använd aldrig anordningen medan du sover.**
- **För att undvika värmeslag ska du stänga av jackan när du rör dig till en varmare miljö.**
- **Kontrollera noggrant markeringen  på jackans inre del. Sätt inte i stift på jackan från externa eller interna delar.**
- **Ta bort batterierna från anordningen innan de laddas.**
- **Ta bort uttömda batterier från anordningen och kassera dem på ett säkert sätt.**
- **Ta bort batterierna innan anordningen förvaras.**
- **Kortslut inte matningsterminalerna.**
- **Förvara anordningen på en plats där husdjur inte kan komma åt den.**

Rengöring

- **Följ instruktionerna i säkerhetsanmärkningen på anordningen när du tvättar den.**
- **Ta bort batterihållaren och batterikassetten innan du tvättar anordningen. Placera sedan strömkabeln i batterifickan och stäng plastlåset.**

Säkerhet på arbetsplatsen

- **Se till att arbetsområdet är rent och har bra belysning. Arbetsområden med skräp eller dålig belysning ökar risken för olyckor.**

Elsäkerhet

- **Utsätt inte anordningen för regn eller fukt. Vatten som kommer in i anordningen kan öka risken för elektriska stötar.**
- **Skada inte sladden. Använd aldrig sladden för att bära, dra eller koppla ur anordningen ur vägguttaget. Håll sladden borta från värme, olja och vassa kanter.**
- **Anslut inte strömkällan till USB-porten. Annars finns det risk för brand. USB-porten är endast avsedd för att ladda en enhet med lägre spänning.**
- **Sätt alltid locket på USB-porten när du inte laddar en enhet med lägre spänning.**
- **Sätt inte i stift, ledningar osv. i USB-strömförsörjningsporten. Det orsakar en kortslutning som kan orsaka rök och eld.**

- Hantera inte sladden och batteriet med våta eller flottiga händer.
- Använd aldrig anordningen när sladden eller kontakten är skadade.
- Använd alltid den batterihållare som specificeras av Makita.
- Lämna inte någon sladd fränkopplad medan batteriström tillförs. Små barn kan sätta den strömförande kontakten i munnen och bli skadade.
- Anslut inte batterihållarens kontakt till andra anordningar än anordningar som specificeras av Makita.
- Låt en auktoriserad verkstad utföra service och underhåll med originalreservdelar. Detta garanterar fortsatt säker användning av produkten.
- Ändra inte på apparaten eller batterikassetten och försök inte reparera dem, utom enligt vad som anges i användnings- och skötselinstruktionerna.

Personskydd

- Var hela tiden vaksam, koncentrera dig på det du gör och använd sunt förnuft när du använder anordningen. Använd inte anordningen när du är trött eller påverkad av droger, alkohol eller mediciner. Ett ögonblick av ouppmärksamhet när du använder anordningen kan resultera i allvarlig personskada.

Användning och skötsel flexibla värmeanordningar

- Använd inte anordningen om den inte går att slå på eller stänga av strömbrytaren. Anordningar som inte går att kontrollera med strömbrytaren är farliga och måste repareras.
- Underhåll anordningen. Kontrollera om det finns skador eller annat som kan påverka anordningens drift. Om anordningen är skadad, se till att få den reparerad före användning.
- Använd anordningen i enlighet med dessa instruktioner, med hänsyn till arbetsförhållanden och till det arbete som ska utföras. Användning av anordningen för annat syfte än vad den är avsedd för kan leda till en farlig situation.
- Om säkringslänken har spruckit, ska du returnera anordningen till ett auktoriserat servicecenter för reparation.
- Använd inte anordningen när den är vikt. Vrid inte ur anordningen.

Användning och underhåll av batteri

1. Ladda endast med den batteriladdare som angetts av tillverkaren. En laddare som passar en viss typ av batterier kan skapa risk för brand när den används tillsammans med annat batteri.
2. Använd endast maskiner tillsammans med tillhörande batterier. Om andra batterier används kan risken för personskada och brand öka.
3. När batteriet inte används bör det hållas borta från andra metallföremål som till exempel gem, mynt, nycklar, spik, skruv eller andra små metallföremål som kan skapa anslutning från en terminal till en annan. Kortslutning av batteripolerna kan orsaka brännskador eller brand.

4. Under hårda förhållande kan det komma vätska ur batteriet. Undvik kontakt. Spola med vatten om kontakt ändå råkar uppstå. Om vätskan kommer i kontakt med ögonen bör läkare uppsökas. Vätska från batteriet kan orsaka irritation på huden eller ge brännskador.
5. Använd inte ett batteripaket eller maskin som är skadat eller ändrat. Skadade eller ändrade batterier kan uppföra sig opålitligt, vilket kan leda till brand, explosion eller skaderisk.
6. Utsätt inte batteripaket eller maskiner för brand eller höga temperaturer. Exponering för brand eller temperaturer över 130 °C kan leda till explosion.
7. Följ alla laddningsinstruktioner och ladda inte batteripaketet eller maskinen utanför det temperaturintervall som anges i instruktionerna. Felaktig laddning, eller vid temperaturer utanför det angivna intervallet, kan skada batteriet och öka risken för brand.

Viktiga säkerhetsanvisningar för batterikassetten

1. Innan batterikassetten används ska alla instruktioner och varningsmärken på (1) batteriladdaren, (2) batteriet och (3) produkten läsas.
2. Montera inte isär eller mixtra med batterikassetten. Det kan leda till brand, överdriven värme eller explosion.
3. Om drifttiden blivit avsevärt kortare ska användningen avbrytas omedelbart. Det kan uppstå överhettning, brännskador och t o m en explosion.
4. Om du får elektrolyt i ögonen ska de sköljas med rent vatten och läkare uppsökas omedelbart. Det finns risk för att synen förloras.
5. Kortslut inte batterikassetten.
 - (1) Rör inte vid polerna med något strömförande material.
 - (2) Undvik att förvara batterikassetten tillsammans med andra metallobjekt som t.ex. spikar, mynt o.s.v.
 - (3) Skydda batteriet mot vatten och regn. En batterikortslutning kan orsaka ett stort strömflöde, överhettning, brand och maskinhaveri.
6. Förvara och använd inte verktyget och batterikassetten på platser där temperaturen kan nå eller överstiga 50 °C.
7. Bränn inte upp batterikassetten även om den är svårt skadad eller helt utsliten. Batterikassetten kan explodera i öppen eld.
8. Spika inte i, krossa, kasta, tappa eller slå batterikassetten mot hårda föremål. Dyliga handlingar kan leda till brand, överdriven värme eller explosion.
9. Använd inte ett skadat batteri.
10. De medföljande litiumjonbatterierna är föremål för kraven i gällande lagstiftning för farligt gods. För kommersiella transporter (av t.ex. tredje parter som speditorsfirmor) måste de särskilda transportkrav som anges på emballaget och etiketter iakttas.

För att förbereda den produkt som ska avsändas krävs att du konsulterar en expert på riskmaterial. Var också uppmärksam på att det i ditt land kan finnas ytterligare föreskrifter att följa. Tejpa över eller maskera blottade kontakter och packa batteriet på sådant sätt att det inte kan röra sig fritt i förpackningen.

- När batterikassetten ska kasseras måste den tas bort från maskinen och kasseras på ett säkert sätt. Följ lokala föreskrifter beträffande avfallshandtering av batterier.
- Använd endast batterierna med de produkter som specificerats av Makita. Att använda batterierna med ej godkända produkter kan leda till brand, överdriven värme, explosion eller utläckande elektrolyt.
- Om maskinen inte används under en lång tid måste batteriet tas bort från maskinen.
- Under och efter användning kan batterikassetten bli het vilket kan orsaka brännskador eller lättare brännskador. Var uppmärksam på hur du hanterar varma batterikassetter.
- Vidrör inte verktygets kontakter direkt efter användning eftersom de kan bli heta och orsaka brännskador.
- Låt inte flisor, damm eller smuts fastna i kontakterna, i håll eller spår i batterikassetten. Det kan leda till att verktyget eller batterikassetten värms upp, fattar eld, går sönder eller inte fungerar som de ska, vilket kan orsaka brännskador eller personskadorna.
- Såvida inte verktyget stöder arbeten i närheten av högspänningsledning får batterikassetten inte användas i närheten av en högspänningsledning. Det kan leda till att verktyget eller batterikassetten går sönder eller inte fungerar korrekt.
- Förvara batteriet utom räckhåll för barn.

SPARA DESSA ANVISNINGAR.

⚠ FÖRSIKTIGT: Använda endast äkta Makita-batterier. Användning av oäkta Makita-batterier eller batterier som har manipulerats kan leda till person- och utrustningsskador eller till att batteriet fattar eld. Det upphäver också Makitas garanti för verktyget och laddaren.

Tips för att uppnå batteriets maximala livslängd

- Ladda batterikassetten innan den är helt urladdad. Stanna alltid maskinen och ladda batterikassetten när du märker att maskinen blir svagare.
- Ladda aldrig en fulladdad batterikasset. Överladdning förkortar batteriets livslängd.
- Ladda batterikassetten vid en rumstemperatur på 10 °C - 40 °C. Låt en varm batterikasset svalna innan den laddas.
- När batterikassetten inte används ska den tas bort från verktyget eller laddaren.
- Ladda batterikassetten om du inte har använt den på länge (mer än sex månader).

BESKRIVNING AV DELAR

► Fig.1

1	Strömbrytare	2	Batterificka
3	Kontakt	-	-

Valfritt tillbehör

► Fig.2

1	Batterihållare för CXT-batterikasset	2	Batterihållare för LXT-batterikasset
3	Batteri BL1055B (landsspecifikt)	4	CXT-batterikasset (max. 10,8 V - 12 V)
5	LXT-batterikasset (14,4 V / 18 V)	-	-

MONTERING

Ladda batteriet

Batterikassetten som används med batterihållaren
Se i laddarens bruksanvisning hur du laddar batteriet.

Batteri BL1055B

Öppna locket på USB-porten. Anslut batteriet och nätadaptern ADP07 (ingår ej) eller annan generell USB-laddare med USB-kabeln som medföljer batteriet. Den rekommenderade utgångsspecifikationen för en allmän USB-laddare är 5 V / 3 A eller lägre. Anslut sedan nätadaptern ADP07 till elnätet. När laddningen är klar tänds alla indikatorer för batterikapacitet och släcks sedan efter en viss tid. Dra ur sladden till nätadaptern och koppla bort USB-kabeln, och stäng sedan locket.

► Fig.3: 1. AC-nätadapter ADP07 2. Batteri BL1055B 3. Skydd 4. USB-kabel

Indikatorlampans innebörd

Indikatorlampor			Återstående kapacitet
Upplyst	Av	Blikar	
			100 % (Laddningen är slutförd)
↓ (Lamporna släcks efter en viss period.)			
			50 % till 100 %
			25 % till 50 %
			Mindre än 25 %

Montering eller demontering av batterikassetten

Endast när batterikassetten används med batterihållaren

⚠ FÖRSIKTIGT: Stäng alltid av enheten innan du monterar eller tar bort batterikassetten.

⚠ FÖRSIKTIGT: Håll stadigt i batterihållaren och batterikassetten när du monterar eller tar bort batterikassetten. I annat fall kan det leda till att de glider ur dina händer och orsakar skada på batterihållaren och batterikassetten och/eller personskada.

Sätt i batterikassetten genom att rikta in tungan på batterikassetten mot spåret i höljet och skjut den på plats. Tryck in batterikassetten ordentligt tills den låser fast med ett klick. Om du kan se den röda indikator som bilden visar är den inte låst ordentligt.

Ta bort batterikassetten genom att trycka ner knappen på kassetten framsida samtidigt som du drar ut batterikassetten.

► **Fig.4:** 1. Röd indikator 2. Knapp 3. Batterikassett 4. Batterihållare

⚠ FÖRSIKTIGT: Sätt alltid i batterikassetten helt tills den röda indikatorn inte längre syns. I annat fall kan batterikassetten oväntat falla ur batterihållaren och skada dig eller någon annan.

⚠ FÖRSIKTIGT: Installera inte batterikassetten med våld. Om batterikassetten inte lätt glider på plats är den felaktigt insatt.

Batterificka

Batteriet kan förvaras i batterifickan. Anslut kontakten på strömkabeln till batteriet. Sätt sedan i batteriet i batterifickan och fäst plastläset.

► **Fig.5:** 1. Strömkabel 2. Kontakt 3. Batterificka

OBS: Batterihållaren (med batterikassett) kan inte förvaras i batterifickan.

Sätta fast batterihållaren

Du kan hänga batterihållaren på midjebälte. För att hindra batterihållaren från att ramla oavsiktligt fäster du en rem med hjälp av remhålet och sätter fast den.

1. För kontakten genom hålet i batterifickan och dra igenom den till insidan av underställströjan.

► **Fig.6:** 1. Strömkabel 2. Hål 3. Batterificka 4. Kontakt

2. Fäst batterihållarens bälteskrok vid midjebälte. Anslut kontakten på strömkabeln till batterihållaren.

► **Fig.7:** 1. Bälteskrok 2. Batterihållare 3. Midjebälte 4. Strömkabel

Batterihållaren har en fallskyddsfunktion. När du tar bort batterihållaren från bältet drar du upp batterihållaren samtidigt som du trycker på upplåsningsknappen.

► **Fig.8:** 1. Upplåsningsknapp

FUNKTIONSBESKRIVNING

Strömbrytare

Slå på underställströjan genom att ansluta alla kablar och håll sedan strömbrytaren på batteriet eller batterihållaren intryckt. Stäng av genom att hålla strömbrytaren på underställströjan intryckt.

OBS: Indikatorn för effektnivå på batterihållaren används inte med underställströjan. Endast indikator 4 för effektnivå tänds när underställströjan används.

► **Fig.9:** 1. Strömbrytare 2. Indikator för effektnivå

OBS: Batteriet och batterihållaren stängs automatiskt av ca 1 timme efter att underställströjan stängts av.

Temperaturjustering

⚠ FÖRSIKTIGT: För kontinuerlig drift, ställ in temperaturinställningen på "låg" (blå). Om underställströjan är överhettad kan den orsaka funktionsfel och orsaka personskada.

Det finns tre temperaturinställningar (hög, medel, låg). När du sätter på underställströjan är temperaturen inställd på "låg". Varje gång du trycker på strömbrytaren ändras temperaturinställningen såsom visas i figuren. Strömbrytarens färg visar den aktuella inställningen.

► **Fig.10:** 1. Blå: "låg" 2. Röd: "hög" 3. Vit: "medel"

Indikerar kvarvarande batterikapacitet

OBS: Beroende på användningsförhållanden och den omgivande temperaturen kan indikationen skilja sig lätt från den faktiska batterikapaciteten.

Endast när batterikassetten (med indikatorn) används med batterihållaren

Tryck på kontrollknappen på batterikassetten för att se kvarvarande batterikapacitet. Indikatorlamporna lyser i ett par sekunder.

► **Fig.11:** 1. Indikatorlampan 2. Kontrollknapp

Indikatorlampans innebörd

Indikatorlampor			Återstående kapacitet
Upplyst	Av	Blikskr	
			75 % till 100 %
			50 % till 75 %
			25 % till 50 %
			Mindre än 25 %
			Ladda batteriet.
			Batteriet kan ha skadats.

OBS: Endast för LXT-batterier:





Den första (längst till vänster) indikatorlampan kommer att blinka när batteriskyddssystemet fungerar.

Batteri BL1055B

Tryck in strömbrytaren medan batteri BL1055B är urkopplat. Indikatorn för batterikapacitet tänds i några sekunder.

► **Fig.12:** 1. Strömbrytare 2. Indikator för batterikapacitet

Indikatorlampans innebörd

Indikatorlampor			Återstående kapacitet
Upplyst	Av	Blinkar	
			50 % till 100 %
			25 % till 50 %
			10 % till 25 %
			Mindre än 10 %
			Onormalt batteri

Skyddssystem för batteri

Om den kvarvarande batterikapaciteten är för låg fungerar inte enheten. När du sätter på enheten tillförs ström till uppvärmningsdelarna igen, men stannar snart på nytt. I detta läge tar du bort batterikassetten och laddar den.

Anslutning av USB-enheter

⚠ FÖRSIKTIGT: Anslut endast enheter som är kompatibla med USB-strömförsörjningsporten. Underlåtelse att göra det kan orsaka funktionsfel.

OBSERVERA: Innan en USB-enhet ansluts ska alltid data säkerhetskopieras på USB-enheten. Att inte göra det kan göra att dina data går förlorade.

OBSERVERA: Batterihållaren och batteriet BL1055B kanske inte tillför ström till vissa USB-enheter.

OBSERVERA: När den inte används eller efter laddning ska USB-kabeln tas bort och skyddet stängas.

OBS: Den faktiska utgångsströmmen varierar beroende på USB-enheten som ska anslutas.

OBS: Batteriström förbrukas när strömbrytaren är på. Stäng alltid av strömbrytaren när verktyget inte används.

OBS: När flera USB-enheter laddas efter varandra bör du vänta ungefär 10 sekunder efter att den föregående enheten har laddats klart innan nästa enhet sätts på laddning.

Batterihållaren (med batteriet) och batteriet BL1055B kan fungera som en extern strömförsörjning för USB-enheter.

1. Öppna skyddet och anslut en USB-kabel (ingår inte) till USB-porten. Anslut sedan den andra änden av kabeln till enheten.

2. Börja ladda:

— När batterihållaren (med batteriet) används, trycker du och håller in strömbrytaren tills indikatorn för effektivnivå tänds. Batteriet tillför 5 V likström, 2,4 A.

Batterihållare (med batteri)

► **Fig.13:** 1. Strömbrytare 2. USB-port

— När batteriet BL1055B används, tryck in strömbrytaren. Batteriet tillför 5 V likström, 1,5 A.

Batteri BL1055B

► **Fig.14:** 1. Strömbrytare 2. USB-port

UNDERHÅLL

⚠ FÖRSIKTIGT: Se alltid till att underställströjan är avstängd och batterikassetten borttagen innan du försöker utföra inspektioner eller underhåll.

⚠ FÖRSIKTIGT: Om underställströjan inte sätts på eller om något fel påträffas med en fulladdad batterikassett, rengör då polerna på batterihållaren och batterikassetten. Om underställströjan fortfarande inte fungerar ordentligt, sluta då använda den och kontakta vårt auktoriserade servicecenter.

OBSERVERA: Använd inte bensin, förtunningsmedel, alkohol eller liknande. Missfärgning, deformation eller sprickor kan uppstå.

För att upprätthålla produktens SÄKERHET och TILLFÖRLITLIGHET bör allt underhålls- och justeringsarbete utföras av ett auktoriserat Makita servicecenter och med reservdelar från Makita.

Rengöra underställströjan

- Ta bort batteriet och batterihållaren från underställströjan innan den tvättas.
- Följ instruktionerna på etiketten.
- Tvätta inte underställströjan ihop med andra klädesplagg. Det kan orsaka färgblekning eller missfärgning.
- Använd ett tvättnät när tvättmaskin används.
- Använd inte mjukmedel.
- Använd endast neutrala rengöringsmedel.
- Ta ut underställströjan från tvättmaskinen direkt efter tvätt.
- Se till att placera kontakten i batterifickan och stäng blixtlåset före tvätt.

VALFRIA TILLBEHÖR

⚠ FÖRSIKTIGT: Följande tillbehör eller tillsatser rekommenderas för användning med den Makita-maskin som denna bruksanvisning avser. Om andra tillbehör eller tillsatser används kan det uppstå risk för personskador. Använd endast tillbehören eller tillsatserna för de syften de är avsedda för.

Kontakta ditt lokala Makita servicecenter om du behöver ytterligare information om dessa tillbehör.

- Batterihållare
- Makitas originalbatteri och -laddare

OBS: Några av tillbehören i listan kan vara inkluderade i maskinpaketet som standardtillbehör. De kan variera mellan olika länder.

YTTERLIGARE INSTRUKTIONER FÖR BL1055B

Landsspecifikt

Specifikationer

Nominell spänning / nominell kapacitet (internt batteri)	3,6 V likström / 16,75 Ah
Laddningstid	5 V / 1,0 A: 14 timmar 5 V / 1,5 A: 12 timmar 5 V / 2,4 A: 10 timmar

Detta batteri kan användas till följande fläktjackor/västar och uppvärmda jackor/västar/filtar/underställströjor från Makita.

► Fig.15

Grupp	Modell
A	Fläktjacka/väst: DFV210, DFJ206, DFJ207, DFJ210, DFJ211, DFJ212, DFJ213, DFJ214, DFJ216, DFJ304, DFJ305, DFJ310, DFJ311, DFJ405, DFJ407, DFJ410, DFJ411, DFJ416 Uppvärmad jacka/väst/filt: CV102D, DCV202, CJ105D, CJ106D, DCJ205, DCJ206, CB100D, DCB200
B	Fläktjacka/väst: DFJ212A, DFJ213A, DFJ214A, DFJ216A, DFJ312A, DFJ416A, DFV210A, DFV214A, DFV215A Batteriuppvärmd underställströja: DCX200, DCX201

ADVARSEL

Viktige instruksjoner. Oppbevares for fremtidig bruk.

- For brukere i Europa: Dette plagget kan brukes av barn fra 8 år og oppover og av personer med reduserte fysiske, sensoriske eller mentale evner eller mangel på erfaring og kunnskap, såfremt de holdes under oppsyn, har blitt gitt instruksjoner om sikker bruk av plagget og forstår farene som er involvert. Barn skal ikke leke med plagget. Rengjøring og brukervedlikehold skal ikke utføres av barn uten oppsyn.
- For brukere i land utenfor Europa: Dette plagget skal ikke brukes av personer (inklusive barn) med nedsatte fysiske evner, sanseevner eller mentale evner, eller som mangler erfaring og kunnskap, med mindre de er under oppsyn eller har fått instruksjoner som gjelder bruk av plagget av en person som er ansvarlig for deres sikkerhet. Barn må være under oppsyn for å sikre at de ikke leker med plagget.
- Du finner typereferanse for batteriet i kapittelet "TEKNISKE DATA".
- Du finner informasjon om hvordan du setter inn og tar ut batteriet, i avsnittet "Sette inn eller ta ut batteriet".
- Når batteriet skal avhendes, tar du det ut av verktøyet og avhender det på et trygt sted. Følg lokale bestemmelser for avhending av batterier.
- Hvis plagget ikke skal brukes på en god stund, må du ta ut batteriene av plagget.
- Ikke kortslutt batteriet.
- Se kapittelet "VEDLIKEHOLD" for å få informasjon om forholdsregler under brukervedlikehold.

For fleksible varmeapparater

- Når det ikke er i bruk, skal plagget oppbevares på følgende måte:
 - La det avkjøles før det brettes.
 - Ikke krøll plagget ved å plassere gjenstander oppå det under oppbevaring.
- Undersøk plagget ofte for å se etter slitasje eller skade. Hvis det er tegn på slitasje, hvis plagget er brukt på feil måte eller ikke fungerer, returnerer du det til leverandøren før du slår det på igjen.
- Dette plagget er ikke til medisinsk bruk i sykehus.
- Dette plagget må ikke brukes av personer som er ufølsomme for varme eller svært sårbare personer som ikke kan reagere på overoppheting.
- Barn under tre år skal ikke bruke dette plagget fordi de ikke er i stand til å reagere på overoppheting.
- Plagget skal ikke brukes av små barn over tre år med mindre kontrollene er forhåndsinnstilt av en forelder eller verge, eller med mindre barnet har fått tilstrekkelig instruksjon om hvordan kontrollinnretningene brukes på en trygg måte.
- Inspiser bryteren og ledningen og se etter sprekker for å hindre at det trenger vann inn i ledningen under vask. Under tørking må ledningen være plassert slik at det ikke renner vann inn i brytere eller kontrollinnretningen.
- Hvis du opplever noen av symptomene nedenfor mens du bruker dette plagget, skal du umiddelbart ta av deg plagget og ta kontakt med lege. Hvis du ikke gjør det, kan det være fare for overoppheting eller heteslag.
 - **Første tegn:**
Følelse av ubehag, mye svette, nakkesmerter, kvalme, svimmelhet eller søvnighet.
 - **Symptomer på overoppheting/heteslag:**
Kvalme og oppkast, bankende hodepine, svimmelhet og søvnighet, fravær av svette, rød, varm og tørr hud, muskelsvakhet eller anfall, rask hjerterytme, rask og grunn pust, adferdsendringer som forvirring, nedsatt orienteringsevne eller sjangling, bevisstløshet.

TEKNISKE DATA

Modell:	DCX200	DCX201
Materiale	100 % polyester	
Trinn for temperaturinnstilling	3	

		Gjeldende batteri			
		BL1055B	BL1016 / BL1021B / BL1041B	BL1415N / BL1430B / BL1440 / BL1460B	BL1815N / BL1820B / BL1830B / BL1840B / BL1850B / BL1860B
Gjeldende batteriholder		Krever ingen batteriholder	Batteriholder til CXT-batteri	Batteriholder til LXT-batteri	
Merkespenning		DC 10,8 V	DC 10,8 V– 12 V maks.	DC 14,4 V	DC 18 V
USB-strømforsyningsport (på batteriholderen)	Utgangsspenning	DC 5 V			
	Utgangseffekt	1,5 A	2,4 A		
	Type	Type C	Type A		

- Som følge av vårt kontinuerlige forsknings- og utviklingsprogram kan de tekniske dataene endres uten ytterligere forvarsel.
- Tekniske data og batteri kan variere fra land til land.

⚠ ADVARSEL: Bruk kun de batteriene som er opplistet ovenfor. Bruk av andre batterier kan føre til personskader og/eller brann.







Brukstid





Temperaturinnstilling	Batteri			
	BL1055B	BL1041B	BL1460B	BL1860B
HØY	5,5 timer	3,5 timer	5,5 timer	7,5 timer
MIDDELS	11 timer	7 timer	10,5 timer	16 timer
LAV	20 timer	15 timer	23 timer	33 timer

- Driftstidene i tabellen over er en bare viledende. De kan være forskjellig fra virkelige driftstider.
- Driftstider kan være forskjellig avhengig av batteritype, ladestatus og bruksforhold.
- Batterikassetten kan variere fra land til land.

Symboler

Nedenfor ser du noen av symbolene som kan brukes for dette utstyret. Forviss deg om at du forstår hva de betyr, før du begynner å bruke maskinen.

	Les bruksanvisningen.
	Maskinvask på under 30 °C på skånevask.
	Ikke bruk klor.
	Ikke vri opp.
	Ikke stryk.
	Må ikke renses.

	Må ikke brukes av svært små barn (0–3 år).
	Ikke sett inn nåler.
	Kjøres i tørketrommel på lav temperatur.
	Tørking på snor.
	Klasse III-apparat.



Kun for EU-land

På grunn av forekomst av farlige komponenter i utstyret, kan avfall fra elektrisk og elektronisk utstyr, akkumulatører og batterier ha en negativ innvirkning på miljøet og menneskers helse.



Ikke kast elektriske og elektroniske apparater eller batterier sammen med husholdningsavfall!

I samsvar med det europeiske direktivet om avfall fra elektrisk og elektronisk utstyr og om akkumulatører og batterier samt akkumulatører og batterier som skal kastes, samt deres tilpasning til nasjonal lovgivning, skal brukt elektrisk utstyr samt brukte batterier og akkumulatører samles inn separat og leveres til et eget innsamlingssted for kommunalt avfall, som driver virksomhet i samsvar med miljøvernforskriftene.

Dette er angis av symbolet med den overkryssede avfallsbeholderen som er plassert på utstyret.



Ikke utsett batteriet for vann eller regn.



Ikke kast batteriet i åpen ild



Ikke kortslutt batteriet.

Riktig bruk

Dette plagget er beregnet til oppvarming av kroppen i kalde omgivelser.

SIKKERHETSADVARSEL

⚠ ADVARSEL: Les alle sikkerhetsadvarslene og alle instruksjonene. Hvis du ikke følger alle advarslene og instruksjonene som er oppført nedenfor, kan det føre til elektriske støt, brann og/eller alvorlige helseskader.

Oppbevar alle advarsler og instruksjoner for senere bruk.

Generelle sikkerhetsvarsler

- Barn, funksjonshemmede eller andre som ikke lar seg påvirke av høye temperaturer, for eksempel en person med dårlig blodsirkulasjon, bør avstå fra å bruke dette plagget.
- Ikke bruk plagget til noe annet enn det er tiltenkt.
- Plagget må aldri brukes hvis det er vått på innsiden.
- Kle på deg undertøy med lange ermer når du går med plagget. Ikke bruk plagget rett på bar hud.
- Hvis noe virker uvanlig, slår du av plagget og tar umiddelbart ut batteriet.
- Ikke la strømledningen komme i klem. En skadet ledning kan forårsake elektrisk støt.
- Hvis du finner noe unormalt, ta kontakt med den lokale forhandleren for reparasjon.

- Ikke bruk nåler eller lignende. De elektriske ledningene på innsiden kan bli skadet.
- Ta vare på vedlikeholdsmerker og typeskilt. Hvis de blir uleselig eller mangler, ta kontakt med den lokale forhandleren for reparasjon.
- Velg egnet tempera i henhold til bruksomgivelsene ved sammenhengende bruk.
- Batterikassetten, batteriholderen og kontaktene må ikke bli våte ved vask og tørk.
- Plagget kan brukes av barn som er eldre enn 3 år og yngre enn 8 år under oppsyn og alltid med kontrollinnretningen satt på minste temperaturverdi.
- Vær forsiktig og ikke la varmedelen komme i langvarig berøring med huden. Hvis varmedelen kommer i langvarig berøring med huden er det en risiko for forbrenning ved lave temperaturer, selv ved relativt lave temperaturer (40 til 60 °C).
- Avslutt bruken av plagget hvis du føler at det er varmt.
- Du må aldri bruke plagget mens du sover.
- For å unngå mulighetene for hetslag, må du koble fra plagget når du beveger deg inn i omgivelser med betydelig høyere temperatur.
- Kontroller den innvendige merkingen  på innsiden av plagget. Ikke sett inn nåler i plagget, hverken på inn- eller utsiden av det.
- Ta batteriene ut av plagget før lading.
- Batterier som er tomme for batteristrom, skal tas ut av plagget og avhendes på en trygg måte.
- Ta ut batteriene før du legger vekk plagget til oppbevaring.
- Ikke kortslutt strømforsyningsterminalene.
- Oppbevar plagget på et sted som er utilgjengelig for kjæledyr.

Vask

- Følg instruksjonene på varselmerket før du vasker plagget.
- Før rengjøring av plagget må du ta ut batteriholderen og batteriet, legge strømledningen i batterilommen og lukke festemekanismen.

Sikkerhet på arbeidsplassen

- Hold arbeidsplassen ren og godt opplyst. Rotete og mørke områder øker risikoen for uhell.

Elektrisk sikkerhet

- Ikke eksponer plagget for regn eller våte forhold. Vann som trenger inn i plagget, kan øke risikoen for elektriske støt.
- Vær forsiktig med strømledningen. Ledningen må aldri brukes til å bære, trekke eller koble fra plagget. Hold ledningen unna varme, olje og skarpe kanter.
- Ikke koble strømkilden til USB-porten. Ellers er det fare for brann. USB-porten skal bare brukes til opplading av enheter med lav spenning.
- Sett alltid dekselet på USB-porten når du ikke lader en lavspenningsenhet.
- Ikke sett inn spikre, vaiere osv. inn i USB-minnetts strømforsyningsport. Hvis dette gjøres, kan det føre til kortslutning som kan gi røykutvikling og brann.

- Ikke håndter ledningen og batteriet med våte eller fattede hender.
- Du må aldri bruke plagget hvis ledningen eller kontakten er skadet.
- Du må alltid bruke den batteriholderen som er angitt av Makita.
- Ikke etterlat noen ledninger tilkoblet mens jakken brukes på batteristrom. Små barn kan ta den strømførende kontakten i munnen, og bli skadet.
- Ikke koble kontakten til batteriholderen til andre plagg eller apparater enn produktet som er angitt av Makita.
- La en kvalifisert reparatør utføre service, og se til at vedkommende kun bruker originale reservedeler. Dette vil opprettholde sikkerheten til produktet.
- Ikke modifier eller forsøk å reparere apparatet eller batteripakken, med unntak av det som er angitt i instruksjonene for bruk og stell.

Personlig sikkerhet

- Vær årvåken, følg med på det du gjør, og bruk sunn fornuft når du bruker plagget. Du må aldri bruke plagget når du er trett eller er under påvirkning av narkotika, alkohol eller medikamenter. Et øyeblikks uoppmerksomhet mens du bruker plagget kan være nok til å forårsake alvorlige personskader.

Bruk og vedlikehold av fleksible varmeapparater

- Ikke bruk plagget hvis det ikke kan slås på og av med bryteren. Et plagg som ikke kan kontrolleres med bryteren, er farlig og må repareres.
- Vedlikehold plagget. Kontroller om det er brudd på deler eller om andre omstendigheter kan påvirke bruken av plagget. Hvis plagget er skadet, må det repareres før bruk.
- Bruk plagget i henhold til disse instruksjonene, mens du tar hensyn til arbeidsforholdene og arbeidet som skal utføres. Det kan oppstå farlige situasjoner hvis plagget brukes til andre formål enn det er laget for.
- Hvis sikringslenken er revet av, må plagget sendes til vårt autoriserte servicesenter for reparasjon.
- Ikke bruk plagget mens det er brettet sammen. Ikke vri opp plagget.

Bruk og vedlikehold av batteridrevne maskiner

1. Batteriet må kun lades opp igjen med en lader spesifisert av produsenten. En lader som passer til én batteritype, kan være brannfarlig når den brukes med en annen batteritype.
2. Bruk elektroverktøy kun med spesifikt angitte batterier. Hvis det brukes et hvilket som helst annet batteri, kan dette utgjøre en fare for helse-skader og brann.
3. Når batteriet ikke er i bruk, må du holde verktøyet unna metallgjenstander som f.eks. binders, mynter, nøkler, spiker, skruer og andre små metallgjenstander som kan skape forbindelse mellom de to polene. Hvis batteripolene kortsluttes, kan du få brannskader, eller det kan begynne å brenne.

4. Hvis batteriet utsettes for hardhendt bruk, kan det lekke væske fra batteriet. Unngå kontakt med væsken. Hvis du kommer i kontakt med batterivæsken, må du skylle med vann. Hvis du får batterivæske i øynene, må du i tillegg oppsøke lege. Væske som kommer ut av batteriet, kan forårsake irritasjon eller forbrenninger.
5. Ikke bruk et batteri eller verktøy som er skadet eller endret på. Batterier som er skadet eller endret på kan oppføre seg upålitelig og medføre brann, eksplosjon eller fare for personskader.
6. Et batteri eller verktøy må ikke utsettes for brann eller for høy temperatur. Brann eller en temperatur over 130 °C kan forårsake eksplosjon.
7. Følg alle ladeinstruksjoner, og ikke lad batteriet eller verktøyet utenfor temperaturområdet som er angitt i instruksjonene. Feil lading eller ved temperaturer utenfor det angitte området, kan skadet batteriet og øke faren for brann.

Viktige sikkerhetsanvisninger for batteriinnsetts

1. Før du begynner å bruke batteriet, må du lese alle anvisninger og forsiktighetsregler på (1) batteriladeren, (2) batteriet og (3) det produktet batteriet skal brukes i.
2. Ikke demonter eller tukle batteriet. Det kan føre til brann, overoppheting eller eksplosjon.
3. Hvis driftstiden er blitt vesentlig kortere, må du omgående slutte å bruke maskinen. Hvis ikke kan resultatet bli overoppheting, mulige forbrenninger eller til og med en eksplosjon.
4. Hvis du får elektrolytt i øynene, må du skylle dem med store mengder rennende vann og oppsøke lege med én gang. Denne typen uhell kan føre til varig blindhet.
5. Ikke kortslett batteriet:
 - (1) De kan være ekstremt varme og du kan brenne deg.
 - (2) Ikke lagre batteriet i samme beholder som andre metallgjenstander, som for eksempel spiker, mynter osv.
 - (3) Ikke la batteriet komme i kontakt med vann eller regn.
- En kortslutning av batteriet kan føre til et kraftig strømstøt, overoppheting, mulige forbrenninger og til og med til at batteriet går i stykker.
6. Ikke oppbevar og bruk verktøyet og batteriet på steder hvor temperaturen kan komme opp i eller overskride 50 °C.
7. Ikke sett fyr på batteriet, ikke engang om det er sterkt skadet eller helt utslitt. Batteriet kan eksplodere hvis det begynner å brenne.
8. Du må ikke spikre, skjære, klemme, kaste eller miste batteriet, og heller ikke slå en hard gjenstand mot batteriet. En slik oppførsel kan føre til brann, overoppheting eller eksplosjon.
9. Ikke bruk batterier som er skadet.
10. Lithium-ion-batteriene som medfølger er gjenstand for krav om spesialavfall. For kommersiell transport, f.eks. av tredjeparter eller speditorer, må spesielle krav om pakking og merking følges.

Før varen blir sendt, må du forhøre deg med en ekspert på farlig materiale. Ta også hensyn til muligheten for mer detaljerte nasjonale bestemmelser.

Bruk teip eller maskeringsteip for å skjule åpne kontakter og pakk inn batteriet på en slik måte at den ikke kan bevege seg rundt i emballasjen.

- Når du kasserer batteriinnsetningen, må du ta den ut av verktøyet og avhende den på et sikkert sted. Følg lokale bestemmelser for avhending av batterier.**
- Bruk batteriene kun med produkter spesifisert av Makita.** Montere batteriene i produkter som ikke er konforme kan føre til brann, overheting eller elektrolyttlekkasje.
- Hvis verktøyet ikke skal brukes over en lengre periode, må batteriet tas ut av verktøyet.**
- Under og etter bruk kan batteriet bli varmt og før til brannskader. Vær forsiktig med håndteringen av varme batterier.**
- Ikke berører terminalen på verktøyet rett etter bruk, da den kan bli varm og forårsake brannskader.**
- Ikke la spon, støv eller jord sette seg fast i terminalene, hullene og sporene i batteriet.** Det kan føre til at batteriet eller verktøyet blir overopphetet, begynner å brenne, sprekker eller ikke fungerer som det skal, og forårsake brannskader eller personskade.
- Med mindre verktøyet støtter bruk nær en høyspent strømlinje, skal ikke batteriet brukes nær en høyspent strømlinje.** Det kan føre til en funksjonsfeil eller at verktøyet eller batteriet slutter å fungere.
- Oppbevar batteriet utilgjengelig for barn.**

TA VARE PÅ DISSE INSTRUKSENE.

⚠FORSIKTIG: Bruk kun originale Makita-batterier. Bruk av batterier som har endret seg, eller som ikke er originale Makita-batterier, kan føre til at batteriet sprekker og forårsaker brann, personskader og andre skader. Det vil også ugyldiggjøre garantien for Makita-verktøyet og -laderen.

Tips for å opprettholde maksimal batterilevetid

- Lad batteriinnsetningen før den er helt utladet. Stopp alltid driften av verktøyet og lad batteriinnsetningen når du merker at effekten reduseres.**
- Lad aldri en batteriinnsetning som er fulladet. Overopplading forkorter batteriets levetid.**
- Lad batteriet i romtemperatur ved 10 °C - 40 °C. Et varmt batteri må kjøles ned før lading.**
- Når batteriet ikke er bruk, skal det tas ut av verktøyet eller laderen.**
- Lad batteriet hvis det ikke har vært brukt på en lang stund (over seks måneder).**

DELEBESKRIVELSE

► Fig.1

1	Strømknapp	2	Batterilomme
3	Kontakt	-	-

Valgfritt tilbehør

► Fig.2

1	Batteriholder til CXT-batteri	2	Batteriholder til LXT-batteri
3	Batteri BL1055B (landsspesifikk)	4	CXT-batteri (10,8 V–12 V maks.)
5	LXT-batteri (14,4 V/18 V)	-	-

MONTERING

Lade batteriet

Batterier som brukes med batteriholder

Informasjon om hvordan du lader batteriet finnes i bruksanvisningen for laderen.

Batteri BL1055B

Åpne dekelet på USB-porten. Koble til batteriet og AC-strømadapteren ADP07 (ikke inkludert), eller en annen generell USB-lader, med USB-kabelen som fulgte med batteriet. Anbefalt utgangseffekt for generelle USB-ladere er 5 V / 3 A eller lavere. Koble deretter AC-strømadapteren ADP07 til nettspenningen. Når ladingen er fullført, tennes alle indikatorene for batterikapasitet før de slås av etter en bestemt periode. Koble fra AC-strømadapteren og USB-kabelen, og lukk dekelet.

► **Fig.3:** 1. AC-strømadapter ADP07 2. Batteri BL1055B 3. Deksel 4. USB-kabel

Indikatorlampens betydning

Indikatorlamper			Gjenværende kapasitet
Tent	Av	Bliker	
			100 % (Vent til ladingen er ferdig)
↓ (Lampene slår seg av etter en stund.)			
			50 % til 100 %
			25 % til 50 %
			Mindre enn 25 %

Sette inn eller ta ut batteriet

Når du kun bruker batteriet som brukes med batteriholder

⚠️FORSIKTIG: Slå alltid av jakken før du setter inn eller tar ut batteriet.

⚠️FORSIKTIG: Hold batteriholderen og batteripatronen i et fast grep når du monterer eller tar ut batterikassetten. Hvis du ikke holder batteriholderen og batterikassetten godt fast, kan du miste grepet, og dette kan føre til skader på batteriholderen og batterikassetten og/eller personskader.

Når du skal sette inn batteriet, må du plassere tungen på batteriet på linje med sporet i huset og skyve batteriet på plass. Skyv det helt inn til det går i inngrep med et lite klikk. Hvis du kan se den røde indikatoren som vist i figuren, er det ikke helt låst.

For å ta ut batteriet må du føre den ut av batteriholderen mens du trykker på knappen foran på kassetten.

► **Fig. 4:** 1. Rød indikator 2. Knapp 3. Batteriinnsetts 4. Batteriholder

⚠️FORSIKTIG: Batteriet må alltid settes helt inn, så langt at den røde anviseren ikke lenger er synlig. Ellers kan batteriet falle ut av batteriholderen og skade deg eller andre som oppholder seg i nærheten.

⚠️FORSIKTIG: Ikke bruk makt når du setter inn batteriet. Hvis batterikassetten ikke gli lett inn, er det fordi det ikke settes inn på riktig måte.

Batterilomme

Batteriet kan oppbevares i batterilommen. Koble kontakten på strømkabelen til batteriet. Legg batteriet i batterilommen, og fest festemekanismen.

► **Fig. 5:** 1. Strømledning 2. Kontakt 3. Batterilomme

MERK: Batteriholderen (med batteriet) kan ikke oppbevares i batterilommen.

Påsetting av batteriholderen

Du kan henge batteriholderen på beltet.

For å forhindre at batteriholderen i faller ned ved et uhell, fest en strop som bruker stroppehullet og sikre den.

1. Før kontakten gjennom hullet i batterilommen, og dra den gjennom til innsiden av undertrøya.

► **Fig. 6:** 1. Strømledning 2. Hull 3. Batterilomme 4. Kontakt

2. Fest batteriholderens beltekrok til magebeltet ditt. Koble kontakten på strømkabelen til batteriholderen.

► **Fig. 7:** 1. Beltekrok 2. Batteriholder 3. Magebelte 4. Strømledning

Batteriholderen har en funksjon som forhindrer at den faller i bakken. Ved fjerning av batteriholderen fra beltet, trekk batteriholderen opp mens du presser på knappen for opplåsing.

► **Fig. 8:** 1. Åpneknapp

FUNKSJONSBEKRIVELSE

Av/på-knapp

Du slår på undertrøya ved å koble til alle kablene og deretter trykke på og holde inn strømknappen på batteriet eller batteriholderen. Slå det av ved å trykke på og holde inne strømknappen på undertrøya.

MERK: Indikatoren for strømnivå på batteriholderen er ikke i bruk for undertrøya. Kun indikator for strømnivå 4 tennes når du bruker undertrøya.

► **Fig. 9:** 1. Strømknapp 2. Indikator for strømnivå

MERK: Batteriet og batteriholderen slår seg av automatisk ca. 1 time etter at undertrøya har blitt slått av.

Temperaturinnstilling

⚠️FORSIKTIG: For å fortsette bruken, setter du temperaturinnstillingen til "lav" (blå). Hvis undertrøya er overopphetet, kan undertrøya føre til en funksjonsfeil og forårsake personskader.

Det er tre temperaturinnstillinger (høy, middels, lav). Når du slår på undertrøya, er temperaturen satt til "lav". Hver gang du trykker på strømknappen, endres temperaturinnstillingen som vist i figuren. Fargen på strømknappen viser nåværende innstilling.

► **Fig. 10:** 1. Blå: "lav" 2. Rød: "høy" 3. Hvit: "middels"

Indikere gjenværende batterikapasitet

MERK: Det angitte nivået kan avvike noe fra den faktiske kapasiteten alt etter bruksforholdene og den omgivende temperaturen.

Når du kun bruker batteriet (med indikatoren) som brukes med batteriholder

Trykk på sjekk-knappen på batteriet for vise gjenværende batterikapasitet. Indikatorlampene lyser i et par sekunder.

► **Fig. 11:** 1. Indikatorlampe 2. Kontrollknapp

Indikatorlampens betydning

Indikatorlamper			Gjenværende kapasitet
Tent	Av	Bliker	
			75 % til 100 %
			50 % til 75 %
			25 % til 50 %
			Mindre enn 25 %
			Lad batteriet.
			Batteriet kan ha en feil.
			(Kun for LXT-batterier)

MERK: Kun for LXT-batterier:

Den første (helt til venstre) indikatorlampen vil blinke når batterivernsystemet fungerer.

Batteri BL1055B

Trykk på strømknappen mens batteriet BL1055B er frakoblet. Indikatoren for batterikapasitet lyser i et par sekunder.

► **Fig.12:** 1. Strømknapp 2. Indikator for batterikapasitet

Indikatorlampens betydning

Indikatorlamper			Gjenværende kapasitet
Tent	Av	Blinker	
			50 % til 100 %
			25 % til 50 %
			10 % til 25 %
			Mindre enn 10 %
			Noe er unormalt med batteriet

Batteribeskyttelsessystem

Hvis gjenværende batterikapasitet er for lav, kan du ikke betjene plagget. Når du slår på plagget, varmer strømmen opp varmedelene igjen, men den stopper ikke etterpå. I dette tilfellet, tar du ut og lader opp batteriet igjen.

Tilkobling av USB-enheter

⚠FORSIKTIG: Bare koble til enheter som er kompatible med USB strømforsyningsporten. Hvis du ikke gjør dette, kan det oppstå funksjonsfeil.

OBS: Før du kobler til en USB-enhet, må du alltid ta en sikkerhetskopi av dataene på USB-enheten. Hvis ikke, kan dataene dine gå tapt.

OBS: Batteriholderen og batteri BL1055B kan kanskje ikke levere strøm til enkelte USB-enheter.

OBS: Når utstyret ikke er i bruk etter lading, ta ut USB-kabelen og lukk dekslet.

MERK: Faktisk utgangsstrøm varierer avhengig av USB-enheten som kobles til.

MERK: Batteristrøm blir forbrukt når strømknappen er slått på. Strømknappen må alltid slås av når den ikke er i bruk.

MERK: Når du lader flere USB-enheter etter hverandre, vent i rundt 10 sekunder etter at opplading av den forrige enheten er fullført før du begynner å lade opp neste enhet.

Batteriholderen (med batteri) og batteri BL1055B kan brukes som en ekstern strømforsyning for USB-enheter.

1. Åpne dekslet, og koble en USB-kabel (følger ikke med) til USB-porten. Koble deretter den andre enden av kabelen til enheten.

2. Begynne å lade:

— Når du bruker batteriholder (med batteriet), trykker du på og holder inne strømknappen til indikatoren for strømnivå tennes. Batteriet leverer DC 5 V, 2,4 A.

Batteriholder (med batteri)

► **Fig.13:** 1. Strømknapp 2. USB-port

— Trykk på strømknappen mens du bruker batteri BL1055B. Batteriet leverer DC 5 V, 1,5 A.

Batteri BL1055B

► **Fig.14:** 1. Strømknapp 2. USB-port

VEDLIKEHOLD

⚠FORSIKTIG: Kontroller alltid at undertrøya er slått av og at batteriet er tatt ut før du utfører inspeksjoner eller vedlikehold.

⚠FORSIKTIG: Hvis undertrøya ikke slås på, eller det registreres feil med et fulladet batteri, rengjør du terminalene på batteriholderen og batteriet. Hvis undertrøya fremdeles ikke fungerer som den skal, stanser du bruken og kontakter vårt autoriserte servicesenter.

OBS: Aldri bruk gasolin, bensin, tynner alkohol eller lignende. Det kan føre til misfarging, deformering eller sprekke dannelse.

For å opprettholde produktets SIKKERHET og PÅLITELIGHET, må reparasjoner, vedlikehold og justeringer utføres av autoriserte Makita servicesentre eller fabrikk servicesentre, og det må alltid brukes reservedeler fra Makita.

Rengjøre undertrøya

- Løsne batteriet og batteriholderen fra undertrøya før vask.
- Følg instruksjonene på merket.
- Ikke vask undertrøya sammen med andre klær. Dette kan forårsake at fargen blekner eller smitter av.
- Bruk et vaskenett når du bruker vaskemaskin.
- Ikke bruk mykemiddel.
- Bruk alltid nøytralt vaskemiddel.
- Etter vask må du ta undertrøya ut av vaskemaskinen med én gang.
- Sørg for at du legger kontakten i batterilommen og lukker glidelåsen før vask.

VALGFRITT TILBEHØR

⚠ FORSIKTIG: Det anbefales at du bruker dette tilbehøret eller verktøyet sammen med den Makita-maskinen som er spesifisert i denne håndboken. Bruk av annet tilbehør eller verktøy kan forårsake personskader. Tilbehør og verktøy må kun brukes til det formålet det er beregnet på.

Ta kontakt med ditt lokale Makita-servicesenter hvis du trenger mer informasjon om dette tilbehøret.

- Batteriholder
- Makita originalbatteri og lader

MERK: Enkelte elementer i listen kan være inkludert som standardtilbehør i verktøypakken. Elementene kan variere fra land til land.

EKSTRA ANVISNINGER FOR BL1055B

Landsspesifikk

Spesifikasjoner

Nominell spenning / nominell kapasitet (internt batteri)	DC 3,6 V / 16,75 Ah
Ladetid	5 V / 1,0 A : 14 timer 5 V / 1,5 A : 12 timer 5 V / 2,4 A : 10 timer

Dette batteriet kan brukes for følgende Makita viftejakke/-vest og varmejakke/-vest/-teppe/-undertrøye.

► Fig.15

Gruppe	Modell
A	Viftejakke/-vest: DFV210, DFJ206, DFJ207, DFJ210, DFJ211, DFJ212, DFJ213, DFJ214, DFJ216, DFJ304, DFJ305, DFJ310, DFJ311, DFJ405, DFJ407, DFJ410, DFJ411, DFJ416 Varmejakke/-vest/-teppe: CV102D, DCV202, CJ105D, CJ106D, DCJ205, DCJ206, CB100D, DCB200
B	Viftejakke/-vest: DFJ212A, DFJ213A, DFJ214A, DFJ216A, DFJ312A, DFJ416A, DFV210A, DFV214A, DFV215A Undertrøye med batteridrevet oppvarming: DCX200, DCX201

VAROITUS

Tärkeitä ohjeita. Säilytä tulevaa käyttöä varten.

- Käyttäjille Euroopassa: Tätä laitetta voivat käyttää myös 8-vuotiaat tai sitä vanhemmat lapset sekä henkilöt, joiden fyysiset, sensoriset tai henkiset kyvyt ovat rajoittuneet tai joilla ei ole kokemusta tai tietoa laitteen käytöstä, jos he käyttävät laitetta valvotusti tai jos heille annetaan riittävät ohjeet laitteen käyttämiseksi turvallisella tavalla ja he ymmärtävät siihen liittyvät riskit. Lapset eivät saa leikkiä laitteella. Lapset eivät saa puhdistaa tai huoltaa laitetta ilman valvontaa.
- Käyttäjille muualla kuin Euroopassa: Tämä laite ei ole tarkoitettu sellaisten henkilöiden (lapset mukaan lukien) käytettäväksi, joiden fyysiset, sensoriset tai henkiset kyvyt tai kokemuksen tai tiedon puute estävät heitä käyttämästä laitetta turvallisesti, ellei heidän turvallisuudestaan vastaava henkilö valvo heitä tai opasta heitä laitteen käytössä. Lapsia tulee pitää silmällä, jotta he eivät pääse leikkimään laitteella.
- Tarkista akun tyyppi luvusta “TEKNISET TIEDOT”.
- Katso akun asennus- ja irrotusohjeet osiosta ”Akun asentaminen ja irrottaminen”.
- Kun akkupaketti on hävitettävä, poista se työkalusta ja hävitä se turvallisesti. Hävitä akku paikallisten määräysten mukaisesti.
- Jos työkalua ei käytetä pitkään aikaan, akku on poistettava työkalusta.
- Älä oikosulje akkupakettia.
- Tarkista käyttäjän huoltotoimien aikana noudatettavat varotoimet luvusta “KUNNOSSAPITO”.

Joustavat lämmityslaitteet

- Kun et käytä laitetta, säilytä sitä seuraavasti:
 - Anna sen jäähtyä ennen viikkaamista.
 - Älä aseta esineitä laitteen päälle varastoinnin aikana.
- Tarkista säännöllisesti, näkykö laitteessa merkkejä kulumisesta tai vaurioista. Jos tällaisia merkkejä on, laitetta on käytetty väärin tai se ei toimi, palauta se toimittajalle ennen sen kytkemistä uudelleen päälle.
- Tätä laitetta ei ole tarkoitettu lääkintäkäyttöön sairaaloissa.
- Laite ei ole sopiva henkilöille, jotka eivät aisti lämpöä, ja muille erittäin herkille henkilöille, jotka eivät pysty reagoimaan ylikuumenemiseen.
- Alle kolmevuotiaat eivät saa käyttää tätä laitetta, koska he eivät pysty reagoimaan ylikuumenemiseen.
- Yli kolmevuotiaat pienet lapset saavat käyttää laitetta vain, jos vanhempi tai huoltaja on asettanut sen säätimet etukäteen tai lapselle on annettu riittävä opastus säätimien turvallisesta käytöstä.
- Tarkasta kytkin ja johto murtumien varalta veden sisäänpääsyn estämiseksi pesun aikana, ja kuivattaessa johto on sijoitettava niin, ettei kytkimeen tai säätimiin pääse valumaan vettä.
- Jos havaitset alla listattuja oireita laitteen käytön aikana, riisu se välittömästi ja ota yhteyttä lääkäriin. Muutoin on olemassa lämpöuupumuksen tai lämpöhalvauksen riski.
 - **Ensioireet:**
Kaikenlainen epämukavuus, voimakas hikoilu, niskakivut, pahoinvointi, huimaus tai uneliaisuus.
 - **Lämpöuupumuksen/-halvauksen oireet:**
Pahoinvointi ja oksentaminen, sykkivä päänsärky, huimaus ja väsymys, hikoilun puute, ihon punoittaminen, kuumuus ja kuivuminen, lihaseikkous tai krampit, nopea syke, nopea ja pinnallinen hengitys, muutokset käytöksessä, kuten hämmennys, sekavuus tai hoipertelu, tajuttomuus.

TEKNISET TIEDOT

Malli:	DCX200	DCX201
Materiaali	100 % polyesteriä	
Lämpötilan säätöasetuksia	3	

		Sopiva akkupakkaus			
		BL1055B	BL1016/ BL1021B/ BL1041B	BL1415N/ BL1430B/ BL1440/ BL1460B	BL1815N/ BL1820B/ BL1830B/ BL1840B/ BL1850B/ BL1860B
Sopiva akkupidike		Akkupidikettä ei tarvita	CXT-akkupakkauksen akkupidike	LXT-akkupakkauksen akkupidike	
Nimellisjännite		DC 10,8 V	DC 10,8 V - 12 V maks.	DC 14,4 V	DC 18 V
USB-virtaliitäntä (akkupidikkeessä)	Lähtöjännite	DC 5 V			
	Lähtövirta	1,5 A	2,4 A		
	Tyyppi	Tyyppi C	Tyyppi A		

- Jatkuvan tutkimus- ja kehitysohjelman vuoksi pidätämme oikeuden muuttaa tässä mainittuja teknisiä ominaisuuksia ilman ennakoilmoitusta.
- Tekniset ominaisuudet ja akku saattavat vaihdella maakohtaisesti.

VAROITUS: Käytä vain edellä eriteltyjä akkupaketteja. Muiden akkupakettien käyttäminen voi aiheuttaa loukkaantumisen ja/tai tulipalon.







Käyttöaika





Lämpötila-asetus	Akkupaketti			
	BL1055B	BL1041B	BL1460B	BL1860B
SUURI	5,5 tuntia	3,5 tuntia	5,5 tuntia	7,5 tuntia
KESKITASO	11 tuntia	7 tuntia	10,5 tuntia	16 tuntia
PIENI	20 tuntia	15 tuntia	23 tuntia	33 tuntia

- Ylläolevassa taulukossa kuvatut käyttöajat ovat vain viitteellisiä. Ne voivat vaihdella todellisiin käyttöaikoihin nähden.
- Käyttöajat voivat vaihdella akkutyypistä, lataustilasta ja käyttöolosuhteista johtuen.
- Akkupaketti saattaa vaihdella maakohtaisesti.

Symbolit

Laitteessa voi olla seuraavia symboleita. Varmista ennen käyttöä, että ymmärrät niiden merkityksen.

	Lue käyttöohje.
	Konepesu alle 30 °C hellävaraisella pesujaksolla.
	Älä valkaise.
	Älä väännä veden poistamiseksi.
	Älä silitä.
	Älä kuivapese kemiallisesti.

	Ei hyvin pienten lasten (0–3 vuotta) käyttöön.
	Neulojen asettaminen vaatteeseen kielletty.
	Rumpukuivaus alhaisessa lämmössä.
	Kuivaus narulla.
	Luokan III laite.



Koskee vain EU-maita
Käytetyillä sähkö- ja elektroniikkalaitteilla, paristoilla ja akuilla voi olla negatiivisia ympäristö- ja terveysvaikutuksia niissä käytettyjen haitallisten osien takia.
Älä hävitä sähkö- ja elektroniikkalaitteita tai akkuja kolitalousjätteen mukana!
Vanhoja sähkö- ja elektroniikkalaitteita, paristoja ja akkuja koskevan EU-direktiivin ja sen perusteella laadittujen kansallisten lakien mukaan käytetyt sähkö- ja elektroniikkalaitteet, paristot ja akut on kierrätettävä toimittamalla ne erilliseen, ympäristönsuojelusäädösten mukaisesti toimivaan kierrätyspisteeseen.
Tämä on ilmaistu laitteessa olevalla ylivedetyn roska-astian symbolilla.



Älä altista akkua vedelle tai sateelle.



Älä polta akkuja.



Älä kyte akkua oikosulkuun.

Käyttötarkoitus

Laitte on tarkoitettu vartalon pitämiseen lämpimänä kylmässä.

TURVAVAROITUKSET

VAROITUS: Lue huolellisesti kaikki turvallisuusvaroitukset ja käyttöohjeet. Jos varoitusten ja ohjeiden noudattaminen laiminlyödään, seurauksena voi olla sähköisku, tulipalo ja/tai vakava vammautuminen.

Säilytys varoitukset ja ohjeet tulevaa käyttöä varten.

Yleiset turvallisuusohjeet

- Tätä laitetta ei suositella käytettäväksi lasten, vajaakykyisten tai lämmön tunnetta aistimattomien, kuten verenkiertohäiriöistä kärsivien henkilöiden, toimesta.
- Älä käytä laitetta muulla kuin sille suunnitellulla tavalla.
- Älä koskaan käytä laitetta, kun sen sisäpuoli on märkä.
- Käytä pitkähiihaista aluspaidaa, kun käytät laitetta. Älä käytä laitetta paljasta ihoa vasten.
- Mikäli tunnet olosi tavallisesta poikkeavaksi, kytkä laite irti virransyötöstä ja irrota akku välittömästi.
- Älä anna virtajohdon jäädä puristuksiin. Vaurioitunut johto voi aiheuttaa sähköiskun.
- Mikäli havaitset mitä tahansa epänormaalia toimintaa, ota yhteys paikalliseen huoltoliikkeeseen korjausta varten.
- Älä aseta takkiin neuloja tai vastaavia teräviä esineitä. Ne voivat vahingoittaa sisäistä sähköjohdotusta.

- Säilytä hoito-ohjetarrat ja arvokilpi. Jos ne ovat lukukelvottomat tai häviävät, ota yhteys valtuutettuun huoltoliikkeeseen korjausta varten.
- Valitse tarkoitukseen soveltuva lämpötila-asetus käyttöympäristön mukaan jatkuvan käytön olettamuksella.
- Akkupakettia, akkupidikettä ja liittimiä ei saa päästää kastumaan pesun ja kuivauksen aikana.
- Yli 3 vuotiaat mutta alle 8 vuotiaat lapset voivat käyttää laitetta valvottuina ja säädin aina vähimmäislämpötilaan asetettuna.
- Älä pidä lämmityselementtiä samaa ihon osaa vasten pitkiä aikoja. Ihokosketuksessa pitkään oleva lämmityselementti voi aiheuttaa lieviä palovammoja jo suhteellisen pienessäkin lämpötilassa (40–60 °C).
- Lopeta kuumalta tuntuvan laitteen käyttö.
- Älä koskaan käytä laitetta nukkuessasi.
- Lämpöhalvauksen välttämiseksi kytkä vaatteeseen lämpö pois, kun siirryt selvästi aiempaa lämpimämpään ympäristöön.
- Noudata vaatteeseen sisäpuolella olevaa merkin- tää tarkasti. Älä aseta vaatteeseen neuloja ulko- tai sisäpuolelta.
- Poista akut laitteesta ennen lataamista.
- Poista loppuun käytetyt akut laitteesta ja hävitä ne turvallisesti.
- Irrota akut ennen laitteen asettamista varastoon.
- Älä kytkä syöttönapoja oikosulkuun.
- Säilytä laitetta paikassa, jossa lemmikit eivät pääse koskettamaan sitä.

Peseminen

- Kun peset laitetta, noudata sen hoito-ohjemerkintöjä.
- Ennen kuin puhdistat laitteen, poista akkupidikke ja akkupaketti, aseta virtajohto akkutas-kuun ja sulje kiinniin.

Työskentelyalueen turvallisuus

- Pidä työskentelyalue puhtaana ja hyvin valaistuna. Sotkuiset ja pimeät tilat lisäävät onnettomuusriskejä.

Sähköturvallisuus

- Älä jätä laitetta sateeseen tai kosteisiin olo- suhteisiin. Laitteen sisään päässyt vesi voi lisätä sähköiskun vaaraa.
- Älä vahingoita virtajohtoa. Älä koskaan kannna tai vedä laitetta virtajohdosta tai irrota sitä pistorasiasta virtajohdosta vetämällä. Älä anna virtajohdon joutua kosketukseen kuumuuden, öljyn tai terävien reunojen kanssa.
- Älä liitä virtalähdettä USB-liitäntään. Muussa tapauksessa voi seurauksena olla tulipalovaara. USB-liitäntä on tarkoitettu vain pienjännitelaitteen lataukseen.
- Aseta USB-liitäntään aina suoja, kun pienjännitelaitteita ei ole latauksessa.
- Älä laita USB-virransyöttöliitäntään nauvoja, johtoja jne. Muutoin seurauksena saattaa olla oikosulku, savuamista ja tulipalo.

- Älä käsittele virtajohtoa ja akkua märin tai rasvaisin käsin.
- Älä koskaan käytä laitetta, jos virtajohto tai liitin on vaurioitunut.
- Käytä aina Makitan määritysten mukaista akkupidikettä.
- Älä jätä mitään virtajohtoja irti kytketyiksi akkuvirran syötön aikana. Muussa tapauksessa pienet lapset voivat laittaa jännitteellisen johdon suuhunsa, jonka seurauksena on tapaturmia.
- Älä kytkä akkupidikkeen liittäessä muihin kuin Makitan määrittämiin laitteisiin.
- Huollata tuote pätevällä korjaajalla vain akkuperäisiä vastaavia varaosia käyttämällä. Näin varmistetaan, että tuotteen turvallisuus säilyy.
- Älä yritä muokata tai korjata laitetta tai akkupakettia muutoin kuin käyttö- ja ylläpito-ohjeissa on ohjeistettu.

Henkilöturvallisuus

- Pysytele valppaana, tarkkaile mitä olet tekemässä ja käytä tervettä järkeä laitteen käytön aikana. Älä käytä laitetta väsyneenä tai huumeiden, alkoholin tai lääkeyksen vaikutuksen alaisena. Hetkellisenkin varomattomuus laitteen käytön aikana voi johtaa vakavaan henkilövahinkoon.

Joustavien lämmityslaitteiden käyttö ja huolto

- Älä käytä laitetta, jos se ei käynnisty ja sammu kytkimestä. Laitte, jota ei voi ohjata kytkimellä, on vaarallinen, ja se täytyy korjata.
- Pidä huolta laitteesta. Tarkista osien eheys sekä kaikki muu sellainen, joka voi vaikuttaa toimintaan. Jos laite on vahingoittunut, korjauta se ennen käyttöä.
- Käytä laitetta näiden ohjeiden mukaisesti, ja ota myös huomioon työolosuhteet ja suoritettavan työn laatu. Laitteen käyttö tarkoitukseen, joihin sitä ei ole suunniteltu, voi aiheuttaa vaaratilanteen.
- Jos johtosulake on lauennut, vie laite valtuutettuun huoltoon korjattavaksi.
- Älä käytä laitetta taitettuna. Älä väännä laitetta.

Akkukäyttöisen työkalun käyttö ja hoito

1. Lataa akkua vain valmistajan määrittämällä laturilla. Tietyille akkupaketille sopiva laturi voi aiheuttaa tulipalovaaran, jos sitä käytetään muuntyyppisen akkupaketin yhteydessä.
2. Käytä sähkötyökaluja vain määritysten mukaisten akkujen kanssa. Muuntyyppisten akkujen käyttäminen voi aiheuttaa loukkaantumista tulipalovaaran.
3. Kun akku ei ole käytössä, säilytä se erillään metalliesineistä, kuten paperiliittimistä, kolikoista, avaimista, nautoista, ruuveista ja muista pienistä metalliesineistä, jotka voivat yhdistää akun navat. Akun napojen oikosulkeminen voi aiheuttaa palovamman tai tulipalon.
4. Akusta voi vuotaa nestettä, jos sitä käsitellään väärin. Vältä kosketusta. Jos nestettä pääsee iholle vahingossa, huuhtele iho vedellä. Jos nestettä pääsee silmiin, hakeudu lääkärin hoitoon. Ulos purkautunut akkuneste voi ärsyttää ihoa tai aiheuttaa palovammoja.

5. Älä käytä viallista tai muunneltua akkua tai työkalua. Vialliset tai muunnellut akut voivat toimia odottamattomasti aiheuttamalla tulipalo-, räjähdys- tai tapaturmavaaran.
6. Älä altista akkua tai työkalua tulelle tai äärimmäisille lämpötiloille. Altistus tulelle tai yli 130 °C lämpötiloille voi aiheuttaa räjähdyksen.
7. Noudata kaikkia latausohjeita, äläkä lataa akkua tai työkalua ohjeissa määritettyjen lämpötilarajojen ulkopuolella. Väärin tai ohjeissa määritettyjen lämpötilarajojen ulkopuolella suoritettu lataus voi aiheuttaa akkuvaurion ja kasvattaa tapaturmavaaraa.

Akkupakettia koskevia tärkeitä turvaohjeita

1. Ennen akun käyttöönottoa tutustu kaikkiin laturissa (1), akussa (2) ja akkukäyttöisessä tuotteessa (3) oleviin varoitusteksteihin.
2. Älä pura tai peukalo imuria akkupakettia. Se voi johtaa tulipaloon, ylikuumentumiseen tai räjähdykseen.
3. Jos akun toiminta-aika lyhenee merkittävästi, lopeta akun käyttö. Seurauksena voi olla ylikuumeneminen, palovammoja tai jopa räjähdys.
4. Jos akkunestettä pääsee silmiin, huuhtele puhtaalla vedellä ja hakeudu välittömästi lääkärin hoitoon. Akkuneste voi aiheuttaa näön menetyksen.
5. Älä oikosulje akkua.
 - (1) Älä koske akun napoihin millään sähköä johtavalla materiaalilla.
 - (2) Vältä akun oikosulkemista äläkä säilytä akkua yhdessä muiden metalliesineiden, kuten nautojen, kolikoiden ja niin edelleen kanssa.
 - (3) Älä aseta akkua alttiiksi vedelle tai sateelle.
 Oikosulku voi aiheuttaa virtapiikin, ylikuumentumista, palovammoja tai laitteen rikkoontumisen.
6. Älä säilytä ja käytä työkalua ja akkupakettia paikassa, jossa lämpötila voi nousta 50 °C:een (122 °F) tai korkeammaksi.
7. Älä hävitä akkua polttamalla, vaikka se olisi pahoin vaurioitunut tai täysin loppuun kulunut. Avotuli voi aiheuttaa akun räjähtämisen.
8. Älä naulaa, leikkaa, purista, heitä tai pudota akkupakettia tai iske sitä kovia esineitä vasten. Tällaiset toimet voivat johtaa tulipaloon, ylikuumentumiseen tai räjähdykseen.
9. Älä käytä viallista akkua.
10. Sisältyviä litium-ioni-akkuja koskevat vaarallisten aineiden lainsäädännön vaatimukset. Esimerkiksi kolmansien osapuolten huolintaliikkeiden tulee kaupallisissa kuljetuksissa noudattaa pakkaamista ja merkintöjä koskevia erityisvaatimuksia. Lähetettävän tuotteen valmistelu edellyttää vaarallisten aineiden asiantuntijan neuvontaa. Huomioi myös mahdollisesti yksityiskohtaisemmat kansalliset määräykset. Akun avoimet liittimet tulee suojata teipillä tai suojuksella ja pakkaaminen tulee tehdä niin, ettei akku voi liikkua pakkauksessa.

- Kun akkupaketti on hävitettävä, poista se laitteesta ja hävitä se turvallisesti. Hävitä akku paikallisten määräysten mukaisesti.
- Käytä akkuja vain Makitan ilmoittamien tuotteiden kanssa. Akkujen asentaminen yhteensopimattomiin tuotteisiin voi aiheuttaa tulipalon, liiallisen ylikuumentumisen, räjähdyksen tai akkuneuvuotoja.
- Jos laitetta ei käytetä pitkään aikaan, akku on poistettava laitteesta.
- Akkupaketin lämpötila voi käytön aikana ja sen jälkeen nousta niin kuumaksi, että se voi aiheuttaa palovammoja tai lieviä palovammoja. Käsittele kuumia akkupaketteja huolellisesti.
- Älä kosketa työkalun liittintä välittömästi käytön jälkeen, sillä se voi olla riittävän kuuma aiheuttamaan palovammoja.
- Älä päästä lastuja, pölyä tai maata akkupaketin liittimiin, aukkoihin ja uriin. Se voi johtaa työkalun tai akkupaketin lämpenemiseen, syttymiseen, purkautumiseen tai toimintahäiriöön, mikä voi aiheuttaa palovammoja tai vammoja.
- Ellei työkalu tue käyttöä korkeajännitelinjojen lähellä, älä käytä akkupakettia korkeajännitelinjojen lähellä. Se voi johtaa työkalun tai akkupaketin toimintahäiriöön tai rikkoutumiseen.
- Pidä akku poissa lasten ulottuvilta.

SÄILYTÄ NÄMÄ OHJEET.

⚠HUOMIO: Käytä vain alkuperäisiä Makita-akkuja. Muiden kuin aitojen Makita-akkujen, tai mahdollisesti muutettujen akkujen käyttö voi johtaa akun murtumiseen ja aiheuttaa tulipaloja, henkilö- ja omaisuusvahinkoja. Se mitätöi myös Makita-työkalun ja -laturin Makita-takuun.

Vihjeitä akun käyttöiän pidentämiseksi

- Lataa akku ennen kuin se purkautuu täysin. Lopeta aina työkalun käyttö ja lataa akku, jos huomaat työkalun tehon vähenevän.
- Älä koskaan lataa uudestaan täysin ladattua akkua. Ylilataaminen lyhentää akun käyttöikä.
- Lataa akku huoneen lämpötilassa välillä 10 °C - 40 °C. Anna kuumen akun jäähtyä ennen lataamista.
- Irrota akkupaketti työkalusta tai laturista, kun sitä ei käytetä.
- Lataa akkupaketti, jos et käytä sitä pitkään aikaan (yli kuusi kuukautta).

OSIEN KUVAUS

► Kuva1

1	Virtapainike	2	Akkutasku
3	Liitin	-	-

Valinnainen lisävaruste

► Kuva2

1	CXT-akkupakkauksen akkupidike	2	LXT-akkupakkauksen akkupidike
3	Akku BL1055B (Maakohtainen)	4	CXT-akkupakkaus (10,8 V - enintään 12 V)
5	LXT-akkupakkaus (14,4 V / 18 V)	-	-

ASENNUS

Akun lataaminen

Akkupidikkeen kanssa käytettävät akkupaketit











Katso akun latausohjeet laturin käyttöohjeista.

BL1055B-akku

Avaa USB-portin kansi. Liitä akku ja verkkomuuntaja ADP07 (ei mukana) tai muu yleinen USB-laturi akun mukana toimitetulla USB-johdolla. Yleisen USB-laturin suositeltu lähtöteho on 5 V / 3 A tai alempi. Liitä sen jälkeen verkkomuuntaja ADP07 pistorasiaan. Kun lataaminen on päättynyt, akun täyden kapasiteetin merkivalo syttyy ja tietyn ajan kuluttua sammuu. Irrota verkkomuuntaja ja irrota USB-johto ja sulje sitten kansi.

► **Kuva3:** 1. ADP07-verkkomuuntaja 2. BL1055B-akku 3. Kansi 4. USB-kaapeli

Merkkivalojen merkitys

Merkkivalot			Jäljellä oleva kapasiteetti
 Palaa	 Pois päältä	 Viikkuu	
			100 % (Lataus on päättynyt)
			50 % – 100 %
			25 % – 50 %
			Alle 25 %

Akun asentaminen ja irrottaminen

Vain akkupidikkeen kanssa käytettävää akkupakettia käytettäessä

⚠HUOMIO: Sammuta laite aina ennen akun asentamista tai irrottamista.

⚠HUOMIO: Pidä akkupidikkeestä ja akusta tiukasti kiinni akun asentamisen tai irrottamisen aikana. Jos akku tai akkupidike putoaa käsistäsi, ne voivat vaurioitua ja/tai aiheuttaa tapaturmia.

Akkupaketti asetetaan paikalleen sovittamalla akkupaketin kieleke rungon uraan ja työntämällä se sitten paikalleen. Työnnä se pohjaan asti niin, että kuulet sen napsahtavan paikoilleen. Jos näet kuvan mukaisen punaisen ilmaisimen, lukitus ei ole täysin pitävä.

Irrota akku painamalla akun etupuolella olevaa painiketta ja vetämällä akku ulos akkupidikkeestä.

► **Kuva4:** 1. Punainen merkkivalo 2. Painike 3. Akkupaketti 4. Akkupidike

⚠HUOMIO: Työnnä akku aina pohjaan asti, niin että punainen ilmaisin ei enää näy. Muussa tapauksessa akku voi pudota akkupidikkeestä ja aiheuttaa käyttäjään tai sivullisiin kohdistuvia henkilövahinkoja.

⚠HUOMIO: Älä käytä voimaa akun asennuksessa. Jos akku ei asetu paikalleen helposti, se on väärässä asennossa.

Akkutasku

Akkua voidaan säilyttää akkutaskussa. Kytke virtajohdon liitin akkuun. Aseta sitten akku akkutaskuun ja sulje kiinnitin.

► **Kuva5:** 1. Virtajohto 2. Liitin 3. Akkutasku

HUOMAA: Akkupidikettä (akkupaketin kanssa) ei voi säilyttää akkutaskussa.

Akkupidikkeen kiinnitys

Voit ripustaa akkupidikkeen vyöhösi.

Kiinnitä hihna hihnareikään ja kiinnitä akkupidike siihen sen tahattoman putoamisen välttämiseksi.

1. Syötä liitin akkutaskun reiän läpi ja vedä se läpi aluspaidan sisäpuolelle.

► **Kuva6:** 1. Virtajohto 2. Reikä 3. Akkutasku 4. Liitin

2. Kiinnitä akkupidikkeen vyökoukku lantiovyöhön. Liitä virtajohdon liitin akkupidikkeeseen.

► **Kuva7:** 1. Vyökoukku 2. Akkupidike 3. Vyötärövyö 4. Virtajohto

Akkupidikkeessä on liukuestetoiminto. Kun akkupidike irrotetaan vyöstä, vedä akkupidikettä ylös painamalla samanaikaisesti vapautuspainiketta.

► **Kuva8:** 1. Vapautuspainike

TOIMINTOJEN KUVAUS

Virtapainike

Kun haluat kytkeä aluspaidan päälle, kytke kaikki johdot ja paina akku tai akkupidikkeen virtapainiketta pitkään. Katkaise virta painamalla aluspaidan virtapainiketta pitkään.

HUOMAA: Akkupidikkeen tehoston merkkivaloa ei käytetä aluspaidan kanssa. Aluspaitaa käytettäessä vain tehoston merkkivalo 4 syttyy.

► **Kuva9:** 1. Virtapainike 2. Tehoston merkkivalot

HUOMAA: Akku ja akkupidike kytkeytyvät automaattisesti pois päältä noin 1 tunnin kuluttua aluspaidan virran katkaisemisesta.

Lämpötilan säätö

⚠HUOMIO: Aseta jatkuvaassa käytössä lämpötila-asetus ”pienelle” (siniselle). Jos aluspaita ylikuumenee, se voi aiheuttaa toimintahäiriön ja vammoja.

Lämpötila-asetuksia on kolme (suuri, keskiaso ja pieni). Kun kytket aluspaidan päälle, lämpötila-asetus on ”pieni”. Aina kun virtapainiketta painetaan, lämpötila-asetus muuttuu kuvan mukaisesti. Virtapainikkeen väri ilmaisee käytössä olevan asetuksen.

► **Kuva10:** 1. Sininen: ”pieni” 2. Punainen: ”suuri” 3. Valkoinen: ”keskiaso”

Akun jäljellä olevan varaustason ilmaisin

























HUOMAA: Ilmoitettu kapasiteetti voi erota hieman todellisesta käyttöolosuhteiden ja -lämpötilan mukaan.

Vain akkupidikkeen kanssa käytettävää (merkkivalollista) akkupakettia käytettäessä

Painamalla tarkistuspainiketta saat näkyviin akun jäljellä olevan varauksen. Merkkivalot palavat muutaman sekunnin ajan.

► **Kuva11:** 1. Merkkivalo 2. Tarkistuspainike

Merkkivalojen merkitys

Merkkivalot			Jäljellä oleva kapasiteetti
 Palaava	 Pois päältä	 Viilkuu	
			75 % – 100 %
			50 % – 75 %
			25 % – 50 %
			Alle 25 %
			Lataa akku.
(Vain LXT-akut)			
			Akussa on saattanut olla toimintahäiriö.
			
(Vain LXT-akut)			

HUOMAA: Vain LXT-akut:













Ensimmäinen (vasemmanpuoleisin) merkkivalo vilkkuu, kun akun suojausjärjestelmä on toiminnassa.

BL1055B-akku

Paina virtapainiketta, kun BL1055B-akku on kytketty irti. Akkukapasiteetin merkkivalo palaa muutaman sekunnin ajan.

► **Kuva12:** 1. Virtapainike 2. Akkukapasiteetin merkkivalot

Merkkivalojen merkitys

Merkkivalot			Jäljellä oleva kapasiteetti
 Palaa	 Pois päältä	 Vilkkuu	
			50 % – 100 %
			25 % – 50 %
			10 % – 25 %
			Alle 10 %
			Akun epänormaali tila

Akun suojausjärjestelmä

Laitte ei toimi jos jäljellä oleva akkukapasiteetti on liian alhainen. Kun kytket laitteen päälle, lämmitysosat alkavat saada virtaa, mutta virransyöttö lakkaa pian. Irrota tässä tilanteessa akkupaketti ja lataa se.

USB-laitteiden liitäntä

HUOMIO: Liitä ainoastaan USB-virtaliitännän kanssa yhteensopivia laitteita. Muussa tapauksessa seurauksena voi olla toimintahäiriö.

HUOMAUTUS: Ennen kuin liität USB-laitteen, varmuuskopioi aina USB-laitteessa olevat tiedot. Muussa tapauksessa voi seurauksena olla tietojesi häviäminen.

HUOMAUTUS: Akkupidike ja BL1055B-akku eivät ehkä syötä virtaa tietyille USB-laitteille.

HUOMAUTUS: Irrota USB-kaapeli ja sulje kansi, kun liitäntä ei ole käytössä tai lataus on päättynyt.

HUOMAA: Todellinen antovirta vaihtelee kytketyn USB-laitteen mukaan.

HUOMAA: Akkuvirtaa kulutetaan, kun virtapainike on päällä. Kytke tuote aina pois päältä käytön loputtua.

HUOMAA: Jos lataat useita USB-laitteita peräkkäin, odota noin 10 sekuntia kunkin latauksen päätyttyä ennen kuin alat ladata seuraavaa laitetta.

Akkupidikettä (akulla) ja BL1055B-akku voi käyttää USB-laitteiden ulkoisena virtalähteenä.

1. Avaa kansi ja liitä USB-kaapeli (ei toimiteta mukana) USB-liitäntään. Liitä sitten kaapelin toinen pää laitteeseen.

2. Aloita lataaminen:

— Kun käytössä on akkupidike (ja akku), pidä virtapainiketta painettuna, kunnes tehotason merkkivalot syytyvät. Akku antaa 5 V:n ja 2,4 A:n DC-virtaa.

Akkupidike (ja akku)

► **Kuva13:** 1. Virtapainike 2. USB-liitäntä

— Kun käytössä on BL1055B-akku, paina virtapainiketta. Akku antaa 5 V:n ja 1,5 A:n DC-virtaa.

BL1055B-akku

► **Kuva14:** 1. Virtapainike 2. USB-liitäntä

KUNNOSSAPITO

HUOMIO: Varmista aina ennen tarkastusta tai kunnossapitotoimia, että aluspaita on sammutettu ja akkupaketti irrotettu.

HUOMIO: Jos aluspaita ei kytkeydy päälle tai jos havaitset mitä tahansa vikoja täyteen ladatun akkupaketin kanssa, puhdista akkupidikkeen ja akkupaketin liitännät. Jos aluspaita ei edelleenkaan toimi oikein, lopeta sen käyttö ja ota yhteys valtuutettuun huoltoilikkeeseen.

HUOMAUTUS: Älä koskaan käytä bensiiniä, ohenteita, alkoholia tai tms. aineita. Muutoint pinta voi halkeilla tai sen värit ja muoto voivat muuttua. Muutoint laitteeseen voi tulla värjäytymiä, muodon vääristymiä tai halkeamia.

Tuotteen TURVALLISUUDEN ja LUOTETTAVUUDEN takaamiseksi korjaukset, muut huoltotyöt ja säädöt on teetettävä Makitan valtuutetussa huoltopisteessä Makitan varaosia käyttäen.

Aluspaidan puhdistus

- Irrota akku ja akkupidike aluspaidasta ennen pesua.
- Noudata pesuohjeita.
- Älä pese aluspaitaa muiden vaatteiden kanssa. Muussa tapauksessa väri saattaa haalistua tai värjätä muita vaatteita.
- Käytä pesupussia koneellisessa pesussa.
- Älä käytä pehennintää.
- Käytä vain neutraalia pesuainetta.
- Poista aluspaita pesukoneesta heti, kun pesuohjelma on valmis.
- Varmista ennen pesemistä, että liitin on akkutasussa, ja sulje akkutasun vetokehju.

LISÄVARUSTEET

⚠HUOMIO: Seuraavia lisävarusteita tai laitteita suositellaan käytettäväksi tässä ohjeessa kuvatun Makita-työkalun kanssa. Muiden lisävarusteiden tai laitteiden käyttö voi aiheuttaa henkilövahinkoja. Käytä lisävarusteita ja -laitteita vain niiden käyttötarkoituksen mukaisesti.

Jos tarvitset apua tai yksityiskohtaisempia tietoja seuraavista lisävarusteista, ota yhteys paikalliseen Makitan huoltoon.

- Akkupidike
- Aito Makitan akku ja laturi

HUOMAA: Jotkin luettelossa mainitut varusteet voivat sisältyä työkalun toimitukseen vakiovarusteina. Ne voivat vaihdella maittain.

LISÄOHJEITA AKULLE BL1055B

Maakohtainen

Tekniset tiedot

Nimellisjännite / nimelliskapasiteetti (sisäinen akku)	D.C. 3,6 V / 16,75 Ah
Latausaika	5 V / 1,0 A: 14 tuntia 5 V / 1,5 A: 12 tuntia 5 V / 2,4 A: 10 tuntia

Tätä akkua voidaan käyttää seuraavien Makitan tuuletintakkien/liivien ja lämmitettävän takin/liivin/peitteen/aluspaidan kanssa.

► Kuva15

Ryhmä	Malli
A	Tuuletintakki/liivi: DFV210, DFJ206, DFJ207, DFJ210, DFJ211, DFJ212, DFJ213, DFJ214, DFJ216, DFJ304, DFJ305, DFJ310, DFJ311, DFJ405, DFJ407, DFJ410, DFJ411, DFJ416 Lämmitetty takki/liivi/peite: CV102D, DCV202, CJ105D, CJ106D, DCJ205, DCJ206, CB100D, DCB200
B	Tuuletintakki/liivi: DFJ212A, DFJ213A, DFJ214A, DFJ216A, DFJ312A, DFJ416A, DFV210A, DFV214A, DFV215A Lämmitettävä aluspaita: DCX200, DCX201

BRĪDINĀJUMS

Svarīgi norādījumi. Saglabājiet lietošanai nākotnē.

- Lietotājiem Eiropā: šo ierīci drīkst izmantot bērni no 8 gadu vecuma un personas ar samazinātām fiziskām, uztveres vai psihiskām spējām, vai kam trūkst pieredzes un zināšanu, ja tām nodrošināta uzraudzība un sniegti norādījumi par ierīces drošu izmantošanu un ja ir izprasti saistītie apdraudējumi. Bērni nedrīkst rotaļāties ar ierīci. Bērni nedrīkst veikt ierīces tīrīšanu un apkopi, ja tie netiek uzraudzīti.
- Lietotājiem ārpus Eiropas: šo ierīci nedrīkst izmantot personas (īpaši bērni) ar samazinātām fiziskām, uztveres vai psihiskām spējām, kā arī nepieredzējušas personas un personas, kas nepārzina ierīci, ja vien uzraudzību nenodrošina vai norādījumus par izstrādājuma izmantošanu nesniedz persona, kas atbildīga par iepriekš minēto personu drošību. Bērni ir jāuzrauga, lai tie nerotaļātos ar ierīci.
- Lai uzzinātu akumulatora tipu, skatiet nodaļu „SPECIFIKĀCIJAS”.
- Lai uzzinātu, kā uzstādīt vai izņemt akumulatoru, skatiet sadaļu „Akumulatora kasetnes uzstādīšana un izņemšana”.
- Utilizējot akumulatora kasetni, izņemiet to no darbarīka un utilizējiet drošā vietā. Ievērojiet vietējos noteikumus par akumulatoru utilizāciju.
- Ja darbarīku nelieto ilgu laiku, no tā jāizņem akumulators.
- Neradiet akumulatora kasetnes īssavienojumu.
- Informāciju par atbilstoši piesardzības pasākumiem apkopes darbu laikā skatiet nodaļā „APKOPE”.

Elastīgām sildierīcēm

- Kad neizmantojat, uzglabājiet, kā norādīts tālāk.
 - Pirms salocīšanas ļaujiet atdzist.
 - Nesaburziet šo izstrādājumu, glabāšanas laikā uz tā novietojot priekšmetus.
- Regulāri pārbaudiet izstrādājumu, vai tam nav nolietojuma vai bojājumu pazīmju. Ja ir šādas pazīmes vai ja izstrādājums ir lietots nepareizi vai nedarbojas, pirms tā atkārtotas ieslēgšanas nogādājiet to piegādātājam.
- Šis izstrādājums nav paredzēts medicīniskai izmantošanai slimnīcās.
- Šo izstrādājumu nedrīkst lietot siltumnejūtīgas personas vai citas neaizsargātas personas, kas nespēj reaģēt uz pārkaršanu.
- Bērni, kas jaunāki par trim gadiem, nedrīkst izmantot šo izstrādājumu, jo viņi nespēj reaģēt uz pārkaršanu.
- Bērni, kam ir trīs gadi un vairāk, nedrīkst izmantot šo izstrādājumu, ja vien vecāks vai aizbildnis nav iepriekš iestatījis vadības ierīces vai ja bērns nav pareizi apmācīts, kā droši izmantot vadības ierīces.
- Pārbaudiet slēdzi un vadu, vai tajā nav plaisu, lai nepieļautu ūdens iekļūšanu mazgāšanas laikā, un žāvēšanas laikā vadam jābūt novietotam tā, lai ūdens nevarētu iekļūst slēdzī vai vadības ierīcē.
- Ja ierīces izmantošanas laikā konstatējat tālāk norādītos simptomus, nekavējoties noņemiet to un konsultējieties ar ārstu. Pretējā gadījumā pastāv karstuma nespēka un karstuma dūriena risks.
 - **Pirmās pazīmes:**
diskomforts, spēcīga svīšana, sāpes kaklā, slikta dūša, reibonis vai miegainība.
 - **Karstuma nespēka / karstuma dūriena simptomi:**
slikta dūša un vemšana, pulsējošas galvassāpes, reibonis vai miegainība, nav novērojama svīšana, apsārtusi, karsta un sausa āda, muskuļu vājums vai krampji, paātrināta sirdsdarbība, sekla elpa, uzvedības izmaiņas, piemēram, apjukums, dezorientācija vai streipulošana, bezsamaņa.

SPECIFIKĀCIJAS

Modelis:	DCX200	DCX201
Materiāls	100% poliesters	
Temperatūras regulēšanas pakāpes	3	

		Piemērotā akumulatora kasetne			
		BL1055B	BL1016 / BL1021B / BL1041B	BL1415N / BL1430B / BL1440 / BL1460B	BL1815N / BL1820B / BL1830B / BL1840B / BL1850B / BL1860B
Piemērotais akumulatora turētājs		Akumulatora turētājs nav vajadzīgs	CXT akumulatora kasetnes turētājs	LXT akumulatora kasetnes turētājs	
Nominālais spriegums		Līdzstrāva 10,8 V	Līdzstrāva Maks. 10,8–12 V	Līdzstrāva 14,4 V	Līdzstrāva 18 V
USB barošanas pieslēgvietā (uz akumulatora turētāja)	Izejas spriegums	Līdzstrāva 5 V			
	Izejas strāva	1,5 A	2,4 A		
	Veids	C veids	A veids		

- Mūsu pētniecības un izstrādes programmas darbs nemitīgi turpinās, tāpēc šeit dotās specifikācijas var mainīties bez brīdinājuma.
- Specifikācijas un akumulatora kasetne dažādās valstīs var atšķirties.

⚠ BRĪDINĀJUMS: Izmantojiet vienīgi iepriekš norādītās akumulatora kasetnes. Cita tipa akumulatora kasetņu izmantošana var radīt traumu un/vai aizdegšanās risku.







Darbības laiks





Temperatūras iestatījums	Akumulatora kasetne			
	BL1055B	BL1041B	BL1460B	BL1860B
LIELS	5,5 stundas	3,5 stundas	5,5 stundas	7,5 stundas
VIDĒJS	11 stundas	7 stundas	10,5 stundas	16 stundas
MAZS	20 stundas	15 stundas	23 stundas	33 stundas

- Tabulā iepriekš norādītie darbības laiki ir aptuvenas vērtības. Tie var atšķirties no faktiskajiem darbības laikiem.
- Darbības laiks var būt atšķirīgs atkarībā no akumulatora veida, uzlādes statusa un lietošanas apstākļiem.
- Akumulatora kasetne dažādās valstīs var atšķirties.

Simboli

Tālāk ir attēloti daži simboli, kas var attiekties uz darbarīku. Pirms darbarīka izmantošanas pārliecinieties, vai pareizi izprotat to nozīmi.

	Izlasiet lietošanas rokasgrāmatu.
	Mazgāt veļas mazgājamajā mašīnā maigajā mazgāšanas ciklā temperatūrā līdz 30 °C.
	Nebalināt.
	Neizgrieziet.
	Negludināt.
	Sausā tīrīšana nav atļauta.

	Nedrīkst izmantot mazi bērni (0–3 gadi).
	Neiespraudiet kniepadatas.
	Žāvēšana žāvētājā zemā temperatūrā.
	Žāvēt uz auklas.
	III klases ierīce.



Tikai ES valstīm

Tā kā šajā aprīkojumā ir bīstamas sastāvdaļas, elektrisko un elektronisko iekārtu, akumulatoru un bateriju atkritumi var negatīvi ietekmēt apkārtējo vidi un cilvēka veselību. Elektroierīces, elektroniskās ierīces un akumulatorus nedrīkst izņemt kopā ar mājāsaimniecības atkritumiem! Saskaņā ar Eiropas direktīvu par elektrisko un elektronisko iekārtu atkritumiem, akumulatoriem un baterijām, kā arī akumulatoru un bateriju atkritumiem un šīs direktīvas pielāgošanu valsts tiesību aktiem elektrisko un elektronisko iekārtu, bateriju un akumulatoru atkritumi ir jāglabā atsevišķi un jānogādā uz sadzīves atkritumu dalītās savākšanas vietu, ievērojot attiecīgos vides aizsardzības noteikumus. Par to liecina uz iekārtas redzams simbols ar pārsvītrotu atkritumu konteineru uz riteņiem.



Ni-MH
Li-Ion



Sargiet akumulatoru no ūdens un lietus.



Nemetiet akumulatoru ugunī.



Neslēdziet akumulatoru īsslēgumā.

Paredzētā lietošana

Šī ierīce ir paredzēta ķermeņa sildīšanai aukstā vidē.

DROŠĪBAS BRĪDINĀJUMI

BRĪDINĀJUMS: Izlasiet visus drošības brīdinājumus un visus norādījumus. Brīdinājumu un norādījumu neievērošanas gadījumā var rasties elektriskās strāvas trieciens, ugunsgrēks un/vai nopietnas traumas.

Glabājiet visus brīdinājumus un norādījumus, lai varētu tajos ieskatīties turpmāk.

Vispārīgi drošības brīdinājumi

- Šo ierīci nevajadzētu izmantot bērniem, personām ar invaliditāti, siltumnejūtīgām personām, piemēram, personām, kurām ir slihta asins cirkulācija.
- Izmantojiet šo ierīci tikai paredzētajam mērķim.
- Šo ierīci aizliegts izmantot, ja tās iekšpuse ir mitra.
- Nēsājot ierīci, valkājiet apakšveļu ar garām piedurknēm. Nelieciet ierīci uz kailas miesas.
- Ja sajūtat kaut ko neparastu, nekavējoties izslēdziet ierīci un izņemiet akumulatoru.
- Raugieties, lai strāvas apgādes kabelis netiek saspiests. Bojāts kabelis var izraisīt elektriskās strāvas triecienu.
- Ja konstatējat novirzi no normas, sazinieties ar vietējo servisa centru par remonta veikšanu.
- Neizmantojiet kniepatadatas vai līdzīgus priekšmetus. Tādējādi varat sabojāt iekšpusē esošo elektroinstalāciju.

- **Saglabājiet apkopes marķējumus un datu plāksnīti.** Ja tie kļūst nesalasāmi vai nozūd, sazinieties ar savu vietējo servisa centru un vienojieties par remontu.
- **Ilgstošai lietošanai izvēlieties izmantošanas videi piemērotu temperatūras iestatījumu.**
- **Mazgāšanas un žāvēšanas laikā akumulatora kasetne, akumulatoru turētājs un savienotāji nedrīkst kļūt mitri.**
- **Šo ierīci pieaugušo uzraudzībā drīkst izmantot bērni vecumā no 3 līdz 8 gadiem ar nosacījumu, ka vienmēr ir iestatīta minimālā temperatūras vērtība.**
- **Raugieties, lai sildošā daļa ilgāku laiku nepieskaras vienai un tai pašai ādas zonai.** Ja sildošā daļa ilgāku laiku pieskaras vienai un tai pašai ādas zonai, pastāv zemas temperatūras apdeguma risks, pat ja temperatūra ir salīdzinoši zema (no 40 līdz 60 °C).
- **Pārtrauciet ierīces izmantošanu, ja tā ir karsta.**
- **Nekad neizmantojiet ierīci šūnā.**
- **Lai izvairītos no siltumdūriena iespējamības, atvienojiet apgērbu, kad pārvietojaties uz vidi ar ievērojami augstāku temperatūru.**
- **Rūpīgi pārbaudiet marķējumu  auduma iekšējā daļā. Neiespraudiet audumā kniepatadatas no ārējām vai iekšējām daļām.**
- **Pirms uzlādes izņemiet akumulatorus no ierīces.**
- **Izņemiet no ierīces izlietotos akumulatorus un utilizējiet tos drošā veidā.**
- **Pirms ierīces novietošanas glabāšanai izņemiet akumulatorus.**
- **Neslēdziet elektroapgādes izvadus īsslēgumā.**
- **Glabājiet ierīci vietā, kur tai nevar piekļūt mājdzīvnieki.**

Mazgāšana

- **Mazgājot šo ierīci, ņemiet vērā uz tās etiķetes esošos norādījumus par piesardzību.**
- **Pirms ierīces tīrīšanas izņemiet akumulatora turētāju un akumulatora kasetni, tad novietojiet elektroapgādes kabeli akumulatora kabatā un aiztaisiet stiprinājumu.**

Darba zonas drošība

- **Uzturiet darba zonu tīru un nodrošiniet labu apgaismojumu.** Nekārtīgā vai slikti apgaismotā darba zonā palielinās negadījumu risks.

Elektriskā drošība

- **Sargiet ierīci no lietus un mitriem apstākļiem.** Ja ierīcē iekļūst ūdens, palielinās elektriskās strāvas triecienu risks.
- **Lietojiet vadu pareizi.** Nekad nenesiet ierīci, turot to aiz vada, neraujiet aiz vada un neraujiet vadu arī, lai izņemtu spraudni no kontaktligzdas. Turiet vadu atstatu no karstuma avotiem, eļļas un asām malām.
- **Nepievienojiet USB pieslēgvietai strāvas avotu.** Pretējā gadījumā ir aizdegšanās risks. USB pieslēgvietai ir paredzēta tikai zemsprieguma ierīces uzlādei.
- **Ja USB pieslēgvietā netiek uzlādēta zemsprieguma ierīce, vienmēr uzlieciet tai vāciņu.**
- **USB strāvas apgādes pieslēgvietā neievietojiet naglu, vadu u. c. priekšmetus.** Citādi īsslēgums var izraisīt dūmus un aizdegšanos.

- Neņēmiēt vadu un akumulatora ar mitrām vai taukainām rokām.
- Neizmantojiet ierīci, ja vads vai spraudnis ir bojāts.
- Vienmēr izmantojiet Makita norādītu akumulatoru turētāju.
- Ja tiek izmantota akumulatora jauda, nodrošiniet, lai nebūtu kādu nepievienotu vadu. Mazi bērni varētu ielikt mutē strāvai pieslēgtu spraudni un gūt ievainojumus.
- Akumulatora turētāja spraudni drīkst pievienot tikai pie Makita norādītās ierīces.
- Apkopi uzticiet veikt kvalificētam remonta speciālistam, kurš izmanto tikai identiskas rezerves daļas. Tādējādi tiks uzturēta aprīkojuma drošība.
- Nepārveidojiet vai nemēģiniet labot aprīkojumu vai akumulatora bloku veidos, kas nav norādīti lietošanas un apkopes norādījumos.

Personiskā drošība

- Lietojot ierīci, ievērojiet piesardzību, apziņieties savas darbības un rīkojieties prātīgi. Nelietojiet ierīci, ja esat narkotiku, alkohola un medikamentu ietekmē vai ja esat noguris. Lietojot ierīci, īss neuzmanības brīdis var izraisīt smagus ievainojumus.

Elastīgu sildierīču lietošana un apkope

- Nelietojiet ierīci, ja to nevar ieslēgt un izslēgt ar slēdzi. Jebkura ierīce, ko nav iespējams kontrolēt ar slēdža palīdzību, ir bīstama, un tā ir jāsalabo.
- Rūpējieties par ierīci. Pārbaudiet, vai detaļas nav bojātas, kā arī vai nav kāds cits apstākļi, kas varētu ietekmēt ierīces darbību. Ja ierīce ir bojāta, tā pirms lietošanas jāsamontē.
- Izmantojiet ierīci saskaņā ar šiem norādījumiem, ņemot vērā darba apstākļus un veicamo darbu specifiku. Ierīces izmantošana neparedzētiem nolūkiem var radīt bīstamas situācijas.
- Ja ir bojāts drošinātājs, nododiet ierīci mūsu pilnvarotā servisa centrā, lai veiktu tā remontu.
- Neizmantojiet ierīci salocītā stāvoklī. Neburziet ierīci.

Bezvada darbarīka lietošana un apkope

1. Uzlādei izmantojiet tikai ražotāja norādītos lādētājus. Vienam akumulatoru tipam paredzēta uzlādētāja izmantošana cita tipa akumulatoru uzlādei var radīt aizdegšanās bīstamību.
2. Izmantojiet mehanizētos darbarīkus tikai ar paredzētajiem akumulatoriem. Jebkura cita tipa akumulatoru izmantošana var radīt traumu un aizdegšanās bīstamību.
3. Kamēr akumulators netiek izmantots, neturiet to blakus metāla priekšmetiem, piemēram, saspraudēm, monētām, atslēgām, naglām, skrūvēm un citiem nelieliem metāla priekšmetiem, kas var savienot izvadus. Akumulatora spaiļu īssavienojums var izraisīt apdegumus vai aizdegšanos.
4. Nepareizas lietošanas gadījumā no akumulatora var iztecat šķidrums, nepieskarieties tam. Ja nejausi pieskārties šķidrumam, noskalojiet skarto vietu ar ūdeni. Ja šķidrums nokļūst acīs, papildus iepriekš minētajam, vērsieties pie ārsta. No akumulatora iztecejušais šķidrums var izraisīt kairinājumu vai apdegumus.

5. Ja akumulatora bloks vai darbarīks ir bojāts vai pārveidots, nelietojiet to. Bojāti vai pārveidoti akumulatori var darboties nepareizi, izraisot aizdegšanos, sprādzieni vai traumu.
6. Akumulatora bloku un darbarīku nepakļaujiet uguns un pārmērīgi augstas temperatūras ietekmei. Ja akumulatora bloks vai darbarīks tiek pakļauts uguns vai par 130 °C augstākas temperatūras iedarbībai, var notikt sprādziens.
7. Izpildiet visus uzlādes norādījumus un neuzlādējiet akumulatora bloku ārpus norādījumos noteiktā temperatūras diapazona. Nepareiza uzlāde vai temperatūra, kas ir ārpus noteiktā diapazona, var sabojāt akumulatoru un palielināt aizdegšanās draudus.

Svarīgi drošības norādījumi par akumulatora kasetni

1. Pirms akumulatora lietošanas izlasiet visus norādījumus un brīdinājumus, kuri attiecas uz (1) akumulatora lādētāju, (2) akumulatoru un (3) ierīci, kurā tiek izmantots akumulators.
2. Akumulatora kasetni nedrīkst ne pārveidot, ne izjaukt. Citādi var tikt izraisīta aizdegšanās, pārmērīgs karstums vai sprādziens.
3. Ja akumulatora darbības laiks kļūva ievērojami īsāks, nekavējoties pārtrauciet to izmantot. Citādi, tas var izraisīt pārkarsējumu, uzliesmojumu vai pat sprādzienu.
4. Ja elektrolīts nonāk acīs, izskalojiet tās ar tīru ūdeni un nekavējoties griezieties pie ārsta. Tas var izraisīt redzes zaudēšanu.
5. Neradiet īssavienojumu akumulatora kasetnē:
 - (1) Nepieskarieties spaiļēm ar elektrību vadošiem materiāliem.
 - (2) Neuzglabājiet akumulatoru kasetni kopā ar citiem metāla priekšmetiem, tādiem kā naglas, monētas u. c.
 - (3) Nepakļaujiet akumulatora kasetni ūdens vai lietus iedarbībai.
 Akumulatora īssavienojums var radīt spēcīgu strāvas plūsmu, pārkaršanu, uzliesmojumu un pat sabojāt akumulatoru.
6. Neglabājiet un neizmantojiet darbarīku un akumulatora kasetni vietās, kur temperatūra var sasniegt vai pārsniegt 50 °C (122 °F).
7. Nededziniet akumulatora kasetni, pat ja tā ir stipri bojāta vai pilnībā nolietota. Akumulatora kasetne ugunī var eksplodēt.
8. Akumulatora kasetni nedrīkst naglot, griezt, saspīest, mest vai nomet, kā arī pa to nedrīkst sist ar cietu priekšmetu. Šādās darbības var izraisīt aizdegšanos, pārmērīgu karstumu vai sprādzienu.
9. Neizmantojiet bojātu akumulatoru.
10. Uz izmantotajiem litiņa jonu akumulatoriem attiecas likumdošanas prasības par bīstamiem izstrādājumiem. Komerciālā transportēšanā, ko veic, piemēram, trešās puses, transporta uzņēmumi, jāievēro uz iesaiņojuma un marķējuma norādītās īpašās prasības. Lai izstrādājumu sagatavotu nosūtīšanai, jāsažinās ar bīstamo materiālu speciālistu. Ievērojiet arī citus attiecināmos valsts normatīvus. Vaļējus kontaktus nosedziet ar līmlenti vai citādi pārklājiet, bet akumulatoru iesaiņojiet tā, lai sānī tas nevarētu izkustēties.

11. Lai utilizētu akumulatora kasetni, izņemiet to darbarīka un likvidējiet drošā vietā. Ievērojiet vietējos noteikumus par akumulatora likvidēšanu.
12. Izmantojiet šos akumulatorus tikai ar izstrādājumiem, kurus norādījis Makita. Ievietojot šos akumulatorus nesaderīgos izstrādājumos, var rasties ugunsgrēks, pārmērīgs karstums, tie var uzsprāgt vai no tiem var iztecēt elektrolīts.
13. Ja darbarīks netīks lietots ilgu laiku, no tā jāizņem akumulators.
14. Lietošanas laikā vai pēc tās akumulatora kasetne var uzkrāt siltumu, kas var izraisīt apdegumus vai zemas temperatūras apdegumus. Ar karstu akumulatora kasetni apējieties rūpīgi.
15. Nepieskarieties darbarīka izvadam uzreiz pēc lietošanas, jo tas var būt sakarsis un izraisīt apdegumus.
16. Neļaujiet akumulatora kasetnes spailēs, atverēs un rievās uzkrāties skaidām, putekļiem vai netīrumiem. Tas var izraisīt sasilšanu, aizdegšanos, sprādzienu un instrumenta vai akumulatora kasetnes nepareizu darbību, un lietotājs var gūt apdegumus vai ievainojumus.
17. Neizmantojiet akumulatora kasetni augstsprieguma līniju tuvumā, izņemot gadījumus, kad darbarīks ir piemērots lietošanai augstsprieguma līniju tuvumā. Citādi darbarīks vai akumulatora kasetne var sākt darboties nepareizi vai tikt sabojāti.
18. Glabājiet akumulatoru bērnēm nepieejamā vietā.

SAGLABĀJIET ŠOS NORĀDĪJUMUS.

⚠UZMANĪBU: Lietojiet tikai oriģinālos Makita akumulatorus. Ja lietojat neoriģinālus Makita akumulatorus vai pārveidotus akumulatorus, tie var uzsprāgt un izraisīt aizdegšanos, traumas un materiālos zaudējumus. Tīks anulēta arī Makita darbarīka un lādētāja garantija.

Ieteikumi akumulatora kalpošanas laika pagarināšanai

1. Uzlādējiet akumulatora kasetni, pirms tā ir pilnībā izlādējusies. Vienmēr, kad ievērojat, ka darbarīka darba jauda zudusi, apturiet darbarīku un uzlādējiet akumulatora kasetni.
2. Nekad neuzlādējiet pilnībā uzlādētu akumulatora kasetni. Pārmērīga uzlāde saīsina akumulatora kalpošanas laiku.
3. Uzlādējiet akumulatora kasetni istabas temperatūrā 10 °C - 40 °C. Karstai akumulatora kasetnei pirms uzlādes ļaujiet atdzist.
4. Kad akumulatora kasetne netiek izmantota, izņemiet to no darbarīka vai lādētāja.
5. Uzlādējiet litiņa jonu akumulatora kasetni, ja to ilgstoši nelietosit (vairāk nekā sešus mēnešus).

DETAĻU APRAKSTS

► Att.1

1	Ieslēgšanas/izslēgšanas poga	2	Kabata akumulatoram
3	Spraudnis	-	-

Papildpiederums

► Att.2

1	CXT akumulatora kasetnes turētājs	2	LXT akumulatora kasetnes turētājs
3	Akumulators BL1055B (Atkarībā no valsts)	4	CXT akumulatora kasetne (maks. 10,8–12 V)
5	LXT akumulatora kasetne (14,4 V / 18 V)	-	-

UZSTĀDĪŠANA

Akumulatora uzlāde

Ar akumulatoru turētāju izmantotās akumulatora kasetnes

Norādes akumulatora lādēšanai skatiet lādētāja lietošanas rokasgrāmatā.

Akumulators BL1055B

Atveriet USB pieslēgvietas vāciņu. Savienojiet akumulatoru ar maiņstrāvas adapteri ADP07 (nav iekļauts komplektācijā) vai citu parastu USB lādētāju, izmantojot USB kabeli, kas piegādāts kopā ar akumulatoru. Ieteicamā parastā USB lādētāja jauda ir 5 V / 3 A vai mazāka. Pēc tam iespraudiet maiņstrāvas adapteri ADP07 strāvas apgādes tīkla kontaktligzdā. Kad uzlāde ir pabeigta, pilnas atlikušās akumulatora jaudas indikators iedegas un pēc noteikta laika nodzies. Izņemiet maiņstrāvas adaptera kontaktspraudni un atvienojiet USB kabeli, tad aizveriet vāciņu.

- Att.3: 1. Maiņstrāvas adapteris ADP07
2. Akumulators BL1055B 3. Pārsegs 4. USB kabelis

Indikatoru nozīme

Indikatori			Atlikušā akumulatora jauda
Deg	Ne deg	Mirgo	
			100% (Uzlāde ir pabeigta)
↓ (Pēc noteikta laika indikatori izslēdzas.)			
			No 50% līdz 100%
			No 25% līdz 50%
			Mazāk par 25%

Akumulatora kasetnes uzstādīšana un izņemšana

Tikai tad, ja izmanto akumulatora kasetni kopā ar akumulatoru turētāju

⚠UZMANĪBU: Vienmēr pirms akumulatora kasetnes uzstādīšanas vai noņemšanas izslēdziet ierīci.

⚠UZMANĪBU: Uzstādot vai izņemot akumulatora kasetni, akumulatora turētāju un akumulatora kasetni turiet cieši. Ja akumulatora turētāju un akumulatora kasetni netur cieši, tie var izslīdēt no rokām, radīt bojājumus akumulatora turētājam un akumulatora kasetnei un/vai izraisīt savainojumus.

Lai uzstādītu akumulatora kasetni, salāgojiet akumulatora kasetnes mēlīti ar rievu ietvarā un iebīdīet to vietā. Ievietojiet to līdz galam, līdz tā ar klikšķi nofiksējas. Ja redzams attēlā parādītais sarkanais krāsas indikators, tas nozīmē, ka tas nav pilnīgi nofiksēts.

Lai izņemtu akumulatora kasetni, izvelciet to no akumulatora turētāja, vienlaicīgi spiežot kasetnes priekšpusē esošo pogu.

► **Att.4:** 1. Sarkanais krāsas indikators 2. Poga 3. Akumulatora kasetne 4. Akumulatoru turētājs

⚠UZMANĪBU: Vienmēr pilnībā ievietojiet akumulatora kasetni, lai sarkanās krāsas indikators nebūtu redzams. Pretējā gadījumā akumulatora kasetne var nejauši izkrist no akumulatora turētāja un radīt jums vai apkārtējiem ievainojumus.

⚠UZMANĪBU: Neievietojiet akumulatora kasetni ar spēku. Ja akumulatora kasetne neiebidās viegli, tā nav pareizi ielikta.

Kabata akumulatoram

Akumulatoru var glabāt akumulatora kabatā. Pievienojiet barošanas kabeļa spraudni akumulatoram. Tad ievietojiet akumulatoru akumulatora kabatā un nofiksējiet stiprinājumu.

► **Att.5:** 1. Strāvas apgādes kabelis 2. Spraudnis 3. Kabata akumulatoram

PIEZĪME: Akumulatora turētāju (ar akumulatora kasetni) nevar glabāt akumulatora kabatā.

Akumulatora turētāja pievienošana

Varat piekarināt akumulatora turētāju pie jostas. Lai akumulatora turētājs nevarētu nejauši nokrist, caur saites atveri pievienojiet saiti un nostipriniet to.

1. Izvadiet spraudni caur atveri akumulatora kabatā un izvelciet to cauri apakškrekla iekšpusē.

► **Att.6:** 1. Strāvas apgādes kabelis 2. Atvere 3. Kabata akumulatoram 4. Spraudnis

2. Piestipriniet akumulatora turētāja siksnas āķi savai vidukļa siksnai. Pievienojiet barošanas kabeļa spraudni akumulatora turētājam.

► **Att.7:** 1. Siksnas āķis 2. Akumulatoru turētājs 3. Siksnā 4. Strāvas apgādes kabelis

Akumulatora turētājam ir pretnokrišanas funkcija. Noņemot akumulatora turētāju no jostas, velciet akumulatora turētāju uz augšu, vienlaicīgi spiežot atbloķēšanas pogu.

► **Att.8:** 1. Atbloķēšanas poga

FUNKCIJU APRAKSTS

Ieslēgšanas/izslēgšanas poga

Lai ieslēgtu apakškreklu, savienojiet visus kabelus un turiet nospiestu ieslēgšanas pogu uz akumulatora vai akumulatora turētāja. Lai izslēgtu, turiet nospiestu apakškrekla ieslēgšanas pogu.

PIEZĪME: Akumulatora turētāja jaudas līmeņa indikators nedarbojas kopā ar šo apakškreklu. Izmantojot šo apakškreklu, deg tikai 4. jaudas līmeņa indikators.

► **Att.9:** 1. Ieslēgšanas poga 2. Jaudas līmeņa indikators

PIEZĪME: Akumulators un akumulatora turētājs automātiski izslēdzas aptuveni 1 stundu pēc apakškrekla ieslēgšanas.

Temperatūras regulēšana

⚠UZMANĪBU: Ilgstošai izmantošanai izvēlieties temperatūras iestatījumu „zems” (zils). Ja apakškreklis pārkarst, var rasties tā darbības traucējumi un tas var izraisīt ievainojumus.

Ir trīs temperatūras iestatījumi (augsts, vidējs un zems). Ieslēdzot apakškreklu, temperatūras iestatījums ir „zems”. Katru reizi nospiežot ieslēgšanas pogu, temperatūras iestatījums mainās, kā parādīts attēlā. Ieslēgšanas pogas krāsa norāda pašreizējo iestatījumu.

► **Att.10:** 1. Zila: „zems” 2. Sarkana: „augsts” 3. Balta: „vidējs”

Atlikušās akumulatora jaudas indikators

PIEZĪME: Atkarībā no lietošanas apstākļiem un apkārtējās temperatūras parādītā jauda var atšķirties no faktiskās atlikušās akumulatora jaudas.

Tikai tad, ja izmanto akumulatora kasetni (ar indikatoriem) kopā ar akumulatoru turētāju

Nospiediet akumulatora kasetnes pārbaudes pogu, lai pārbaudītu akumulatora atlikušo uzlādes līmeni. Indikatori iedegsies uz dažām sekundēm.

► **Att.11:** 1. Indikators 2. Pārbaudes poga

Indikatoru nozīme

Indikatori			Atlikusī akumulatora jauda
Deg	Nedeg	Mirgo	
			No 75% līdz 100%
			No 50% līdz 75%
			No 25% līdz 50%
			Mazāk par 25%
			Uzlādējiet akumulatoru.
(Tikai LXT akumulatoriem)			
			Iespējama akumulatora kļūme.
(Tikai LXT akumulatoriem)			

PIEZĪME: Tikai LXT akumulatoriem:

Akumulatora aizsardzības sistēmas darbības laikā mirgo pirmais (kreisais malējais) indikators.

Akumulators BL1055B

Kad akumulators BL1055B ir atvienots, nospiediet ieslēgšanas pogu. Atlikušās akumulatora jaudas indikators iedegas uz dažām sekundēm.

► **Att.12:** 1. Ieslēgšanas poga 2. Atlikušās akumulatora jaudas indikators

Indikatoru nozīme

Indikatori			Atlikušā akumulatora jauda
Deg	Nedeg	Mirgo	
			No 50% līdz 100%
			No 25% līdz 50%
			No 10% līdz 25%
			Mazāk par 10%
			Nepareiza akumulatora darbība

Akumulatora aizsardzības sistēma

Ja atlikušā akumulatora jauda ir pārāk zema, ierīce nedarbojas. Ieslēdzot ierīci, silošajām daļām atkal tiek nodrošināta elektropadeve, taču drīz tā beidzas. Šādā gadījumā noņemiet akumulatora kasetni un uzlādējiet to.

USB ierīču pievienošana

UZMANĪBU: Pievienojiet tikai tādas ierīces, kas ir saderīgas ar USB barošanas pieslēgvietu. Pretējā gadījumā var rasties darbības traucējumi.

IEVĒRĪBAI: Pirms USB ierīces pievienošanas vienmēr dublējiet USB ierīcē esošos datus. Pretējā gadījumā dati var tikt zaudēti.

IEVĒRĪBAI: Iespējams, ka šis akumulatoru turētājs un akumulators BL1055B nespēs nodrošināt barošanu noteiktām USB ierīcēm.

IEVĒRĪBAI: Ja USB kabeli neizmantojat vai uzlāde ir pabeigta, noņemiet USB kabeli un aizveriet pārsegu.

PIEZĪME: Faktiskais izvades strāvas stiprums ir atkarīgs no pievienotās USB ierīces.

PIEZĪME: Kad slēdzis ir ieslēgts, tiek patērēta akumulatora jauda. Ja aprīkojums netiek izmantots, vienmēr izslēdziet slēdzi.

PIEZĪME: Ja lādējat vairākas USB ierīces secīgi, uzgaidiet aptuveni 10 sekundes pēc vienas ierīces uzlādes beigām un tikai pēc tam sāciet nākamās ierīces uzlādi.

Akumulatoru turētāju (ar akumulatoru) un akumulatoru BL1055B var izmantot kā ārēju barošanas avotu USB ierīcēm.

1. Atveriet pārsegu un pievienojiet USB kabeli (nav ietverts piegādes komplektācijā) USB pieslēgvietai. Pievienojiet otru kabeļa galu ierīcei.

2. Lādēšanas sākšana.

— Ja izmantojat akumulatoru turētāju (ar ievietotu akumulatoru), turiet nospiestu barošanas pogu, līdz iedegas jaudas līmeņa indikators. Akumulators nodrošina 5 V līdzstrāvu, 2,4 A.

Akumulatora turētājs (ar ievietotu akumulatoru)

► **Att.13:** 1. Ieslēgšanas/izslēgšanas poga 2. USB pieslēgvietā

— Ja izmantojat akumulatoru BL1055B, nospiediet barošanas pogu. Akumulators nodrošina 5 V līdzstrāvu, 1,5 A.

Akumulators BL1055B

► **Att.14:** 1. Ieslēgšanas/izslēgšanas poga 2. USB pieslēgvietā

APKOPE

UZMANĪBU: Pirms apakškrekla pārbaudes vai apkopes vienmēr pārliecinieties, ka apakškrekls ir izslēgts un akumulatora kasetne ir izņemta.

UZMANĪBU: Ja apakškreklis nevar ieslēgt vai arī ar pilnībā uzlādētu akumulatora kasetni tiek konstatēta kāda kļūda, noīriet akumulatora turētāja un akumulatora kasetnes spailēs. Ja apakškrekls joprojām nedarbojas pareizi, pārtrauciet to izmantot un sazinieties ar mūsu pilnvaroto servisa centru.

IEVĒRĪBAI: Nekad neizmantojiet gazoļiņu, benzīnu, atšķaidītāju, spirtu vai līdzīgus šķidrumus. Tas var radīt izbalēšanu, deformāciju vai plaisas.

Lai saglabātu izstrādājuma DROŠU un UZTICAMU darbību, remontdarbus, apkopi un regulēšanu uzticiet veikt tikai Makita pilnvarotam vai rūpnīcas apkopes centram, un vienmēr izmantojiet tikai Makita rezerves daļas.

Apakškrekla tīrīšana

- Pirms mazgāšanas atvienojiet akumulatoru un akumulatora turētāju no apakškrekla.
- Ievērojiet norādījumus uz etiķetes.
- Nemazgājiet šo apakškreklu kopā ar citiem apgērbiem. Tādējādi krāsa var izbalēt vai apgērbis var iekrāsoties.
- Mazgājot veļas mazgājamajā mašīnā, izmantojiet veļas maisiņu.
- Neizmantojiet veļas mīkstinātāju.
- Izmantojiet tikai neitrālu mazgāšanas līdzekli.
- Pēc mazgāšanas nekavējoties izņemiet apakškreklu no veļas mazgājamās mašīnas.
- Pirms mazgāšanas noteikti pārliecinieties, ka spraudnis ir ievietots akumulatora kabatā un rāvējslēdzējs ir aiztaisīts.

PAPILDU PIEDERUMI

⚠ UZMANĪBU: Šādi piederumi un papildierīces tiek ieteiktas lietošanai ar šajā rokasgrāmatā aprakstīto Makita darbarīku. Izmantojot citus piederumus vai papildierīces, var tikt radīta trauma gūšanas bīstamība. Piederumu vai papildierīci izmantojiet tikai paredzētajam mērķim.

Ja jums vajadzīga palīdzība vai precīzāka informācija par šiem piederumiem, vērsieties savā tuvākajā Makita apkopes centrā.

- Akumulatoru turētājs
- Makita oriģinālais akumulators un lādētājs

PIEZĪME: Daži sarakstā norādītie izstrādājumi var būt iekļauti instrumenta komplektācijā kā standarta piederumi. Tie dažādās valstīs var būt atšķirīgi.

PAPILDU NORĀDĪJUMI attiecībā uz BL1055B

Dažādām valstīm atšķiras

Tehniskie dati

Nominālais spriegums / Nominālā ietilpība (iekšējais akumulators)	Līdzstrāva 3,6 V / 16,75 Ah
Uzlādes laiks	5 V / 1,0 A: 14 stundas 5 V / 1,5 A: 12 stundas 5 V / 2,4 A: 10 stundas

Šo akumulatoru var izmantot tālāk norādītajai Makita jakai ar ventilatoru/vestei un apsildāmajai jakai/vestei/segai/apakškreklam.

► **Att.15**

Grupa	Modelis
A	Jaka/veste ar ventilatoru: DFV210, DFJ206, DFJ207, DFJ210, DFJ211, DFJ212, DFJ213, DFJ214, DFJ216, DFJ304, DFJ305, DFJ310, DFJ311, DFJ405, DFJ407, DFJ410, DFJ411, DFJ416 Apsildāmā jaka/veste/segā: CV102D, DCV202, CJ105D, CJ106D, DCJ205, DCJ206, CB100D, DCB200
B	Jaka/veste ar ventilatoru: DFJ212A, DFJ213A, DFJ214A, DFJ216A, DFJ312A, DFJ416A, DFV210A, DFV214A, DFV215A Ar akumulatoru apsildāms apakškreklis: DCX200, DCX201

ĮSPĖJIMAS

Svarbios instrukcijos. Pasilikite ateičiai.

- Naudotojams Europoje. Šį prietaisą leidžiama naudoti vaikams nuo 8 metų ir asmenims, turintiems fizinį, jutiminių ar protinių negalių, arba žmonėms, neturintiems patirties bei žinių, su sąlyga, kad jie bus prižiūrimi arba jiems bus paaiškinta, kaip saugiai naudoti šį prietaisą, ir jie supras susijusius pavojus. Neleiskite vaikams žaisti su šiuo prietaisu. Vaikams be priežiūros draudžiama valyti šį prietaisą ar vykdyti jo naudotojo techninės priežiūros darbus.
- Naudotojams ne Europoje. Šis prietaisas neskirtas naudoti asmenims (įskaitant vaikus), turintiems fizinį, jutiminių arba protinių negalių, taip pat – patirties bei žinių stokojantiems asmenims, nebent jie būtų prižiūrimi už jų saugą atsakingo asmens, kuris jiems paaiškintų, kaip juo naudotis. Prižiūrėkite vaikus, kad jie nežaistų su prietaisu.
- Akumuliatoriaus tipo nuorodą rasite skyriuje SPECIFIKACIJOS.
- Apie tai, kaip išimti ir įdėti akumuliatorių, rašoma skirsnyje „Akumuliatoriaus kasetės įdėjimas ir išėmimas“.
- Prireikus pašalinti akumuliatoriaus kasetę, išimkite ją iš įrankio ir pašalinkite saugioje vietoje. Vadovaukitės vietos reglamentais dėl akumuliatorių šalinimo.
- Jei įrankis bus ilgą laiką nenaudojamas, akumuliatorių būtina išimti iš įrankio.
- Nesujunkite akumuliatoriaus kasetės trumpuoju jungimu.
- Atitinkamos informacijos apie atsargumo priemones naudotojui atliekant techninės priežiūros darbus rasite skyriuje TECHNINĖ PRIEŽIŪRA.

Lankstieji šildymo prietaisai

- Kai nenaudojate, laikykite, kaip nurodyta toliau.
 - Prieš sulankstydami leiskite atvėsti.
 - Nepadarykite raukšlių ant prietaiso – laikymo metu ant jo nedėkite jokių daiktų.
- Dažnai tikrinkite prietaisą, ar nėra nusidėvėjimo ar apgadinimo požymių. Pastebėję tokių požymių, netinkamai panaudoję prietaisą arba šiam nustojus veikti, nejunkite jo ir grąžinkite tiekėjui.
- Šis prietaisas neskirtas naudoti ligoninėse medicininiais tikslais.
- Prietaiso neturi naudoti asmenys, nejautrūs temperatūrai, taip pat – kiti itin pažeidžiami asmenys, negalintys reaguoti į perkaitimą.
- Dėl negebėjimo reaguoti į perkaitimą vaikams iki trejų metų amžiaus draudžiama naudotis prietaisu.
- Prietaisu neturi naudotis maži vaikai (vyresni kaip trejų metų), jei vienas iš tėvų arba globėjas iš anksto nepasirūpino valdymo elementų nustatymu arba jei vaikui nebuvo pakankamai paaiškinta, kaip saugiai naudoti valdymo elementus.
- Patikrinkite jungiklį ir kabelį, ar nėra įtrūkimų, kad skalbiant vidun nepatektų vandens. Džiovinimo metu kabelis turi būti nutiestas taip, kad vanduo netekėtų į jungiklį ar valdymo elementą.
- Jei, naudodami šį prietaisą, pajustumėte toliau išvardytus požymius, jį nedelsdami nusiimkite ir kreipkitės į gydytoją. Antraip kyla perkaitimo ar šilumos smūgio pavojus.
 - **Pirmieji požymiai**
Bet kokie nemalonūs pojūčiai, padidėjęs prakaitavimas, kaklo skausmas, pykinimas, galvos svaigimas arba mieguistumas.
 - **Perkaitimo / šilumos smūgio požymiai**
Pykinimas ir vėmimas, pulsuojantis galvos skausmas, galvos svaigimas ir mieguistumas, neprakaitavimas, paraudusi, įkaitusi ir sausa oda, raumenų silpnumas ar drebulys, greitas širdies plakimas, greitas, paviršutiniškas kvėpavimas, elgsenos pokyčiai, tokie kaip sumišimas, nesorientavimas arba svirduliavimas, sąmonės praradimas.

SPECIFIKACIJOS

Modelis:	DCX200	DCX201
Medžiaga	100 % poliesteris	
Temperatūros reguliavimo veiksmai	3	

		Tinkama akumuliatoriaus kasetė			
		BL1055B	BL1016 / BL1021B / BL1041B	BL1415N / BL1430B / BL1440 / BL1460B	BL1815N / BL1820B / BL1830B / BL1840B / BL1850B / BL1860B
Tinkamas akumuliatoriaus laikiklis		Akumuliatoriaus laikiklio nereikia	Akumuliatoriaus laikiklis, skirtas CXT akumuliatoriaus kasetei	Akumuliatoriaus laikiklis, skirtas LXT akumuliatoriaus kasetei	
Vardinė įtampa		Nuol. sr. 10,8 V	Nuol. sr. 10,8–12 V maks.	Nuol. sr. 14,4 V	Nuol. sr. 18 V
USB maitinimo prievadas (ant akumuliatoriaus laikiklio)	Įšvesties įtampa	Nuol. sr. 5 V			
	Įšvesties srovės stipris	1,5 A	2,4 A		
	Tipas	C tipas	A tipas		

- Atliekame nepertraukiamus tyrimus ir nuolatos tobuliname savo gaminius, todėl čia pateikiamos techninės sąlygos gali būti keičiamos be įspėjimo.
- Techninės sąlygos ir akumuliatorių kasetės įvairiose šalyse gali skirtis.

⚠ ĮSPĖJIMAS: Naudokite tik akumuliatoriaus kasetes, kurios nurodytos anksčiau. Naudojant bet kurias kitas akumuliatoriaus kasetes, gali kilti sužeidimo ir gaisro pavojus.





Darbo laikas







Temperatūros nustatymas	Akumuliatoriaus kasetė			
	BL1055B	BL1041B	BL1460B	BL1860B
DIDELIS	5,5 valandos	3,5 valandos	5,5 valandos	7,5 valandos
VIDUTINIS	11 valandų	7 valandos	10,5 valandos	16 valandos
MAŽAS	20 valandų	15valandos	23 valandos	33 valandos

- Lentelėje pateiktas darbo laikas yra apytikris orientyras. Jis gali skirtis nuo faktinio darbo laiko.
- Darbo laikas gali skirtis, tai priklauso nuo akumuliatoriaus tipo, įkrovimo būsenos ir naudojimo sąlygų.
- Akumuliatoriaus kasetė kiekvienoje šalyje gali skirtis.

Simboliai

Ant įrangos gali būti pateikiami kai kurie iš toliau nurodytų simbolių. Prieš pradėdami naudoti, būtinai išsiaiškinkite jų reikšmę.

	Perskaitykite instrukcijų vadovą.
	Skalbti skalbimo mašinoje žemesnėje nei 30 °C temperatūroje, nustačius švelnų ciklą.
	Nebalinti.
	Negrežti.
	Nelyginti.

	Nevalyti cheminiu būdu.
	Neskirta naudoti itin mažiems vaikams (0–3 metų).
	Nenaudoti žiogelių.
	Džiiovinti džiiovyklėje nustačius žemą temperatūrą.
	Džiiovinkite pakabinę.
	III klasės prietaisas.



Taikoma tik ES šalimis
Kadangi įrangoje yra pavojeingų komponentų, panaudota elektrinė ir elektroninė įranga, akumulatoriai ir baterijos gali turėti neigiamo poveikio aplinkai ir žmonių sveikatai.



Nešalinkite elektros ir elektroninių prietaisų ar baterijų kartu su buitiniemis atliekomis! Pagal Europos direktyvą dėl elektros ir elektroninės įrangos atliekų bei akumuliatorių ir baterijų ir panaudotų akumuliatorių ir baterijų bei jos pritaikymą nacionaliniams įstatymams, panaudota elektros ir elektroninė įranga, baterijos ir akumulatoriai turi būti surenkami atskirai ir pristatomi į atskirą buitinių atliekų surinkimo punktą, kuris veikia pagal aplinkos apsaugos taisykles. Tai rodo perbrauktas konteinerio ant ratukų simbolis, pateiktas ant įrangos.



Saugokite akumuliatorių nuo vandens ar lietaus.



Nemeskite akumulatoriaus į ugnį



Nesukelkite akumulatoriaus trumpojo jungimo.

Numatytoji naudojimo paskirtis

Šis prietaisas skirtas kūniui sušildyti šaltoje aplinkoje.

SAUGOS ĮSPĖJIMAI

ĮSPĖJIMAS: Perskaitykite visus saugos įspėjimus ir visą instrukciją. Nesilaikydami toliau pateiktų įspėjimų ir instrukcijų galite patirti elektros smūgį, gaisrą ir (arba) sunkų sužeidimą.

Įsisaugokite visus įspėjimus ir instrukcijas, kad galėtumėte jas peržiūrėti ateityje.

Bendrieji saugos įspėjimai

- Vaikai, neįgalieji arba nejaunurių temperatūrai asmenys, pvz., asmenys, kurių kraujotaka yra prasta, neturėtų naudoti šio prietaiso.
- Gaminį naudokite tik pagal paskirtį.
- Niekada nenaudokite prietaiso, kai jo vidus drėgnas.
- Kai dėviamas prietaisas, po juo dėvėkite apatinius ilgomis rankovėmis. Nedėvėkite prietaiso ant nuogo kūno.
- Pajutę ką nors neįprasto, tuoj pat išjunkite prietaisą ir nuimkite akumuliatorių.
- Saugokite, kad maitinimo laidas nebūtų prispaustas. Dėl pažeisto laido galima patirti elektros smūgį.
- Jei nustatomas koks nors neįprastas veikimas, kreipkitės į vietinį techninės priežiūros centrą dėl remonto.
- Nenaudokite žiogių ar panašių daiktų. Galite pažeisti viduje esančius elektros laidus.

- Nenuplėškite priežiūros etikečių ir pavadinimo plokštelės. Jei jos tampa neįskaitomos ar dingsta, kreipkitės į mūsų įgaliojantį techninės priežiūros centrą dėl taisymo.
- Nepertraukiamam naudojimui pasirinkite tinkamas temperatūros nuostatas pagal naudojimo aplinką.
- Akumulatoriaus kasetė, akumulatoriaus laikiklis ir jungtys plaunant ir džiovinant neturi sudrėkti.
- Prietaisą gali naudoti vyresni nei 3 metų vaikai ir jaunesni nei 8 metų vaikai – juos prižiūrint ir visada valdiki! nustačius į mažiausios temperatūros vertę.
- Būkite atsargūs, kad šildymo dalis ilgą laiką neliestų tos pačios odos vietos. Šildymo daliai ilgai liečiant tą pačią odos vietą, gali kilti žematemperatūrių nudegimų, net ir esant santykinai žemai temperatūrai (40–60 °C).
- Nustokite naudoti prietaisą, jei jaučiate, kad jis karštas.
- Niekada nenaudokite prietaiso miegodami.
- Norėdami išvengti galimo širdies smūgio, per eidami į vietą, kur temperatūra žymiai didesnė, atjunkite drabužius.
- Kruopščiai patikrinkite ženklinimą vidinėje drabužio dalyje. Nekiškite žiogių į drabužį iš išorės arba vidaus.
- Prieš įkraudami, išimkite akumuliatorius iš prietaiso.
- Išimkite išsikrovusius akumuliatorius iš gaminių ir saugiai pašalinkite.
- Prieš padėdami gaminį laikyti, išimkite akumuliatorius.
- Nesukelkite maitinimo gnybtų trumpojo jungimo.
- Laikykite prietaisą gyvūnams augintiniams nepasiekiamoje vietoje.

Skalbimas

- Skalbdami prietaisą laikykitės instrukcijų, pateiktų prietaiso perspėjimo gairėlėje.
- Prieš valydami prietaisą, nuimkite akumulatoriaus laikiklį ir akumulatoriaus kasetę, tada įdėkite maitinimo kabelį į akumulatoriaus kišenę ir uždarykite tvirtinimo elementą.

Darbo vietos sauga

- Pasirūpinkite, kad darbo vieta būtų švari ir gerai apšviesta. Užgriozdintos ir tamsios vietos padidina nelaimingų atsitikimų pavojų.

Elektros sauga

- Saugokite prietaisą nuo lietaus ir drėgnų oro sąlygų. Į prietaisą patekęs vanduo gali padidinti elektros šoko pavojų.
- Saugokite kabelį. Niekada nenaudokite kabelio prietaisui nešti, traukti arba atjungti. Saugokite kabelį nuo karščio, alyvos ir aštrių kraštų.
- Nejunkite elektros šaltinio prie USB prievado. Antraip kyla gaisro pavojus. USB prievadas skirtas tik žemesnės įtampos prietaisams įkrauti.
- Kai joks žemesnės įtampos prietaisas nėra įkraunamas, visada uždenkite USB prievadą dangteliu.
- Nekiškite nago, vielos ir pan. į USB maitinimo prievadą. Antraip dėl trumpojo jungimo gali imti kilti dūmai ir kilti gaisras.

- Nelaikykite laido ir akumuliatoriaus šlapiomis ar riebaluotomis rankomis.
- Niekada nenaudokite prietaiso, jei pažeistas kabelis arba kištukas.
- Visada naudokite „Makita“ nurodytą akumuliatoriaus laikiklį.
- Nepalikite atjungto jokio laido, kol naudojama akumuliatoriaus galia. Maži vaikai gali įsikšti kištuką su srove į burną ir susižeisti.
- Akumuliatoriaus laikiklio kištukąjunkite tik prie „Makita“ nurodytų prietaisų.
- Tegu techninė priežiūra atlieka kvalifikuotas remonto meistras, naudodamas tik identišką atsarginę dalis. Tai užtikrina, kad gaminys liks saugus naudoti.
- Nemodifikuokite ar nebandykite remontuoti prietaiso arba akumuliatoriaus, jei tai nėra nurodyta naudojimo ir priežiūros instrukcijose.

Asmeninė sauga

- Naudodami prietaisą, būkite budrūs, stebėkite, ką darote, ir vadovaukitės sveika nuovoka. Nenaudokite prietaiso, kai esate pavargę, veikiamai narkotikų, alkoholio arba vaistų. Naudojant prietaisą užtenka vienos neatidumo akimirkos ir galima sunkiai susižeisti.

Lanksčiųjų šildymo prietaisų naudojimas ir priežiūra

- Nesinaudokite prietaisu, jei jungikliu nepavyksta jo įjungti arba išjungti. Bet koks prietaisas, kurio negalima valdyti jungikliu, kelia pavojų ir jį būtina suremontuoti.
- Tinkamai prižiūrėkite prietaisą. Patikrinkite, ar nėra lūžusių dalių ar kitų aplinkybių, kurios gali turėti įtakos naudojimui. Aptikę pažeidimus, nutraukite prietaiso eksploataciją ir atiduokite remontuoti.
- Prietaisą naudokite pagal šiuos nurodymus, atsižvelgdami į darbo sąlygas ir atliekamą darbą. Naudojant prietaisą darbams, kuriems jis nėra skirtas, galima sukelti pavojų.
- Jei saugiklio jungtis trūkusi, gražinkite prietaisą į mūsų įgaliotąjį priežiūros centrą, kad suremontuotų.
- Nenaudokite sulankstyto prietaiso. Negręžkite prietaiso.

Akumuliatorinio įrankio naudojimas ir priežiūra

1. Įkraukite naudodami tik gamintojo nurodytą įkroviklį. Įkroviklis, kuris tinka vienam akumuliatorių tipui įkrauti, gali kelti gaisro pavojų, jei bus naudojamas su kitų tipų akumuliatoriais.
2. Elektrinius įrankius naudokite tik su specialiai jiems skirtais akumuliatoriais. Naudojant bet kurį kitą akumuliatorių gali kilti sužeidimo ir gaisro pavojus.
3. Kai akumuliatorius nėra naudojamas, laikykite jį toliau nuo kitų metalinių daiktų, pavyzdžiui, popieriaus sąvaržėlių, monetų, raktų, vinių, varžtų ir kitų mažų metalinių daiktų, dėl kurių gali kilti trumpasis jungimas tarp kontaktų. Akumuliatorių kontaktų trumpasis jungimas gali būti nudegimų arba gaisro priežastimi.
4. Netinkamai naudojant iš akumuliatoriaus gali ištekėti skysčio. Venkite sąlyčio su juo. Jei sąlytis atsitiktinai įvyko, gausiai nuplaukite vandeniu. Jei skysčio pateko į akis, kreipkitės į gydytoją. Iš akumuliatoriaus išbėgęs skystis gali sudirginti arba nudeginti odą.

5. Nenaudokite sugadinto ar modifikuoto akumuliatoriaus arba įrankio. Sugadinti arba modifikuoti akumuliatoriai gali veikti neįprastai, todėl gali kilti gaisras, sprogimas arba sužalojimo rizika.
6. Saugokite akumuliatorių arba įrankį nuo ugnies ar pernelyg aukštos temperatūros. Dėl ugnies ar 130 °C viršijančios temperatūros gali kilti sprogimas.
7. Laikytės visų įkrovimo nurodymų ir nekraukite akumuliatoriaus ar įrankio, kai temperatūra neatitinka nurodymuose pateikto temperatūros intervalo. Netinkamai įkraunant arba įkraunant esant kitam nei nustatytas temperatūros intervalui, gali būti sugadintas akumuliatorius ar padidėti gaisro rizika.

Svarbios saugos instrukcijos, taikomos akumuliatoriaus kasetei

1. Prieš naudodami akumuliatoriaus kasetę, perskaitykite visas instrukcijas ir perspėjimus ant (1) akumuliatorių įkroviklio, (2) akumuliatorių ir (3) akumuliatorių naudojančio gaminio.
2. Neardykite ir negadinkite akumuliatoriaus kasetės. Dėl to ji gali užsidegti, per daug įkaisti arba sprogti.
3. Jei įrankio darbo laikas žymiai sutrumpėjo, nedelsdami nutraukite darbą su įrankiu. Tai gali kelti perkaitimo, nudegimų ar net sprogmio pavojų.
4. Jei elektrolitas pateko į akis, plaukite jas tyru vandeniu ir nedelsdami kreipkitės į gydytoją. Gali kilti regėjimo praradimo pavojus.
5. Neužtrumpinkite akumuliatoriaus kasetės:
 - (1) Nelieskite kontaktų degiomis medžiagomis.
 - (2) Venkite laikyti akumuliatoriaus kasetę kartu su kitais metaliniais daiktais, pavyzdžiui, vinimis, monetomis ir pan.
 - (3) Saugokite akumuliatoriaus kasetę nuo vandens ir lietaus.
 Trumpasis jungimas akumuliatoriuje gali sukelti stiprią srovę, perkaitimą, galimus nudegimus ar net akumuliatoriaus gedimą.
6. Nelaikykite ir nenaudokite įrankio ir akumuliatoriaus kasetės vietose, kur temperatūra gali pasiekti ar viršyti 50 °C (122 °F).
7. Nedeginkite akumuliatoriaus kasetės, net jei yra stipriai pažeista ar visiškai susidėvėjusi. Ugnyje akumuliatoriaus kasetė gali sprogti.
8. Akumuliatoriaus kasetės nekalkite, nepjaustykite ir nemėtykite ir taip pat į ją netranskykite kietu daiktu. Taip elgiantis, ji gali užsidegti, per daug įkaisti arba sprogti.
9. Nenaudokite pažeisto akumuliatoriaus.
10. Įdėtomis ličio jonų akumuliatoriams taikomi Pavojingų prekių teisės akto reikalavimai. Mocomercinis transportas, pvz., trečiųjų šalių, prekių vežimo atstovų, turi laikytis specialaus reikalavimo ant pakuotės ir ženklavimo. Norėdami paruošti siųstiną prekę, pasitarkite su pavojingų medžiagų specialistu. Be to, laikytės galimai išsamesnių nacionalinių reglamentų. Užklijuokite juosta arba padenkite atvirus kontaktus ir supakuokite akumuliatorių taip, kad jį pakuotėje nejudėtų.

- Kai išmetate akumulatoriaus kasetę, išimkite ją iš įrankio ir išmeskite saugioje vietoje. Vadovaukitės vietos reglamentais dėl akumuliatorių išmetimo.
- Baterijas naudokite tik su „Makita“ nurodytais gaminiais. Baterijas įdėjus į netinkamus gaminius gali kilti gaisras, gaminys pernelyg kaisti, kilti sprogimas arba pratekėti elektrolitas.
- Jei įrankis bus ilgą laiką nenaudojamas, akumuliatorių būtina išimti iš įrankio.
- Darbo metu ir po akumulatoriaus kasetės gali būti įkaitusi ir dėl to nudeginti. Imdami akumulatoriaus kasetes, būkite atsargūs.
- Tuoju pat po naudojimo nelieskite įrankio gnybtų, nes jie gali būti įkaitę tiek, kad nudegins.
- Neleiskite, kad į akumulatoriaus kasetės gnybtus, angas ir griovelius patektų drožlių, dulkių ar žemių. Jos gali sukelti kaitimą, užsidegti, sprogti ir sukelti įrankio ar akumulatoriaus kasetės gedimą, dėl ko galima nusideginti ar susižaloti.
- Jeigu įrankis nėra pritaikytas naudoti šalia aukštos įtampos elektros linijų, akumulatoriaus kasetės nenaudokite šalia aukštos įtampos elektros linijų. Dėl to gali sutrikti įrankio ar akumulatoriaus kasetės veikimas arba jie gali sugesti.
- Laikykite akumuliatorių vaikams nepasiekiamoje vietoje.

SAUGOKITE ŠIAS INSTRUKCIJAS.

▲PERSPĖJIMAS: Naudokite tik originalų „Makita“ akumuliatorių. Neoriginalaus „Makita“ arba pakeisto akumulatoriaus naudojimas gali nulemti gaisrą, asmens sužalojimą ir pažeidimą. Tai taip pat panaikina „Makita“ suteikiamą „Makita“ įrankio ir įkroviklio garantiją.

Patarimai, ką daryti, kad akumulatorius veiktų kuo ilgiau

- Pakraukite akumulatoriaus kasetę prieš jai visiškai išsikraunant. Visuomet nustokite naudoti įrankį ir pakraukite akumulatoriaus kasetę, kai pastebite, kad įrankio galia sumažėjo.
- Niekada nekraukite iki galo įkrautos akumulatoriaus kasetės. Perkraunant trumpėja akumulatoriaus eksploatacijos laikas.
- Akumulatoriaus kasetę kraukite esant kambario temperatūrai 10 - 40 °C. Prieš pradėdami krauti, leiskite įkaitusiai akumulatoriaus kasetei atvėsti.
- Kai akumulatoriaus kasetės nenaudojate, ją išimkite iš įrankio ar įkroviklio.
- Įkraukite akumulatoriaus kasetę, jei jos nenaudojate ilgą laiką (ilgiau nei šešis mėnesius).

DALIŲ APRAŠYMAS

► Pav.1

1	Įjungimo mygtukas	2	Akumulatoriaus kišenė
3	Kištukas	-	-

Pasirinktinis priedas

► Pav.2

1	Akumulatoriaus laikiklis, skirtas CXT akumulatoriaus kasetei	2	Akumulatoriaus laikiklis, skirtas LXT akumulatoriaus kasetei
3	Akumulatorius BL1055B (Priklauso nuo šalies)	4	CXT akumulatoriaus kasetė (10,8–12 V maks.)
5	LXT akumulatoriaus kasetė (14,4 V / 18 V)	-	-

SUMONTAVIMAS

Akumulatoriaus įkrovimas

Su akumulatoriaus laikikliu naudojamos akumulatoriaus kasetės















Kaip įkrauti akumuliatorių rasite įkroviklio naudojimo instrukcijoje.

Akumulatorius BL1055B

Atidarykite USB prievado dangtelį. Su akumulatoriumi pateiktu USB kabeliu sujunkite akumuliatorių su kintamosios srovės adapteriu ADP07 (komplekte nėra) arba kitu bendrinio USB įkrovikliu. Rekomenduojama bendrinio USB įkroviklio išvestis turi būti 5 V / 3 A arba mažesnė. Po to prijunkite kintamosios srovės adapterį ADP07 prie maitinimo tinklo. Baigus įkrauti, įsijiebs ir po tam tikro laiko išsijungs visi akumulatoriaus įkrovos lygio indikatoriai. Atjunkite kintamosios srovės adapterį ir USB kabelį, tada uždarykite dangtelį.

- Pav.3: 1. Kintamosios srovės adapteris ADP07
2. Akumulatorius BL1055B 3. Dangtelis
4. USB laidas

Indikatoriaus lemputės reikšmė

Indikatorių lemputės			Likusi galia
Šviečia	Nešviečia	Mirksi	
			100 % (įkrauta)
 ↓  (Po tam tikro laikotarpio lemputės išsijungia.)			
			50–100 %
			25–50 %
			Mažiau nei 25%

Akumulatoriaus kasetės įdėjimas ir išėmimas

Tik kai naudojate akumulatoriaus kasetę su akumulatoriaus laikikliu

▲ PERSPĖJIMAS: Prieš įdėdami arba išimdami akumulatoriaus kasetę, visada išjunkite prietaisą.

▲ PERSPĖJIMAS: Įdėdami arba išimdami akumulatoriaus kasetę, tvirtai laikykite akumulatoriaus laikiklį ir kasetę. Jeigu akumulatoriaus laikiklį ir kasetę laikysite netvirtai, jie gali išslysti jums iš rankų, todėl akumulatoriaus laikiklis ir kasetė gali būti sugadinti, o jūs galite susižeisti.

Jei norite įdėti akumulatoriaus kasetę, ant akumulatoriaus kasetės esantį liežuvėlį sutapdinkite su korpuse esančiu griovėliu ir įstumkite jį į jai skirtą vietą. Įstatykite iki pat galo, kad spragtelėdama užsifikuotų. Jeigu matote raudoną sandariklį (indikatorių), kaip parodyta paveikslėlyje, jį nėra visiškai užfiksuota.

Jei norite išimti akumulatoriaus kasetę, ištraukite ją iš akumulatoriaus laikiklio, spausdami mygtuką, esantį kasetės priekyje.

► **Pav.4:** 1. Raudonas indikatorius 2. Mygtukas
3. Akumulatoriaus kasetė 4. Akumulatoriaus laikiklis

▲ PERSPĖJIMAS: Akumulatoriaus kasetę visada įkiškite iki galo, kol nebematysite raudono indikatoriaus. Priešingu atveju akumulatoriaus kasetė gali atsitiktinai iškristi iš akumulatoriaus laikiklio ir sužeisti jus arba aplinkinius.

▲ PERSPĖJIMAS: Nekiškite akumulatoriaus kasetės jėga. Jeigu akumulatoriaus kasetę sunkiai lenda, ją kišate netinkamai.

Akumulatoriaus kišenė

Akumuliatorių galima laikyti akumulatoriaus kišenėje. Prijunkite maitinimo kabelio kištuką prie maitinimo kabelio. Tada įdėkite akumuliatorių į akumulatoriaus kišenę ir užfiksuokite tvirtinimo elementą.

► **Pav.5:** 1. Maitinimo laidas 2. Kištukas
3. Akumulatoriaus kišenė

PASTABA: Akumulatoriaus laikiklio (su akumulatoriaus kasete) negalima laikyti akumulatoriaus kišenėje.

Akumulatoriaus laikiklio tvirtinimas

Galite prikabinti akumulatoriaus laikiklį prie savo juosmens diržo. Kad akumulatoriaus laikiklis netyčia nenukristų, tvirtai priiriškite dirželį per dirželio skylutę.

1. Prakiškite kištuką pro kiaurymę akumulatoriaus kišenėje ir ištraukite jį į bazinio slauksnio marškinėlių vidų.
► **Pav.6:** 1. Maitinimo laidas 2. Kiaurymė
3. Akumulatoriaus kišenė 4. Kištukas

2. Pritvirtinkite akumulatoriaus laikiklio diržo kablį prie liemens diržo. Prijunkite maitinimo kabelio kištuką prie akumulatoriaus laikiklio.

► **Pav.7:** 1. Diržo kablys 2. Akumulatoriaus laikiklis
3. Liemens diržas 4. Maitinimo laidas

Akumulatoriaus laikiklis turi apsaugos nuo nukritimo funkciją. Kai norite nuimti akumulatoriaus laikiklį nuo diržo, traukite akumulatoriaus laikiklį aukštyn, spausdami atfiksavimo mygtuką.

► **Pav.8:** 1. Atfiksavimo mygtukas

VEIKIMO APRAŠYMAS

Įjungimo mygtukas

Norėdami įjungti bazinio slauksnio marškinėlius, prijunkite visus kabelius, tada paspauskite ir palaikykite akumulatoriaus arba akumulatoriaus laikiklio maitinimo mygtuką. Norėdami išjungti, paspauskite ir palaikykite bazinio slauksnio marškinėlių maitinimo mygtuką.

PASTABA: Su bazinio slauksnio marškinėliais akumulatoriaus laikiklio galios lygio indikatorius nenaudojamas. Naudojant bazinio slauksnio marškinėlius, šviečia tik galios lygio indikatorius Nr. 4.

► **Pav.9:** 1. Maitinimo mygtukas 2. Galios lygio indikatorius

PASTABA: Akumuliatorių ir akumulatoriaus laikiklį automatiškai išsijungia praėjus maždaug 1 valandai nuo bazinio slauksnio marškinėlių išsijungimo.

Temperatūros reguliavimas

▲ PERSPĖJIMAS: Norėdami naudoti nepertraukiamai, nustatykite temperatūros nuostatą į žemo lygio padėtį (mėlyna). Perkaitus bazinio lygio marškinėliams, gali sutrikti jų veikimas ir jie gali sužaloti.

Yra trys temperatūros nuostatos (aukšta, vidutinė, žema). Įjungus bazinio slauksnio marškinėlius, nustatoma žema temperatūra. Kaskart paspaudus maitinimo mygtuką, temperatūros nuostata keičiama, kaip parodyta paveikslėlyje. Maitinimo mygtuko spalva rodo esamą nuostatą.

► **Pav.10:** 1. Mėlyna: „žema“ 2. Raudona: „aukšta“
3. Balta: „vidutinė“

Likusios akumulatoriaus galios rodymas

PASTABA: Rodmuo gali šiek tiek skirtis nuo faktinės energijos lygio – tai priklauso nuo naudojimo sąlygų ir aplinkos temperatūros.

Tik kai naudojate akumulatoriaus kasetę (su indikatoriumi) su akumulatoriaus laikikliu

Paspauskite akumulatoriaus kasetės tikrinimo mygtuką, kad būtų rodoma likusi akumulatoriaus energija. Maždaug trims sekundėms užsideds indikatorius lemputės.

► **Pav.11:** 1. Indikatoriaus lemputė 2. Tikrinimo mygtukas

Indikatoriaus lemputės reikšmė

Indikatorių lemputės			Likusi galia
Šviečia	Nešviečia	Mirksi	
■	□	◐	75–100 %
■ ■ ■ ■			
■ ■ ■ ■	□		50–75 %
■ ■ ■ ■	□ □		25–50 %
■	□ □ □ □		Mažiau nei 25%
◐	□ □ □ □		Įkraukite akumuliatorių. (Tik LXT akumuliatoriams)
■ ■ □ □	□ □		Galimai įvyko akumuliatoriaus veikimo triktis.
□ □ ■ ■			
	↑ ↓		(Tik LXT akumuliatoriams)

PASTABA: Tik LXT akumuliatoriams:

Veikiant akumuliatoriaus apsaugos sistemai ims mirksėti pirmoji (toliausiai kairėje) indikatoriaus lemputė.

Akumuliatorius BL1055B

Kai akumuliatorius BL1055B atjungtas, paspauskite maitinimo mygtuką. Kelioms sekundėms įsijiebs likusios akumuliatoriaus galios indikatorius.

► **Pav.12:** 1. Maitinimo mygtukas 2. Likusios akumuliatoriaus galios indikatorius

Indikatoriaus lemputės reikšmė

Indikatorių lemputės			Likusi galia
Šviečia	Nešviečia	Mirksi	
■	□	◐	50–100 %
■ ■ ■ ■			
■ ■ ■ ■	□		25–50 %
■	□ □ □ □		10–25 %
◐	□ □ □ □		Mažiau nei 10 %
◐	□ □	◐	Akumuliatoriaus triktys

Akumuliatoriaus apsaugos sistema

Jei likusi akumuliatoriaus galia bus per maža, įrenginys neveiks. Įjungus įrenginį, maitinimas vėl bus tiekiamas šildymo dalims, bet netrukus išsijungs. Tokiu atveju išimkite ir įkraukite akumuliatoriaus kasetę.

USB prietaisų prijungimas

⚠️ PERSPĖJIMAS: Prijunkite tik tuos įrenginius, kurie dera su USB maitinimo prievadu. Kitaip gali sutrikti veikimas.

PASTABA: Prieš prijungdami USB prietaisą, visada padarykite atsarginę USB prietaise esančių duomenų kopiją. Kitaip galite prarasti duomenis.

PASTABA: Akumuliatoriaus laikiklis ir akumuliatorius BL1055B gali netiekti energijos kai kuriems USB prietaisams.

PASTABA: Įkrovę arba kai nenaudojate, ištraukite USB laidą ir uždarykite dangtelį.

PASTABA: Faktinė išėjimo srovė skiriasi priklausomai nuo prijungto USB įrenginio.

PASTABA: Kai maitinimo mygtukas įjungtas, naudojama akumuliatoriaus galia. Visada išjunkite jungiklį, kai nenaudojate.

PASTABA: Kai iš eilės kraunate kelis USB įrenginius, įkrovę vieną įrenginį palaukite maždaug 10 sekundžių, tada galite krauti kitą.

Akumuliatoriaus laikiklis (su akumuliatoriumi) ir akumuliatorius BL1055B gali veikti kaip išorinis maitinimo šaltinis USB prietaisams.

1. Atidarykite dangtelį ir prijunkite USB laidą (nepriėdamas) prie USB prievado. Prijunkite kitą laido galą prie prietaiso.

2. Pradėkite įkrovimą:

— Kai naudojate akumuliatoriaus laikiklį (su akumuliatoriumi), paspaudę palaikykite maitinimo mygtuką, kol įsijiebs galios lygio indikatorius. Akumuliatorius tiekia nuol. sr. 5 V, 2,4 A.

Akumuliatoriaus laikiklis (su akumuliatoriumi)

► **Pav.13:** 1. Maitinimo mygtukas 2. USB anga

— Kai naudojate akumuliatorių BL1055B, paspauskite maitinimo mygtuką. Akumuliatorius tiekia nuol. sr. 5 V, 1,5 A.

Akumuliatorius BL1055B

► **Pav.14:** 1. Maitinimo mygtukas 2. USB anga

TECHINĖ PRIEŽIŪRA

▲ PERSPĖJIMAS: Prieš atlikdami apžiūras ir techninės priežiūros darbus, būtinai užtikrinkite, kad bazinio slauksnio marškinėliai būtų išjungti, o akumuliatoriaus kasetė – nuimta.

▲ PERSPĖJIMAS: Jei bazinio slauksnio marškinėliai neįsijungia arba nustatoma visiškai įkrautos akumuliatoriaus kasetės triktis, nuvalykite akumuliatoriaus kasetės ir akumuliatoriaus laikiklio kontaktus. Jei bazinio slauksnio marškinėliai vis tiek tinkamai neveikia, nenaudokite jų ir susisieki su mūsų įgaliotuoju priežiūros centru.

PASTABA: Niekada nenaudokite gazolino, benzino, tirpiklio, spirito arba panašių medžiagų. Gali atsirasti išblukimų, deformacijų arba įtrūkimų.

Kad gaminyt būtų SAUGUS ir PATIKIMAS, jį taisyti, apžiūrėti ar vykdyti bet kokią kitą priežiūrą ar derinimą turi įgaliotasis kompanijos „Makita“ techninės priežiūros centras; reikia naudoti tik kompanijos „Makita“ pagamintas atsargines dalis.

Bazinio slauksnio marškinėlių valymas

- Prieš skalbdami atjunkite akumuliatorių ir akumuliatoriaus laikiklį nuo bazinio slauksnio marškinėlių.
- Laikykites etiketėje nurodytų instrukcijų.
- Neskalkbkite bazinio slauksnio marškinėlių su kitais drabužiais. Antraip gali išblukti spalva arba kiti audiniai gali būti nudažyti.
- Skalbdami skalbimo mašinoje, naudokite skalbinių tinklėlį.
- Nenaudokite audinių minkštiklio.
- Naudokite tik neutralų ploviklį.
- Baigę skalbti, iš karto išimkite bazinio slauksnio marškinėlius iš skalbimo mašinos.
- Būtinai įdėkite kištuką į akumuliatoriaus kišenę ir, prieš skalbdami, užtraukite užtrauktuką.

PASIRENKAMI PRIEDAI

▲ PERSPĖJIMAS: Šiuos papildomus priedus arba įtaisus rekomenduojama naudoti su šioje instrukcijoje nurodytu „Makita“ bendrovės įrankiu. Naudojant bet kokius kitus papildomus priedus arba įtaisus, gali kilti pavojus sužeisti žmones. Naudokite tik nurodytam tikslui skirtus papildomus priedus arba įtaisus.

Jei gu norite daugiau sužinoti apie tuos priedus, kreipkitės į artimiausią „Makita“ techninės priežiūros centrą.

- Akumuliatoriaus laikiklis
- Originalus „Makita“ akumuliatorius ir įkroviklis

PASTABA: Kai kurie sąraše esantys priedai gali būti pateikti įrankio pakuotėje kaip standartiniai priedai. Jie įvairiose šalyse gali skirtis.

PAPILDOMI NURODYMAI DĖL BL1055B

Priklausomai nuo šalies

Specifikacijos

Vardinė įtampa / vardinė talpa (vidinis akumuliatorius)	Nuol. sr. 3,6 V / 16,75 Ah
Įkrovimo laikas	5 V / 1,0 A: 14 valandų 5 V / 1,5 A: 12 valandų 5 V / 2,4 A: 10 valandų

Šį akumuliatorių galima naudoti tik su toliau nurodyta „Makita“ ventiliatorine striuke (liemene) arba šildomąja striuke (liemene, antklode arba bazinio slauksnio marškinėliais).

► Pav.15

Grupė	Modelis
A	Ventiliatoriaus striukė / liemenė: DFV210, DFJ206, DFJ207, DFJ210, DFJ211, DFJ212, DFJ213, DFJ214, DFJ216, DFJ304, DFJ305, DFJ310, DFJ311, DFJ405, DFJ407, DFJ410, DFJ411, DFJ416 Šildoma striukė / liemenė / antklodė: CV102D, DCV202, CJ105D, CJ106D, DCJ205, DCJ206, CB100D, DCB200
B	Ventiliatoriaus striukė / liemenė: DFJ212A, DFJ213A, DFJ214A, DFJ216A, DFJ312A, DFJ416A, DFV210A, DFV214A, DFV215A Šildomieji bazinio slauksnio marškinėliai: DCX200, DCX201

HOIATUS

Tähtsad juhised. Hoidke edaspidiseks kasutamiseks alles.

- Euroopa kasutajad. 8-aastased ja vanemad lapsed ning füüsiliste, sensoorsete või vaimsete puuetega või ebapiisavate kogemuste ja teadmistega isikud võivad seda seadet kasutada juhul, kui neid jälgitakse või kui neid on õpetatud seadet ohutult kasutama ning nad mõistavad seadme kasutamisega kaasnevat ohte. Lapsed ei tohi seadmega mängida. Lapsed ei tohi seadet puhastada ega hooldada ilma järelevalveta.
- Kasutajad väljaspool Euroopat. Seda seadet ei tohi kasutada füüsiliste, sensoorsete või vaimsete puuetega või ebapiisavate kogemuste ja teadmistega isikud (sh lapsed), välja arvatud juhul, kui nende ohutuse eest vastutav isik neid juhendab või jälgib. Jälgige, et lapsed ei kasutaks seadet mängimiseks.
- Aku tüübi leiade peatükist „TEHNILISED ANDMED”.
- Aku paigaldamise ja eemaldamise juhised leiade jaotisest „Akukasseti paigaldamine ja eemaldamine”.
- Akukasseti kõrvaldamiseks eemaldage see tööriistast ja kõrvaldage ohutus kohas. Järgige aku kõrvaldamisel kohalikke eeskirju.
- Kui tööriista ei kasutata pika ajaperioodi jooksul, tuleb aku tööriistast eemaldada.
- Ärge tekitage akukasseti lühist.
- Üksikasjalikku teavet ettevaatusabinõude kohta, mida kasutaja peab hoolduse ajal järgima, leiade peatükist „HOOLDUS”.

Painduvad kütteseadmed

- Kui seadet ei kasutata, pange see alljärgnevalt hoiule.
 - Enne kokkupanemist laske seadmel maha jahtuda.
 - Ärge tekitage seadmele volte, asetades sellele hoiustamise ajal esemeid.
- Kontrollige sageli, ega seadmel pole kulumise jälgi või kahjustusi. Selliste märkide esinemisel või juhul, kui seadet on valesti kasutatud või seade ei tööta, viige see enne uuesti sisselülitamist müüjale tagasi.
- Seade ei ole mõeldud kasutamiseks meditsiinilisel otstarbel haiglates.
- Seadet ei tohi kasutada isikud, kes ei tunneta kuumust, ega teised kergesti haavatavad isikud, kes ei ole võimelised ülekuumenemisele reageerima.
- Alla kolme aasta vanused lapsed ei tohi seadet kasutada, kuna nad ei ole võimelised ülekuumenemisele reageerima.
- Väikesed üle kolme aasta vanused lapsed tohivad seadet kasutada ainult siis, kui lapsevanem või hooldaja on selle eelnevalt seadistanud või kui last on piisavalt juhendatud, kuidas seda ohutult seadistada.
- Kontrollige, ega lülilil ja juhtmel ei ole mõrasid, kust vesi võiks pesemise ajal sisse pääseda; kuivatamise ajal tuleb juhe paigutada selliselt, et vesi ei saaks lülitsisse ega juhtseadmesse voolata.
- Kui teil on seadme kasutamise ajal alltoodud sümptomeid, võtke seade kohe seljast ja pidage nõu arstiga. Muidu on kuumakurnatuse või -rabanduse oht.
 - **Esimesed sümptomid:**
igasugune ebamugavus, liigne higistamine; kaelavalu; iiveldus; pearinglus või unisus.
 - **Kuumakurnatuse/-rabanduse sümptomid:**
iiveldus ja oksendamine; tuikav peavalu; pearinglus ja unisus; higistamise puudumine; punane, kuum ja kuiv nahk; lihasnõrkus või krampid; kiire südame töö; kiire pindmine hingamine, muutused käitumises, näiteks segadus, orientatsioonikao-
tus või tuikumine; teadvuse kaotus.

TEHNILISED ANDMED

Mudel:	DCX200	DCX201
Materjal	100% polüester	
Temperatuuri reguleerimise sammud	3	

		Sobiv akukassett			
		BL1055B	BL1016 / BL1021B / BL1041B	BL1415N / BL1430B / BL1440 / BL1460B	BL1815N / BL1820B / BL1830B / BL1840B / BL1850B / BL1860B
Sobiv akuhoidik		Akuhoidikut pole vaja	Akuhoidik CXT-akukassetile	Akuhoidik LXT-akukassetile	
Nimipinge		Alalisvool 10,8 V	Alalisvool 10,8–12 V max	Alalisvool 14,4 V	Alalisvool 18 V
USB-toiteport (akuhoidikul)	Väljundpinge	Alalisvool 5 V			
	Väljundvool	1,5 A	2,4 A		
	Tüüp	Tüüp C	Tüüp A		

- Meie pideva uuringu- ja arendusprogrammi tõttu võidakse tehnilisi andmeid muuta ilma sellest ette teatamata.
- Tehnilised andmed ja akukassett võivad riigiti erineda.

⚠ HOIATUS: Kasutage ainult ülalpool loetletud akukasse. Muude akukassetide kasutamine võib tekitada vigastusi ja/või tulekahju.







Tööaeg





Temperatuurisäte	Akukassett			
	BL1055B	BL1041B	BL1460B	BL1860B
KÕRGE	5,5 tundi	3,5 tundi	5,5 tundi	7,5 tundi
KESKMINE	11 tundi	7 tundi	10,5 tundi	16 tundi
MADAL	20 tundi	15 tundi	23 tundi	33 tundi

- Ülalpool tabelis toodud tööajad on ligikaudseks suuniseks. Need võivad tegelikest tööaegadest erineda.
- Tööajad võivad erineda olenevalt aku tüübist, laadimise olekust ja kasutustingimustest.
- Akukassett võib riigiti erineda.

Sümbolid

Seadmel võidakse kasutada mõnda järgmist sümbolit. Tehke nende tähendus endale enne seadme kasutamist selgeks.

	Lugege juhendit.
	Peske masinas õrna tsükliga madalamal temperatuuril kui 30 °C.
	Ärge valgendage.
	Ärge väänake.
	Ärge triikige.
	Ärge kasutage kuivpuhastust.

	Väga väikesed lapsed ei tohi kasutada (0–3 aastat).
	Ärge sisestage nõelu.
	Kasutage madalal kuumusel trummelkuivatust.
	Kuivatada nõõril.
	III klassi seade.



Ainult EL-i riikide puhul
Seadmes sisalduvate ohtlike osade tõttu võivad elektri- ja elektroonikaseadmete jäätmel, akud ja patareid avaldada negatiivset mõju keskkonnale ja inimeste tervisele.



Elektri- ja elektroonikaseadmeid ega akusid ei tohi kõrvaldada koos olmejäätmetega!
Euroopa elektri- ja elektroonikaseadmete jäätmel, akude ja patareide ning nende jäätmel direktiivi ja riiklikku õigusesse ülevõtmise kohaselt tuleb elektri- ja elektroonikaseadmete, akude ja patareide jäätmel koguda eraldi ning viia eraldiseisvasse olmejäätmete kogumispunkti, mis tegutseb kooskõlas keskkonnakaitse eeskirjadega. Sellele osutab seadmele paigaldatud läbikriipsutatud ratasestega prügikasti sümbol.



Ärge jätke akut vihma kätte ega laske sel märjaks saada.



Ärge visake akut tulle



Ärge tekitage akus lühist.

Kavandatud kasutus

See seade on ette nähtud keha soojendamiseks külmas keskkonnas.

OHUTUSHOIATUSED

⚠HOIATUS: Lugege läbi kõik ohutushoiatused ja juhtnõõrid. Hoiatuste ja juhtnõõride mittejärgmine võib põhjustada elektrišokki, tulekahju ja/või tõsisid vigastusi.

Hoidke edaspidisteks viideteks alles kõik hoiatused ja juhtnõõrid.

Üldised ohutushoiatused

- Lapsed, puuetega isikud ja kuumust mittetajuvad isikud (nt kehva vereringega isikud) ei tohi seda seadet kasutada.
- Ärge kasutage seadet muul otstarbel peale selle kavandatud kasutuse.
- Ärge kunagi kasutage seadet, kui see on seest märg.
- Kandke seadme kasutamise ajal pikka aluspesu. Ärge kandke seadet palja naha peal.
- Kui tajute midagi ebatavalist, lülitage seade välja ja eemaldage kohe aku.
- Ärge laske millelgi toitekaablit pigistada. Kahjustatud kaabel võib anda elektrilöögi.
- Ükskõik millise hälbe leidmise korral pöörduge remontimiseks kohaliku teeninduskeskuse poole.
- Ärge kasutage nõelu ega muid sarnaseid esemeid. Sisemised elektrijuhtmed võivad kahjustada saada.

- Hoidke alles hooldussildid ja andmesilt. Kui need muutuvad loetamatuks või lähevad kaduma, pöörduge remontimiseks volitatud teeninduskeskuse poole.
- Valige pidevaks kasutamiseks sobivad temperatuurisätted, võttes arvesse kasutuskeskkonda.
- Akukassett, akuhoidik ja konnektorid ei tohi pesemise ja kuivatamise ajal märjaks saada.
- Lapsed vanuses 3 kuni 8 aastat võivad seadet kasutada järelevalve all ja nii, et juhtseade on alati seadistatud miinimumtemperatuurile.
- Ärge laske soojendusega sektsioonil pikka aega olla nahal sama kohta vastas. Kui soojendusega sektsioon puudutab pikka aega nahka samast kohast, võivad tekkida madala astme põletused isegi suhteliselt madala temperatuuri korral (40–60 °C).
- Lõpetage seadme kasutamine, kui tunnete, et see on kuum.
- Ärge kunagi kasutage seadet magamise ajal.
- Potentsiaalse kuumarabanduse ennetamiseks lahutage riituse toide, kui lähete oluliselt kõrgema temperatuuriga keskkonda.
- Pidage hoolikalt silmas riituse sees olevat märgistust ☹. Ärge sisestage riitusesse nõelu väljast ega seest.
- Enne laadimist eemaldage akud seadmest.
- Eemaldage tühjenenud akud seadmest ja kõrvaldage need ohutult.
- Enne seadme hoiule panemist eemaldage akud.
- Ärge lühiühendage toiteklemme.
- Hoidke seadet kohas, kus lemmikloomad sellega kokku puutuda ei saa.

Pesuu

- Seadme pesemisel järgige seadme hoiatusmärgistusel olevaid juhiseid.
- Enne seadme puhastamist eemaldage akuhoidik ja akukassett ning pange seejärel toitekaabel akutaskusse ja sulgege lukk.

Tööpiirkonna ohutus

- Tööpiirkond peab olema puhas ja hästi valgustatud. Asju täiskuhjatud või pimedad alad soodustavad õnnetuste teket.

Elektriohutus

- Seadet ei tohi jätta vihma kätte ega märga keskkonda. Seadmesse sattunud vesi võib suurendada elektrilöögiohtu.
- Ärge väärkasutage juhet. Ärge kasutage juhet kandmiseks, tõmbamiseks ega seadme lahutamiseks elektrivõrgust. Hoidke juhet eemal kuumusest, õlist ja teravatest servadest.
- Ärge ühendage toiteallikat USB-porti. Vastasel korral võib tekkida tulekahju. USB-port on ette nähtud ainult madalama pingega seadmete laadimiseks.
- Katke USB-port alati kattega, kui te ei laadi parasjagu madalama pingega seadet.
- Ärge sisestage USB-toiteporti naelu, juhet jmt. Vastasel korral võib lühis tekitada suitsu ja tulekahju.

- Ärge käsitage juhete ega akut märgade ega rasvaste kätega.
- Ärge kunagi kasutage seadet, kui juhe või pistik on kahjustunud.
- Kasutage alati Makita heakskiidetud akuhoidikut.
- Ärge jätke ühtegi juhete lahutamaks, kui akutoide on sisse lülitatud. Väikesed lapsed võivad pingestatud pistiku endale suhu panna ja vigastada saada.
- Ühendage akuhoidiku pistik ainult seadmega, mille Makita on selleks ette näinud.
- Laske hooldada kvalifitseeritud remondimehel, kes kasutab vaid identseid asendusosi. Tänu sellele on tagatud toote ohutus.
- Ärge muutke ega proovige parandada seadet või akukomplekti muul viisil, kui kasutus- ja hooldusjuhendis osutatud.

Isiklik ohutus

- Olge seadme kasutamise ajal tähelepanelik, jälgige oma tegevust ning lähtuge seadme kasutamisel tervest mõistusest. Ärge kasutage seadet, kui olete väsinud või narkootikumide, alkoholi või ravimite mõju all. Üks hetk tähelepanematust seadme kasutamise ajal võib põhjustada raskeid kehavigastusi.

Painduvate kütteseadmete kasutamine ja hooldus

- Ärge kasutage seadet, kui seda ei saa lülitist sisse ega välja lülitada. Iga seade, mida ei saa lülitist juhtida, on ohtlik ning tuleb parandada.
- Hooldage seadet. Kontrollige, ega ei ole katkisi osi või muud, mis võiks tööd ohustada. Kui seade on kahjustunud, laske see enne kasutamist korda teha.
- Kasutage seadet selle juhendi järgi, võttes arvesse töötingimusi ja tehtavat tööd. Seadme kasutamine selleks mitte ette nähtud otstarbel võib kaasa tuua ohtliku olukorra.
- Kui sular on purunenud, viige seade parandamiseks meie volitatud teeninduskeskusesse.
- Ärge kasutage seadet kokkuvoldituna. Ärge väanake seadet.

Akuga tööriista kasutamine ja hooldus

1. Laadige alati laadijaga, mille tootja on heaks kiitnud. Laadija, mis sobib kasutamiseks ühte tüüpi akuga, võib kaasa tuua tulekahjuhuu, kui seda kasutada koos mõnda teist tüüpi akuga.
2. Kasutage elektritööriistu üksnes spetsiaalselt neile toodetud akudega. Mis tahes muude akude kasutamine võib tekitada tervisekahjustusi või tulekahjuhuu.
3. Kui akut ei kasutata, ärge hoidke seda koos muude metalliesemetega, nagu kirjalambrid, mündid, võtmed, naelad, kruvid jm väikesed metalliesemed, mis võivad tekitada ühenduse klemmide vahel. Akuklemmide lühis võib põhjustada põletusi ja tulekahjuhuu.
4. Väärkasutamise tagajärjel võib akust valguda välja vedelikku; ärge seda puudutage. Kui olete selle vedelikuga siiski kogemata kokku puutunud, uhtke kohta veega. Kui vedelik on sattunud silma, minge arsti juurde. Akust väljalvalgunud vedelik võib põhjustada ärritust ja põletusi.

5. Ärge kasutage akupaketti ega tööriista, mis on kahjustatud või muudetud. Kahjustatud või muudetud akud võivad käituda etteaimamatult, põhjustades süttimis-, plahvatus- või vigastusohu.
6. Kaitske akupaketti ja tööriista tule ja kõrge temperatuuri eest. Tule või kõrgema kui 130 °C temperatuuriga kokkupuutumine võib tuua kaasa plahvatuse.
7. Pidage kinni kõigist laadimisjuhetest ja ärge laadige akupaketti ega tööriista väljaspool juhendis märgitud temperatuurivahemikku. Valesti või väljaspool märgitud temperatuurivahemikku laadimine võib kahjustada akupaketti ja suurendada süttimisohtu.

Akupaketiga seotud olulised ohutusjuhised

1. Enne akukasetti kasutamist lugege (1) akulaadial, (2) akul ja (3) seadmel olevad juhtnöörid ja hoiatused läbi.
2. Ärge võtke akukasetti lahti ega muutke seda. See võib põhjustada tulekahju, liigset kuumust või plahvatuse.
3. Kui tööaeg järsult lüheneb, siis lõpetage kohe kasutamine. Edasise kasutamise tulemuseks võib olla ülekuumenemisoht, võimalikud põletused või isegi plahvatus.
4. Kui elektrilüüti satub silma, siis loputage silma puhta veega ja pöörduge koheselt arsti poole. Selline õnnetus võib põhjustada pimedaksjäämist.
5. Ärge tekitage akukasettis lühist:
 - (1) Ärge puutuge klemme elektrijuhtidega.
 - (2) Ärge hoidke akukasetti tööriistakassis koos metalliesemetega, nagu naelad, mündid jne.
 - (3) Ärge tehke akukasetti märjaks ega jätke seda vilma kätte.

Aku lühis võib põhjustada tugevat elektrivoolu, ülekuumenemist, põletusi ning ka seadet tõsiselt kahjustada.

6. Ärge hoidke ega kasutage tööriista ja akukasetti kohtades, kus temperatuur võib tõusta üle 50 °C (122 °F).
7. Ärge põletage akukasetti isegi siis, kui see on saanud tõsiselt vigastada või on täiesti kuldunud. Akukasett võib tules plahvatada.
8. Ärge naelutage, löigake, muljuge, visake akukasetti ega laske sel kukkuda, samuti ärge lööge selle pihta kõva esemega. Selline tegevus võib põhjustada tulekahju, liigset kuumust või plahvatuse.
9. Ärge kasutage kahjustatud akut.
10. Sisalduvatele liitium-ioonakudele võivad kohalduda ohtlike kaupade õigusaktide nõuded. Kaubanduslikul transportimisel, näiteks kolmandate poolte või transpordiettevõtete poolt, tuleb järgida pakendil ja siltidel toodud erinõudeid. Transportimiseks ettevalmistamisel on vajalik pidada nõu ohtliku materjali ekspordiga. Samuti tuleb järgida võimalike riiklike regulatsioonide üksikasjalikumaid nõudeid. Katke teibiga või varjake avatud kontaktid ja pakendage aku selliselt, et see ei saaks pakendis liikuda.

11. **Kasutuskõlbmatuks muutunud akukasseti kõrvaldamiseks eemaldage see tööriistast ja viige selleks ette nähtud kohta. Järgige kasutuskõlbmatuks muutunud aku kõrvaldamisel kohalikke eeskirju.**
12. **Kasutage akusid ainult Makita heaks kiidetud toodetega.** Akude paigaldamine selleks mitte ettenähtud toodetele võib põhjustada süttimist, ülemäärast kuumust, plahvatamist või elektrolüüdi lekkimist.
13. **Kui tööriista ei kasutata pika ajaperioodi jooksul, tuleb aku tööriistast eemaldada.**
14. **Kasutamise ajal ja pärast kasutamist võib akukassett kuumeneda, mis võib põhjustada põletusi või madala temperatuuri põletusi. Olge kuuma akukasseti kandmisel ettevaatlik.**
15. **Ärge puudutage tööriista klemmi kohe pärast kasutamist, sest see võib olla kuum ja põhjustada põletusi.**
16. **Hoidke akukasseti klemmid, avad ja sooned tükikestest, tolmust ja mullast puhtad.** See võib põhjustada tööriista või aku ülekuumenemist, süttimist, purunemist ja talitlushäireid, mis võib lõppeda põletuste või kehavigastustega.
17. **Kui tööriist ei kannata kasutamist kõrgepingeliinide lähedal, ärge kasutage akukasseti kõrgepingeliinide lähedal.** Muidu võib tööriist või akukassett puruneda või sellel tõrge tekkida.
18. **Hoidke akut lastele kättesaamatult.**

HOIDKE JUHEND ALLES.

⚠ETTEVAATUST: Kasutage ainult Makita originaalakusid. Mitte Makita originaalakude või muudetud akude kasutamine võib põhjustada akude süttimise, kehavigastuse ja kahjustuse. Samuti muudab see kehtetuks Makita tööriista ja laadija Makita garantii.

Vihjeid aku maksimaalse kasutusaja tagamise kohta

1. **Laadige akukassetti enne selle täielikku tühjenemist.** Kui märkate, et tööriist töötab väiksema võimsusega, peatage töö ja laadige akukassetti.
2. **Ärge laadige täielikult laetud akukassetti.** Ülelaadimine lühendab akude kasutusiga.
3. **Laadige akukassetti toatemperatuuril 10 °C - 40 °C.** Enne laadimist laske kuumenenud akukassetil maha jahtuda.
4. **Kui te ei kasuta parajasti akukassetti, eemaldage see tööriistast või laadurist.**
5. **Kui te ei kasuta akukassetti kauem kui kuus kuud, laadige see.**

OSADE KIRJELDUS

► Joon.1

1	Toitenupp	2	Akutasku
3	Pistik	-	-

Lisatarvik

► Joon.2

1	Akuhoidik CXT-akukassetile	2	Akuhoidik LXT-akukassetile
3	Aku BL1055B (Riigikohane)	4	CXT-akukassett (10,8–12 V max)
5	LXT-akukassett (14,4 V / 18 V)	-	-

PAIGALDAMINE

Aku laadimine

Akuhoidikuga kasutatavad akukassetid



















Akulaadimisjuhende leiate laaduri kasutusjuhendist.

Aku BL1055B

Avage USB-pesa kate. Ühendage aku ja vahelduvvooluadapter ADP07 (pole komplektis) või muu tavaline USB-laadija akuga kaasas oleva USB-kaabli abil. Tavalise USB-laadija soovituslikud näitajad on 5 V / 3 A või alla selle. Seejärel ühendage vahelduvvooluadapter ADP07 vooluvõrku. Kui laadimine on lõpetatud, süttib kogu aku jääkmahtuvuse märgutuli ning kustub mõne aja pärast. Lahutage vahelduvvooluadapter ja USB-kaabel ning sulgege seejärel kate.

► **Joon.3:** 1. Vahelduvvooluadapter ADP07 2. Aku BL1055B 3. Kaas 4. USB-kaabel

Märgutule tähendus

Märgutuled			Jääkmahutavus
 Pöleb	 Väljas	 Vilgub	
			100% (Laadimine on lõppenud)
			
↓			
			50% kuni 100%
			25% kuni 50%
			Alla 25%

Akukasseti paigaldamine ja eemaldamine

Ainult akuhoidikuga kasutatava akukasseti kasutamisel

⚠ETTEVAATUST: Lülitage seade alati enne akukasseti paigaldamist või sealt eemaldamist välja.

⚠ETTEVAATUST: Akukasseti paigaldamisel või eemaldamisel tuleb akuhoidikut ja akukasseti kindlalt paigal hoida. Kui akuhoidikut ja akukasseti ei hoita kindlalt paigal, võivad need käest libiseda ning kahjustada akuhoidikut ja akukasseti ja/või põhjustada kehavigastusi.

Akukasseti paigaldamiseks joondage akukasseti keel korpuse soonega ja libistage kassett oma kohale. Sisestage see tervenisti, kuni see lukustub klõpsuga oma kohale. Kui näete joonisel näidatud punast näidikut, pole see täielikult lukustunud.

Akukasseti eemaldamiseks lükake seda akuhoidiku küljest lahti, vajutades samal ajal kasseti esiküljel olevat nuppu.

► **Joon.4:** 1. Punane näidik 2. Nupp 3. Akukassetit 4. Akuhoidik

⚠ETTEVAATUST: Paigaldage akukassetit alati täies ulatuses nii, et punane näidik poleks nähtaval, sest muidu võib akukassetit akuhoidikust koge-mata välja kukkuda ning vigastada teid või läheduses viibivaid isikuid.

⚠ETTEVAATUST: Äрге paigaldage akukasseti jõuga. Kui akukassetit ei lähe kergesti sisse, ei sisesta seda õigesti.

Akutasku

Akut saab hoida akutaskus. Ühendage toitekaabli pistik akuga. Seejärel pange aku akutaskusse ja sulgege lukk.

► **Joon.5:** 1. Toitekaabel 2. Pistik 3. Akutasku

MÄRKUS: Akuhoidikut (koos akukassetiga) ei saa hoida akutaskus.

Akuhoidiku kinnitamine

Saate riputada akuhoidiku oma vöörihmale.

Et vältida akuhoidiku juhuslikku mahakukkumist, kinnitage rihmaaugu abil rihm ja kinnitage see.

1. Juhtige pistik läbi akutaskus oleva ava ning tõmmake sealt särgi sisse.

► **Joon.6:** 1. Toitekaabel 2. Ava 3. Akutasku 4. Pistik

2. Kinnitage akuhoidiku rihmakonks vöörihma külge. Ühendage toitekaabli pistik akuhoidikule.

► **Joon.7:** 1. Rihmakonks 2. Akuhoidik 3. Püksirihm 4. Toitekaabel

Akuhoidikul on kukkumisvastane funktsioon. Kui eemaldate akuhoidikut vöölt, tõmmake akuhoidikut üles, vajutades samal ajal lukust avamise nuppu.

► **Joon.8:** 1. Lukust avamise nupp

FUNKTSIONAALNE KIRJELDUS

Toitenupp

Särgi sisselülitamiseks ühendage kõik kaablid ning vajutage ja hoidke all akul või akuhoidikul olevat toitenuppu. Väljalülitamiseks vajutage ja hoidke all särgil olevat toitenuppu.

MÄRKUS: Akuhoidikul olevat võimsustaseme märgutuld koos särgiga ei kasutata. Särgi kasutamisel süttib ainult võimsustaseme märgutuli 4.

► **Joon.9:** 1. Toitenupp 2. Toitetaseme indikaator

MÄRKUS: Aku ja akuhoidik lülituvad automaatselt välja umbes 1 tund pärast särgi väljalülitamist.

Temperatuuri reguleerimine

⚠ETTEVAATUST: Pidevaks tööks valige temperatuurisäte „madal” (sinine). Särgi ülekuumenemise korral võib särgis tekkida rike ja särk võib vigastusi põhjustada.

Temperatuurisätteid on kolm (kõrge, keskmine, madal). Kui särgi sisse lülitate, seatakse temperatuuriks „madal”. Iga kord, kui vajutate toitenuppu, muutub temperatuurisäte, nagu joonisel on näidatud. Toitenupu värv näitab kehtivat sätet.

► **Joon.10:** 1. Sinine: madal 2. Punane: kõrge 3. Valge: keskmine

Aku jääkmahutavuse näit

MÄRKUS: Näidatud mahutavus võib veidi erineda tegelikust mahutavusest olenevalt kasutustingimustest ja ümbritseva keskkonna temperatuurist.

Ainult akuhoidikuga (millel on indikaator) kasutatava akukasseti kasutamisel

Akukasseti järelejäänud mahutavuse kontrollimiseks vajutate kontrollimise nuppu. Märgulambid süttivad mõneks sekundiks.

► **Joon.11:** 1. Märgutuli 2. Kontrollimise nupp

Märgutule tähendus

Märgutuled			Jääkmahutavus
Pöleb	Väljas	Vilgub	
			75% kuni 100%
			50% kuni 75%
			25% kuni 50%
			Alla 25%
			Laadige akut.
			Ainult LXT-akudele
			Akul võib olla tõrge.
			Ainult LXT-akudele

MÄRKUS: Ainult LXT-akudele:

Esimene (taga vasakul asuv) märgutuli vilgub, kui akukaitsesüsteem töötab.

Aku BL1055B

Vajutage toitenuppu, kui aku BL1055B on lahetatud. Aku jääkmahtuvuse märgutuli süttib mõneks sekundiks.

► **Joon.12:** 1. Toitenupp 2. Aku jääkmahtuvuse indikaator

Märgutule tähendus

Märgutuled			Jääkmahtuvus
Pöleb	Väljas	Vilgub	
			50% kuni 100%
			25% kuni 50%
			10% kuni 25%
			Alla 10%
			Akuhäired

Aku kaitsesüsteem

Kui aku jääkmahtuvus on liiga madal, siis seade ei tööta. Seadme sisselülitamisel varustatakse soojendusosad taas, kuid vaid lühikest aega. Sellisel juhul eemaldage akukasett ja laadige seda.

USB-seadmete ühendamine

⚠ETTEVAATUST: Ühendage ainult seadmeid, mis ühilduvad USB-toitepordiga. Selle juhise eiramine võib põhjustada tõrkeid.

TÄHELEPANU: Enne USB-seadme ühendamist varundage alati USB-seadmel olevad andmed.

Selle juhise järgimata jätmise korral võivad andmed kaotsi minna.

TÄHELEPANU: Akuhoidik ja aku BL1055B ei pruugi mõnele USB-seadmele voolu anda.

TÄHELEPANU: Mittekasutamise ajal või pärast laadimist eemaldage USB-kaabel ja sulgege kate.

MÄRKUS: Tegelik väljundvool on leib ühendatavast USB-seadmest.

MÄRKUS: Kui toitelüliti on sisse lülitatud, tarbib see akutoidet. Mittekasutamise ajal lülitage lüliti alati välja.

MÄRKUS: Kui laete järjest mitut USB-seadet, oodake pärast seadme laadimise lõpetamist ligikaudu 10 sekundit, enne kui alustate järgmise seadme laadimist.

Akuhoidik (koos akuga) ja aku BL1055B võivad toimida välise toiteallikana USB-seadmete jaoks.

1. Avage kate ja ühendage USB-kaabel (pole komplektis) USB-porti. Seejärel ühendage kaabli teine ots seadmega.

2. Alustage laadimist.

— Akuhoidiku (koos akuga) kasutamisel hoidke toitenuppu all, kuni toitetaseme indikaator süttib. Aku annab 5 V, 2,4 A alalisvoolu.

Akuhoidik (koos akuga)

► **Joon.13:** 1. Toitenupp 2. USB-port

— Aku BL1055B kasutamisel vajutage toitenuppu. Aku annab 5 V, 1,5 A alalisvoolu.

Aku BL1055B

► **Joon.14:** 1. Toitenupp 2. USB-port

HOOLDUS

⚠ETTEVAATUST: Enne kontrolli- või hooldustööde tegemist tuleb särk välja lülitada ja akukasett eemaldada.

⚠ETTEVAATUST: Kui täielikult laetud akukasettiga ei lülitu särk sisse või leitakse mõni viga, puhastage akuhoidiku ja akukasetti klemmid. Kui särk siiski ei tööta nõuetekohaselt, lõpetage särgi kasutamine ja pöörduge meie volitatud teeninduskeskuse poole.

TÄHELEPANU: Ärge kunagi kasutage bensiini, vedeldit, alkoholi ega midagi muud sarnast. Selle tulemuseks võib olla luitumine, deformatsioon või pragunemine.

Toote OHUTUSE ja TÖÖKINDLUSE tagamiseks tuleb vajalikud remonttööd ning muud hooldus- ja reguleerimistööd lasta teha Makita volitatud teeninduskeskustes või tehase teeninduskeskustes. Alati tuleb kasutada Makita varuosi.

Särgi puhastamine

- Enne särgi pesemist eemaldage sellelt aku ja akuhoidik.
- Järgige sildil olevaid juhiseid.
- Ärge peske särki koos teiste riielega. See võib värvid tuhniks muuta või teistele riielega värvi anda.
- Kasutage pesumasinas pesuvõrku.
- Ärge kasutage kangapehmentid.
- Kasutage ainult neutraalset pesuvahendit.
- Pärast pesemist võtke särk pesumasinast kohe välja.
- Enne pesemist pange pistik kindlasti akutaskusse ja sulgege lukk.

VALIKULISED TARVIKUD

⚠ETTEVAATUST: Neid tarvikuid ja lisaseadiseid on soovitatav kasutada koos Makita tööriistaga, mille kasutamist selles kasutusjuhendis kirjeldatakse. Muude tarvikute ja lisaseadiste kasutamisega kaasneb vigastada saamise oht. Kasutage tarvikuid ja lisaseadiseid ainult otstarbekohaselt.

Saate vajaduse korral kohalikust Makita teeninduskeskusest lisateavet nende tarvikute kohta.

- Akuhoidik
- Makita algupärane aku ja laadija

MÄRKUS: Mõned nimekirjas loetletud tarvikud võivad kuuluda standardvarustusse ning need on lisatud tööriista pakendisse. Need võivad riigiti erineda.

TÄIENDAVID JUHISED BL1055B KOHTA

Riigikohane

Tehnilised andmed

Nimipinge / nimimahutuvus (seadmesisene aku)	Alalisvool 3,6 V / 16,75 Ah
Laadimisaeg	5 V / 1,0 A: 14 tundi 5 V / 1,5 A: 12 tundi 5 V / 2,4 A: 10 tundi

Seda akut võib kasutada järgmiste Makita ventilaatorjakkide/-vestide ja soojendusjakkide/-vestide/-tekkide ning särkide jaoks.

► Joon.15

Grupp	Mudel
A	Ventilaatorjakk /-vest: DFV210, DFJ206, DFJ207, DFJ210, DFJ211, DFJ212, DFJ213, DFJ214, DFJ216, DFJ304, DFJ305, DFJ310, DFJ311, DFJ405, DFJ407, DFJ410, DFJ411, DFJ416 Soojendusjakk /-vest/-tekk: CV102D, DCV202, CJ105D, CJ106D, DCJ205, DCJ206, CB100D, DCB200
B	Ventilaatorjakk /-vest: DFJ212A, DFJ213A, DFJ214A, DFJ216A, DFJ312A, DFJ416A, DFV210A, DFV214A, DFV215A Soojendusega särk: DCX200, DCX201

ОСТОРОЖНО

Важные инструкции. Сохраните их для дальнейшего использования.

- Для пользователей в Европе: Дети старше 8 лет, лица с ограниченными физическими, сенсорными или умственными способностями и лица, не имеющие надлежащего опыта и знаний, могут использовать это устройство только при условии, что они осознают возможные опасности и действуют под надзором или после инструктажа по безопасному использованию устройства. Не разрешайте детям играть с устройством. Детям запрещается проводить чистку и обслуживание без контроля со стороны взрослых.
- Для пользователей в регионах за пределами Европы: Данное устройство не предназначено для использования людьми (включая детей) с ограниченными физическими, сенсорными или умственными возможностями, либо не имеющими соответствующего опыта или знаний, за исключением случаев, когда они действуют под руководством или после надлежащего инструктажа по использованию устройства со стороны лица, ответственного за их безопасность. Следите за тем, чтобы маленькие дети не использовали данное устройство в качестве игрушки.
- Тип аккумулятора указан в главе “ТЕХНИЧЕСКИЕ ХАРАКТЕРИСТИКИ”.
- Инструкции по установке и снятию аккумулятора приведены в разделе “Установка и извлечение блока аккумулятора”.
- Для утилизации блока аккумулятора извлеките его из инструмента и утилизируйте безопасным способом. Выполняйте требования местного законодательства в отношении утилизации аккумулятора.
- Если не планируется использовать инструмент в течение длительного времени, аккумулятор должен быть извлечен из инструмента.
- Не замыкайте контакты блока аккумулятора между собой.
- Сведения о мерах предосторожности при техническом обслуживании изделия пользователем приведены в главе “ОБСЛУЖИВАНИЕ”.

Для гибких нагревательных приборов

- Храните неиспользуемое изделие следующим образом:
 - Дайте ему остыть перед складыванием.
 - Не мните сложенное изделие во время хранения, помещая на него какие-либо предметы.
- Регулярно проверяйте изделие на предмет наличия признаков износа или повреждений. При наличии таких признаков, если изделие неправильно использовалось или не работает, верните его поставщику, не включая повторно.
- Это изделие не предназначено для использования в медицинских целях в лечебных учреждениях.
- Это изделие не должно использоваться лицами, нечувствительными к теплу, и другими лицами, не способными реагировать на перегрев.
- Детям в возрасте до трех лет не разрешается использовать это изделие из-за их неспособности реагировать на перегрев.
- Использование данного изделия детьми старше трех лет разрешается только при условии предварительной настройки органов управления одним из родителей или опекуном либо проведения надлежащего инструктажа по безопасному использованию органов управления.
- Осмотрите выключатель и шнур на предмет наличия трещин во избежание попадания воды внутрь при стирке, а во время сушки шнур должен быть расположен так, чтобы вода не попала в выключатель или блок управления.
- Если при использовании данного изделия у вас возникают перечисленные ниже симптомы, немедленно снимите его и обратитесь к врачу. В противном случае вы рискуете получить тепловое истощение или тепловой удар.
 - **Первые признаки:** любой дискомфорт, чрезмерная потливость, боль в шее, тошнота, головокружение или сонливость.
 - **Симптомы теплового истощения/теплового удара:** тошнота и рвота; пульсирующая головная боль; головокружение и сонливость; отсутствие потоотделения; горячая, сухая и красная кожа; мышечная слабость или судороги; учащенное сердцебиение; учащенное поверхностное дыхание; изменения в поведении, например замешательство, дезориентация или пошатывание; обморок.

ТЕХНИЧЕСКИЕ ХАРАКТЕРИСТИКИ

Модель:	DCX200	DCX201
Материал	100% полиэстер	
Число настроек температуры	3	

	Подходящий блок аккумулятора			
	BL1055B	BL1016 / BL1021B / BL1041B	BL1415N / BL1430B / BL1440 / BL1460B	BL1815N / BL1820B / BL1830B / BL1840B / BL1850B / BL1860B
Подходящий держатель аккумулятора	Держатель аккумулятора не требуется	Держатель аккумулятора для блока аккумулятора СХТ	Держатель аккумулятора для блока аккумулятора LXT	
Номинальное напряжение	10,8 В пост. тока	10,8 В - 12 В пост. тока макс.	14,4 В пост. тока	18 В пост. тока
Порт подачи питания USB (на держателе аккумулятора)	Выходное напряжение	5 В пост. тока		
	Выходной ток	1,5 А	2,4 А	
	Тип	Тип С	Тип А	

- Поскольку наша программа исследований и разработок действует постоянно, указанные здесь технические характеристики могут быть изменены без предварительного уведомления.
- Технические характеристики и блок аккумулятора могут отличаться в зависимости от страны.

⚠ ОСТОРОЖНО: Используйте только перечисленные выше блоки аккумуляторов. Использование других блоков аккумуляторов может привести к травме и/или пожару.





Время работы







Настройка температуры	Блок аккумулятора			
	BL1055B	BL1041B	BL1460B	BL1860B
HIGH (Высокая)	5,5 часов	3,5 часов	5,5 часов	7,5 часов
MEDIUM (Средняя)	11 часов	7 часов	10,5 часов	16 часов
LOW (Низкая)	20 часов	15 часов	23 часов	33 часов

- Время работы в таблице выше указано приблизительно. Оно может не совпадать с действительным временем работы.
- Время работы зависит от типа аккумулятора, уровня зарядки и условий использования.
- Блок аккумулятора может различаться в зависимости от страны.

Символы

Ниже приведены некоторые символы, которые могут использоваться для обозначения оборудования. Перед использованием убедитесь в том, что вы понимаете их значение.

	Прочитайте руководство по эксплуатации.
	Машинная стирка при температуре ниже 30°C в щадящем режиме.
	Не отбеливать.
	Не выкручивать.

	Не гладить.
	Не подвергать химической чистке.
	Запрещается использование маленькими детьми (0–3 года).
	Не вставлять булавки.
	Выжимать и сушить в стиральной машине при низкой температуре.
	Сушка на веревке.
	Устройство класса III.



Только для стран ЕС

В связи с наличием в оборудовании опасных компонентов отходы электрического и электронного оборудования, аккумуляторы и батареи могут оказывать негативное влияние на окружающую среду и здоровье человека.

Не выбрасывайте электрические и электронные устройства или батареи вместе с бытовыми отходами!

В соответствии с директивой ЕС по отходам электрического и электронного оборудования, по аккумуляторам, батареям и отходам аккумуляторов и батарей, а также в соответствии с ее адаптацией к национальному законодательству, отходы электрического оборудования, батареи и аккумуляторы следует хранить отдельно и доставлять на пункт раздельного сбора коммунальных отходов, работающий с соблюдением правил охраны окружающей среды. Это обозначено символом в виде перечеркнутого мусорного контейнера на колесах, нанесенным на оборудование.



Не допускайте попадания на аккумулятор воды или дождя.



Не бросайте аккумулятор в огонь.



Не допускайте короткого замыкания аккумулятора.

Назначение

Данное устройство предназначено для согревания тела в условиях низких температур.

МЕРЫ БЕЗОПАСНОСТИ

⚠ ОСТОРОЖНО: Ознакомьтесь со всеми инструкциями и рекомендациями по технике безопасности. Невыполнение инструкций и рекомендаций может привести к поражению электротоком, пожару и/или тяжелым травмам.

Сохраните брошюру с инструкциями и рекомендациями для дальнейшего использования.

Общие правила техники безопасности

- Данное устройство не следует использовать детям, инвалидам и всем, кто нечувствителен к теплу, например людям с нарушениями кровообращения.
- Используйте устройство только по назначению.
- Категорически запрещается использовать данное устройство во влажном или мокром состоянии.
- При ношении данного изделия поддевайте ниже белье с длинными рукавами. Не надевайте данное изделие на голое тело.
- Если вы заметили какие-либо отклонения в работе устройства, выключите его и немедленно извлеките аккумулятор.

- Не допускайте защемления кабеля питания. Поврежденный кабель может стать причиной поражения током.
- Если вы заметили признаки неисправности, обратитесь в местный сервисный центр для выполнения ремонта.
- Не вставляйте булавки или аналогичные предметы. Это может привести к повреждению электропроводки внутри.
- Храните этикетки и таблички с техническими данными. Если на этикетке или табличке невозможно разобрать текст или они были утеряны, обратитесь в местный сервисный центр для ремонта.
- Чтобы изделие прослужило дольше, выберите настройки температуры в соответствии с условиями эксплуатации.
- Во время стирки и сушки не допускайте воздействия влаги на блок аккумулятора, держатель аккумулятора и разъемы.
- Данное изделие может использоваться детьми от 3 до 8 лет под присмотром взрослых, при этом регулятор всегда должен быть установлен на минимальное значение температуры.
- Не допускайте продолжительного контакта одного и того же участка кожи с нагревательной секцией. В случае продолжительного контакта нагревательной секции с участком кожи существует возможность низкотемпературного ожога даже при относительно низкой температуре (от 40 до 60 °C).
- Прекратите использовать устройство, если чувствуете, что оно сильно нагрелось.
- Категорически запрещается использовать устройство во время сна.
- Чтобы избежать риска теплового удара, снимите одежду, если вы находитесь в условиях со значительно более высокой температурой.
- Обратите внимание на символ  на внутренней части материала. Не вставляйте булавки в материал куртки снаружи или изнутри.
- Перед зарядкой аккумуляторов извлеките их из устройства.
- Отработанные аккумуляторы следует извлекать из устройства и утилизировать безопасным способом.
- Перед помещением устройства на хранение извлеките из него аккумуляторы.
- Не допускайте короткого замыкания контактов питания.
- Данное изделие следует хранить в месте, недоступном для домашних животных.

Стирка

- При стирке изделия соблюдайте инструкции, приведенные на его предупреждающем ярлыке.
- Перед стиркой изделия извлеките держатель аккумулятора и блок аккумулятора, а затем поместите кабель питания в карман для аккумулятора и закройте застежку-молнию.

Безопасность на рабочем месте

- Рабочее место должно быть чистым и хорошо освещенным. Захламление или плохое освещение повышают риск возникновения несчастных случаев.

Электробезопасность

- Не подвергайте устройство воздействию дождя или влаги. Попавшая в устройство вода повышает опасность поражения электрическим током.
- Аккуратно обращайтесь со шнуром питания. Ни в коем случае не используйте шнур для переноски, перемещения или отключения устройства от розетки. Держите шнур вдали от источников тепла, смазочных материалов, острых краев.
- Не подключайте источник питания к порту USB. Несоблюдение данного требования может привести к пожару. Порт USB предназначен для зарядки устройства с более низким уровнем напряжения.
- Порт USB необходимо закрывать крышкой, если не выполняется зарядка устройств с более низким уровнем напряжения.
- Не вставляйте гвоздь, проволоку и т. п. в порт подачи питания USB. В противном случае короткое замыкание может стать причиной задымления и пожара.
- Не прикасайтесь к шнуру и аккумулятору мокрыми или замасленными руками.
- Категорически запрещается использовать устройство при повреждении шнура или штекера.
- Всегда используйте держатель аккумулятора, указанный компанией Makita.
- При подаче питания аккумулятора убедитесь, что все шнуры подключены. Маленькие дети могут поместить подключенную вилку в рот, что вызовет травму.
- Не подключайте штекер держателя аккумулятора к каким-либо устройствам, кроме указанных компанией Makita.
- Сервисное обслуживание устройства должно выполняться квалифицированным специалистом по ремонту и только с использованием идентичных запасных частей. Это позволит обеспечить безопасность устройства.
- Не пытайтесь самостоятельно ремонтировать устройство или блок аккумулятора или вносить изменения в их конструкцию; строго соблюдайте инструкции по их эксплуатации.

Личная безопасность

- При использовании устройства будьте внимательны, следите за своими действиями и руководствуйтесь здравым смыслом. Не используйте устройство, если вы устали, больны или находитесь под воздействием наркотиков, алкоголя или лекарственных препаратов. Секундная невнимательность при использовании устройства может привести к тяжелой травме.

Использование гибких нагревательных приборов и уход за ними

- Не используйте устройство, если его выключатель не производит включение и выключение. Любое устройство с неисправным выключателем представляет опасность и подлежит ремонту.
- Обеспечьте надлежащий уход за устройством. Проверяйте изделие на наличие повреждений каких-либо деталей и прочих дефектов, которые могут повлиять на его работу. В случае повреждения устройства его необходимо отремонтировать перед использованием.
- Используйте устройство в соответствии с этими инструкциями и строго по назначению, принимая во внимание условия и способ использования. Использование устройства не по назначению может привести к возникновению опасной ситуации.
- В случае выхода из строя плавкой вставки верните устройство в наш авторизованный сервисный центр для ремонта.
- Не используйте данное изделие в сложном состоянии. Не отжимайте данное изделие.

Эксплуатация и обслуживание электроинструмента, работающего на аккумуляторах

1. Заряжайте аккумулятор только зарядным устройством, указанным изготовителем. Зарядное устройство, подходящее для одного типа аккумуляторов, может привести к пожару при его использовании с другим аккумуляторным блоком.
2. Используйте электроинструмент только с указанными аккумуляторными блоками. Использование других аккумуляторных блоков может привести к травме или пожару.
3. Когда аккумуляторный блок не используется, храните его отдельно от металлических предметов, таких как скрепки, монеты, ключи, гвозди, шурупы или другие небольшие металлические предметы, которые могут привести к закорачиванию контактов аккумуляторного блока между собой. Короткое замыкание между контактами аккумуляторного блока может привести к ожогам или пожару.
4. При неправильном обращении из аккумуляторного блока может потечь жидкость. Избегайте контакта с ней. В случае контакта с кожей промойте место контакта обильным количеством воды. В случае попадания в глаза обратитесь к врачу. Жидкость из аккумулятора может вызвать раздражение или ожоги.
5. Не используйте поврежденные или модифицированные инструменты и аккумуляторные блоки. Поврежденные или модифицированные аккумуляторы могут работать некорректно, что может привести к пожару, взрыву или травмированию.
6. Не подвергайте аккумуляторный блок или инструмент воздействию огня или высокой температуры. Воздействие огня или температуры выше 130 °C может привести к взрыву.

7. Следуйте всем инструкциям по зарядке и не заряжайте аккумуляторный блок или инструмент при температурных условиях, выходящих за пределы диапазона, указанного в инструкции. Зарядка ненадлежащим образом или при температурных условиях, выходящих за пределы указанного диапазона, может привести к повреждению батареи и повысить риск пожара.
10. Входящие в комплект литий-ионные аккумуляторы должны эксплуатироваться в соответствии с требованиями законодательства об опасных товарах. При коммерческой транспортировке, например, третьей стороной или экспедитором, необходимо нанести на упаковку специальные предупреждения и маркировку. В процессе подготовки устройства к отправке обязательно проконсультируйтесь со специалистом по опасным материалам. Также соблюдайте местные требования и нормы. Они могут быть строже. Закройте или закрепите разомкнутые контакты и упакуйте аккумулятор так, чтобы он не перемещался по упаковке.

Важные правила техники безопасности для работы с аккумуляторным блоком

1. Перед использованием аккумуляторного блока прочитайте все инструкции и предупредительные надписи на (1) зарядном устройстве, (2) аккумуляторном блоке и (3) инструменте, работающем от аккумуляторного блока.
2. Не разбирайте блок аккумулятора и не меняйте его конструкцию. Это может привести к пожару, перегреву или взрыву.
3. Если время работы аккумуляторного блока значительно сократилось, немедленно прекратите работу. В противном случае, может возникнуть перегрев блока, что приведет к ожогам и даже к взрыву.
4. В случае попадания электролита в глаза промойте их обильным количеством чистой воды и немедленно обратитесь к врачу. Это может привести к потере зрения.
5. Не замыкайте контакты аккумуляторного блока между собой:
 - (1) Не прикасайтесь к контактам какими-либо токопроводящими предметами.
 - (2) Не храните аккумуляторный блок в контейнере вместе с другими металлическими предметами, такими как гвозди, монеты и т. п.
 - (3) Не допускайте попадания на аккумуляторный блок воды или дождя.
 Замыкание контактов аккумуляторного блока между собой может привести к возникновению большого тока, перегреву, возможному ожогу и даже поломке блока.
6. Не храните и не используйте инструмент и аккумуляторный блок в местах, где температура может достигать или превышать 50 °C (122 °F).
7. Не бросайте аккумуляторный блок в огонь, даже если он сильно поврежден или полностью вышел из строя. Аккумуляторный блок может взорваться под действием огня.
8. Запрещено вбивать гвозди в блок аккумулятора, резать, ломать, бросать, ронять блок аккумулятора или ударять его твердым предметом. Это может привести к пожару, перегреву или взрыву.
9. Не используйте поврежденный аккумуляторный блок.
11. Для утилизации блока аккумулятора извлеките его из инструмента и утилизируйте безопасным способом. Выполняйте требования местного законодательства по утилизации аккумуляторного блока.
12. Используйте аккумуляторы только с продукцией, указанной Makita. Установка аккумуляторов на продукцию, не соответствующую требованиям, может привести к пожару, перегреву, взрыву или утечке электролита.
13. Если инструментом не будут пользоваться в течение длительного периода времени, извлеките аккумулятор из инструмента.
14. Во время и после использования блок аккумулятора может нагреваться, что может стать причиной ожогов или низкотемпературных ожогов. Будьте осторожны при обращении с горячим блоком аккумулятора.
15. Не прикасайтесь к контактам инструмента сразу после использования, поскольку они могут быть достаточно горячими, чтобы вызвать ожоги.
16. Не допускайте налипания на контакты, отверстия и пазы блока аккумулятора опилок, пыли или земли. Это может стать причиной перегрева, возгорания, взрыва или неисправности инструмента или блока аккумулятора, что может привести к ожогам или травмам.
17. Если инструмент не рассчитан на использование вблизи высоковольтных линий электропередач, не используйте блок аккумулятора вблизи высоковольтных линий электропередач. Это может привести к неисправности, поломке инструмента или блока аккумулятора.
18. Храните аккумулятор в недоступном для детей месте.

СОХРАНИТЕ ДАННЫЕ ИНСТРУКЦИИ.

▲ВНИМАНИЕ: Используйте только фирменные аккумуляторные батареи Makita. Использование аккумуляторных батарей, не произведенных Makita, или батарей, которые были подвергнуты модификациям, может привести к взрыву аккумулятора, пожару, травмам и повреждению имущества. Это также автоматически аннулирует гарантию Makita на инструмент и зарядное устройство Makita.

Советы по обеспечению максимального срока службы аккумулятора

1. Заряжайте блок аккумуляторов перед его полной разрядкой. Обязательно прекратите работу с инструментом и зарядите блок аккумуляторов, если вы заметили снижение мощности инструмента.
2. Никогда не подзаряжайте полностью заряженный блок аккумуляторов. Перезарядка сокращает срок службы аккумулятора.
3. Заряжайте блок аккумуляторов при комнатной температуре в 10 - 40 °C (50 - 104 °F). Перед зарядкой горячего блока аккумуляторов дайте ему остыть.
4. Если блок аккумулятора не используется, извлеките его из инструмента или зарядного устройства.
5. Зарядите ионно-литиевый аккумуляторный блок, если вы не будете пользоваться инструментом длительное время (более шести месяцев).

ОПИСАНИЕ ДЕТАЛЕЙ

► Рис.1

1	Кнопка питания	2	Отделение для аккумулятора
3	Штекер	-	-

Дополнительная принадлежность

► Рис.2

1	Держатель аккумулятора для блока аккумулятора СХТ	2	Держатель аккумулятора для блока аккумулятора LXT
3	Аккумулятор BL1055B (в зависимости от страны)	4	Блок аккумулятора СХТ (10,8 В - 12 В (макс.))
5	Блок аккумулятора LXT (14,4 В / 18 В)	-	-

УСТАНОВКА

Зарядка аккумулятора

Блоки аккумулятора, используемые с держателем аккумулятора

Описание процесса зарядки аккумулятора см. в руководстве по эксплуатации зарядного устройства.

Аккумулятор BL1055B

Откройте крышку USB-порта. Подключите аккумулятор к блоку питания переменного тока ADP07 (не входит в комплект поставки) или другому зарядному устройству USB общего назначения через кабель USB, поставляемый вместе с аккумулятором. Рекомендуемые выходные параметры зарядного устройства USB общего назначения: не более 5 В / 3 А. После этого подключите блок питания переменного тока ADP07 к сети электропитания. После завершения зарядки индикатор оставшегося заряда аккумулятора загорится и через некоторое время погаснет. Отсоедините блок питания переменного тока и кабель USB, а затем закройте крышку.

- **Рис.3:** 1. Блок питания от переменного тока ADP07 2. Аккумулятор BL1055B 3. Крышка 4. USB-кабель

Значение индикатора

Индикаторы			Уровень заряда
Горит	Выкл.	Мигает	
			100% (Зарядка завершена)
(Индикаторы гаснут через определенное время.)			
			от 50% до 100%
			от 25% до 50%
			Менее 25%

Установка и извлечение блока аккумулятора

Только в случае применения блока аккумулятора, используемого с держателем аккумулятора

▲ВНИМАНИЕ: Обязательно выключайте устройство перед установкой и извлечением блока аккумулятора.

▲ВНИМАНИЕ: При установке и извлечении блока аккумулятора крепко удерживайте держатель аккумулятора и блок аккумулятора. Если не соблюдать это требование, они могут выскользнуть из рук, что приведет к повреждению держателя и блока аккумулятора и/или травмированию оператора.

Для установки блока аккумулятора совместите выступ блока аккумулятора с пазом в корпусе и задвиньте его на место. Устанавливайте блок до упора, чтобы он зафиксировался с небольшим щелчком. Если вы видите красный индикатор, как показано на рисунке, он не зафиксирован полностью.

Для снятия блока аккумулятора нажмите кнопку на лицевой стороне и извлеките блок из держателя аккумулятора.

- **Рис.4:** 1. Красный индикатор 2. Кнопка 3. Блок аккумулятора 4. Держатель аккумулятора

▲ВНИМАНИЕ: Обязательно устанавливайте блок аккумулятора до конца, чтобы красный индикатор не был виден. В противном случае блок аккумулятора может выпасть из держателя и нанести травму вам или другим людям.

▲ВНИМАНИЕ: Не прилагайте чрезмерных усилий при установке блока аккумулятора. Если блок аккумулятора не двигается свободно, значит, он вставлен неправильно.

Отделение для аккумулятора

Аккумулятор может храниться в кармане для аккумулятора. Подсоедините штекер кабеля питания к аккумулятору. Поместите держатель аккумулятора в карман для аккумулятора и закройте застежку-молнию.

► **Рис.5:** 1. Кабель питания 2. Штекер 3. Отделение для аккумулятора

ПРИМЕЧАНИЕ: Держатель аккумулятора (с блоком аккумулятора) не может храниться в кармане для аккумулятора.

Крепление держателя аккумулятора

Можно повесить держатель аккумулятора на поясной ремень.

Чтобы предотвратить падение держателя, прикрепите ремень через отверстие и зафиксируйте его.

1. Проведите штекер через отверстие в кармане для аккумулятора и втяните его внутрь нательника.

► **Рис.6:** 1. Кабель питания 2. Отверстие 3. Отделение для аккумулятора 4. Штекер

2. Прикрепите крючок для скрепления ремней на держателе аккумулятора к поясному ремню. Подсоедините штекер кабеля питания к держателю аккумулятора.

► **Рис.7:** 1. Крючок для ремня 2. Держатель аккумулятора 3. Поясной ремень 4. Кабель питания

Держатель аккумулятора оснащен функцией защиты от падения. При снятии держателя аккумулятора с ремня потяните держатель вверх, нажимая кнопку разблокировки.

► **Рис.8:** 1. Кнопка разблокировки

ОПИСАНИЕ РАБОТЫ

Кнопка питания

Для включения нательника соедините все кабели, нажмите и удерживайте кнопку питания на аккумуляторе или держателе аккумулятора. Для выключения нажмите и удерживайте кнопку питания на нательнике.

ПРИМЕЧАНИЕ: Индикатор уровня мощности на держателе аккумулятора не используется с нательником. При использовании нательника загорится только индикатор уровня мощности 4.

► **Рис.9:** 1. Кнопка питания 2. Индикатор уровня мощности

ПРИМЕЧАНИЕ: Аккумулятор и держатель аккумулятора выключается автоматически примерно через 1 час после выключения нательника.

Регулировка температуры

ВНИМАНИЕ: Для непрерывной работы выберите "низкий" режим температуры (синий). В случае перегрева нательника он может вызвать неисправность и привести к травме.

Имеются три настройки режима температуры (высокий, средний и низкий уровни). При включении нательника устанавливается "низкий" режим температуры. При каждом нажатии кнопки питания режим температуры меняется, как показано на рисунке. Цвет кнопки питания обозначает текущую настройку режима.

► **Рис.10:** 1. Синий: низкий уровень 2. Красный: высокий уровень 3. Белый: средний уровень

Индикация оставшегося заряда аккумулятора

ПРИМЕЧАНИЕ: В зависимости от условий эксплуатации и температуры окружающего воздуха индикация может незначительно отличаться от фактического значения.

Только в случае применения блока аккумулятора (с индикатором), используемого с держателем аккумулятора

Нажмите кнопку проверки на аккумуляторном блоке для проверки заряда. Индикаторы загорятся на несколько секунд.

► **Рис.11:** 1. Индикатор 2. Кнопка проверки

Значение индикатора

Индикаторы			Уровень заряда
Горит	Выкл.	Мигает	
			от 75% до 100%
			от 50% до 75%
			от 25% до 50%
			Менее 25%
			Зарядите аккумулятор.
(Только для аккумуляторов LXT)			
			Возможно, аккумулятор неисправен.
(Только для аккумуляторов LXT)			

ПРИМЕЧАНИЕ: Только для аккумуляторов LXT:













Первая (дальняя левая) индикаторная лампа будет мигать во время работы защитной системы аккумулятора.

Аккумулятор BL1055B

При отсоединенном аккумуляторе BL1055B нажмите кнопку питания. На несколько секунд загорится индикатор емкости аккумулятора.

► **Рис.12:** 1. Кнопка питания 2. Индикатор оставшегося заряда аккумулятора

Значение индикатора

Индикаторы			Уровень заряда
 Горит	 Выкл.	 Мигает	
			от 50% до 100%
			от 25% до 50%
			от 10% до 25%
			Менее 10%
			Аккумулятор неисправен

Система защиты аккумулятора

При слишком низком уровне остаточной емкости аккумулятора устройство не работает. При включении устройства питание снова подается на нагревательные элементы, но вскоре прекращается. В этом случае снимите и подзарядите блок аккумулятора.

Подключение устройств USB

ВНИМАНИЕ: Подключайте только устройства, совместимые с портом подачи питания USB. Несоблюдение этого требования может привести к неисправности.

ПРИМЕЧАНИЕ: Перед подключением устройства USB всегда создавайте резервную копию данных на устройстве USB. При несоблюдении этого требования данные могут быть потеряны.

ПРИМЕЧАНИЕ: Держатель аккумулятора и аккумулятор BL1055B могут не подавать питание в некоторые типы устройств USB.

ПРИМЕЧАНИЕ: После завершения зарядки отсоедините USB-кабель и закройте крышку.

ПРИМЕЧАНИЕ: Фактическая выходная сила тока может отличаться в зависимости от типа подключенного устройства USB.

ПРИМЕЧАНИЕ: Мощность аккумулятора расходует, когда нажата кнопка питания. Держите выключатель отключенным, когда он не используется.

ПРИМЕЧАНИЕ: При зарядании нескольких устройств USB по очереди подождите около 10 секунд перед началом зарядки следующего устройства.

Держатель аккумулятора (с аккумулятором) и аккумулятор BL1055B могут выполнять функции внешнего источника питания для устройств USB.

1. Откройте крышку и подключите USB-кабель (не включен в комплект) к USB-порту. Другой конец кабеля подключите к устройству.

2. Запустите процесс зарядки:

— При использовании держателя аккумулятора (с аккумулятором) нажмите и удерживайте кнопку питания, пока не засветится индикатор уровня мощности. Аккумулятор выдает напряжение 5 В пост. тока и ток 2,4 А.

Держатель аккумулятора (с аккумулятором)

► **Рис.13:** 1. Кнопка питания 2. USB-порт

— Нажмите кнопку питания, когда аккумулятор BL1055B используется. Аккумулятор выдает напряжение 5 В пост. тока и ток 1,5 А.

Аккумулятор BL1055B

► **Рис.14:** 1. Кнопка питания 2. USB-порт

ОБСЛУЖИВАНИЕ

ВНИМАНИЕ: Перед осмотром или обслуживанием необходимо выключить нательник и вынуть блок аккумулятора.

ВНИМАНИЕ: Если нательник не включается или возникает неисправность при полностью заряженном блоке аккумулятора, очистите клеммы держателя аккумулятора и блока аккумулятора. Если нательник по-прежнему не работает должным образом, прекратите его использование и обратитесь в наш авторизованный сервисный центр.

ПРИМЕЧАНИЕ: Запрещается использовать бензин, растворители, спирт и другие подобные жидкости. Это может привести к обезличиванию, деформации и трещинам.

Для обеспечения БЕЗОПАСНОСТИ и НАДЕЖНОСТИ обслуживания ремонт, любое другое техобслуживание или регулировку необходимо производить в полномочных сервис-центрах Makita или сервис-центрах предприятия с использованием только сменных частей производства Makita.

Чистка нательника

- Перед стиркой нательника отсоедините от него аккумулятор и держатель аккумулятора.
- Следуйте инструкциям на бирке.
- Не стирайте нательник вместе с другой одеждой. Это может привести к выцветанию или окрашиванию.
- При использовании стиральной машины применяйте сетку для стирки.
- Не используйте смягчители ткани.
- Используйте только нейтральные очищающие средства.
- После стирки сразу вынимайте нижную рубашку из стиральной машины.
- Перед стиркой обязательно уложите кабель питания в карман для аккумулятора и застегните застегжку-молнию.

ДОПОЛНИТЕЛЬНЫЕ ПРИНАДЛЕЖНОСТИ

⚠ ВНИМАНИЕ: Данные принадлежности или приспособления рекомендуются для использования с инструментом Makita, указанным в настоящем руководстве. Использование других принадлежностей или приспособлений может привести к получению травмы. Используйте принадлежность или приспособление только по указанному назначению.

Если вам необходимо содействие в получении дополнительной информации по этим принадлежностям, свяжитесь с вашим сервис-центром Makita.

- Держатель аккумулятора
- Оригинальный аккумулятор и зарядное устройство Makita

ПРИМЕЧАНИЕ: Некоторые элементы списка могут входить в комплект инструмента в качестве стандартных приспособлений. Они могут отличаться в зависимости от страны.

ДОПОЛНИТЕЛЬНЫЕ ИНСТРУКЦИИ ДЛЯ VL1055B

В зависимости от страны

Технические характеристики

Номинальное напряжение / номинальная емкость (внутренний аккумулятор)	3,6 В пост. тока / 16,75 А·ч
Время зарядки	5 В / 1,0 А : 14 часов 5 В / 1,5 А : 12 часов 5 В / 2,4 А : 10 часов

Этот аккумулятор может использоваться с указанными ниже моделями куртки/жилета с электровентилятором и куртки/жилета/одеяла/нательника с подогревом производства компании Makita.

► **Рис.15**

Группа	Модель
А	Куртки / жилеты с электровентилятором: DFV210, DFJ206, DFJ207, DFJ210, DFJ211, DFJ212, DFJ213, DFJ214, DFJ216, DFJ304, DFJ305, DFJ310, DFJ311, DFJ405, DFJ407, DFJ410, DFJ411, DFJ416 Куртки / жилеты / одеяла с подогревом: CV102D, DCV202, CJ105D, CJ106D, DCJ205, DCJ206, CB100D, DCB200
В	Куртки / жилеты с электровентилятором: DFJ212A, DFJ213A, DFJ214A, DFJ216A, DFJ312A, DFJ416A, DFV210A, DFV214A, DFV215A Нательник аккумуляторный с подогревом: DCX200, DCX201

ЕСКЕРТУ

Маңызды нұсқаулар. Болашақта пайдалану үшін сақтап қойыңыз.

- Еуропадағы пайдаланушылар: 8 жасқа толған балалар және физикалық, сенсорлық немесе ақыл-ой қабілеті төмен немесе тәжірибесі мен білімі жетіспейтін адамдар бұл құрылғыны қауіпсіз пайдалану туралы нұсқаулар алып, бақыланған және қауіп-қатерді түсінген жағдайда, олар құрылғыны пайдалана алады. Балалардың құрылғымен ойнауына жол бермеңіз. Тазалау және техникалық күтім жұмыстарын балалар ересектердің бақылауынсыз орындай алмайды.
- Еуропадан басқа аймақтардағы пайдаланушылар: Физикалық, сенсорлық немесе ақыл-ой қабілеті төмен немесе тәжірибесі мен білімі жетіспейтін адамдардың (соның ішінде балалар) қауіпсіздігіне жауапты адам бақылап тұрмаса немесе құралды пайдалану бойынша нұсқау бермесе, бұл құрылғы ондай адамдарға арналмаған. Балалардың құрылғымен ойнамауын қадағалау қажет.
- Аккумулятордың түрін "ТЕХНИКАЛЫҚ СИПАТТАМАЛАРЫ" бөлімінен қараңыз.
- Аккумуляторды орнату немесе шығару жолын "Аккумулятор картриджін орнату немесе алу" бөлімінен қараңыз.
- Аккумулятор картриджін қоқысқа тастаған кезде, оны құралдан шығарып алып, қауіпсіз жерге тастаңыз. Аккумуляторды қоқысқа тастау туралы жергілікті ережелерді сақтаңыз.
- Құрал ұзақ уақыт бойы пайдаланылмайтын болса, құралдағы аккумуляторды алып тастау қажет.
- Аккумулятор картриджін тұйықтамаңыз.
- Пайдаланушы техникалық күтім жасаған кездегі сақтық шаралары туралы тиісті мәліметті "ТЕХНИКАЛЫҚ ҚЫЗМЕТ КӨРСЕТУ" бөлімінен қараңыз.

Ілгіш жылыту құрылғылары

- Пайдаланбайтын уақытта, былай сақтаңыз:
 - Құрылғыны бүктеуден бұрын суытып алыңыз.
 - Сақтаған кезде үстіне заттар қойып, құрылғының мыжылуына жол бермеңіз.
- Құрылғыда тозу мен зақымдалу белгілерінің бар-жоғын жиі тексеріп тұрыңыз. Ондай белгілер бар болса, құрылғы қате пайдаланылса немесе жұмыс істемесе, қайта қосар алдында оны жеткізушіге қайтарыңыз.
- Құрылғы ауруханаларда медициналық мақсаттарда пайдалануға арналмаған.
- Бұл құрылғыны жылуды сезбейтін және қызу әсеріне ұшыраған кезде әрекет ете алмайтын адамдар пайдаланбауы тиіс.
- Үш жасқа толмаған балалар қызуға қарсы әрекет ете алмайды, сондықтан бұл құрылғыны оларға пайдалануға болмайды.
- Ата-анасы немесе қамқоршысы басқару элементтерін алдын ала орнатпаған болса немесе балаға құрылғыны қауіпсіз пайдалану туралы тиісті нұсқаулар берілмеген болса, үш жастан асқан балаларға құрылғыны пайдалануға болмайды.
- Жуған кезде су кіріп кетпеуі үшін ауыстырғыш пен кабельде жарылған жерлердің бар-жоғын тексеріңіз, ал кептірген кезде, кабельді ауыстырғышқа немесе басқару блогына су кірмейтіндей етіп орналастыру қажет.
- Осы құрылғыны пайдаланғанда, сізде төменде көрсетілген симптомдар байқалса, оны дереу шешіп, дәрігерге қаралыңыз. Әйтпесе жылу әсерінен қалжырау немесе ыстық өту қаупі туындайды.
 - **Алғашқы белгілері:**
Жайсыздық, шамадан тыс тершендік; мойынның ауыруы; жүрек айнуы; бас айналу немесе ұйқышылдық.
 - **Жылу әсерінен қалжырау/ыстық өту симптомдары:**
Жүрек айнуы және лоқсу; бастың солқылдап ауыруы; бас айналу және ұйқышылдық; тердің болмауы; терінің қызаруы, ыстық болуы және құрғауы; бұлшық еттің әлсіреуі мен тырысуы; жүрек соғысының жиілеуі; жылдам әрі жиі тыныс алу; абыржу, бағыттың бұзылуы немесе теңселу сияқты жүріс-тұрыстың өзгеруі; естен тану.

ТЕХНИКАЛЫҚ СИПАТТАМАЛАРЫ

Үлгі:	DCX200	DCX201
Материал	100% полиэфир	
Температураны реттеу қадамдары	3	

		Қолдануға болатын аккумулятор картриджі			
		BL1055B	BL1016 / BL1021B / BL1041B	BL1415N / BL1430B / BL1440 / BL1460B	BL1815N / BL1820B / BL1830B / BL1840B / BL1850B / BL1860B
Қолдануға болатын аккумулятор ұстағышы		Аккумулятор ұстағышының қажеті жоқ	СХТ аккумулятор картриджінің ұстағышы	LXT аккумулятор картриджінің ұстағышы	
Номиналды кернеу		10,8 В ТТ	10,8 В - 12 В ТТ макс.	14,4 В ТТ	18 В ТТ
USB қуат порты (аккумулятор ұстағышында орналасқан)	Шығыс кернеу	5 В ТТ			
	Шығыс ток	1,5 А	2,4 А		
	Түрі	С түрі	А түрі		

- Зерттеу мен әзірлеудің үздіксіз бағдарламасына байланысты осы құжаттағы техникалық сипаттамалар ескертусіз өзгертілуі мүмкін.
- Техникалық сипаттамалары және аккумулятор картриджі әр елде әртүрлі болуы мүмкін.

⚠️ЕСКЕРТУ: Тек жоғарыда аталған аккумулятор картридждерін ғана пайдаланыңыз. Аккумулятор картридждерінің басқа түрлерін пайдалансаңыз, жарақат алуыңыз және/немесе өрт шығуы мүмкін.





Пайдалану уақыты







Температура параметрі	Аккумулятор картриджі			
	BL1055B	BL1041B	BL1460B	BL1860B
ЖОҒАРЫ	5,5 сағат	3,5 сағат	5,5 сағат	7,5 сағат
ОРТАША	11 сағат	7 сағат	10,5 сағат	16 сағат
ТӨМЕН	20 сағат	15 сағат	23 сағат	33 сағат

- Жоғарыдағы кестеде берілген пайдалану уақыты жуықтама нұсқаулар болып табылады. Олар нақты пайдалану уақытынан өзгеше болуы мүмкін.
- Пайдалану уақыты аккумулятор түріне, зарядтау күйіне және пайдалану жағдайына байланысты әртүрлі болуы мүмкін.
- Аккумулятор картриджі әр елде әртүрлі болуы мүмкін.

Белгілер

Жабдықта келесі белгілердің кейбірі пайдаланылуы мүмкін. Пайдалану алдында олардың мағынасын түсініп алыңыз.

	Пайдалану жөніндегі нұсқаулықты оқып шығыңыз.
	Кір жуғыш машинаның баппен жуу циклін пайдаланып, 30°C төмен температурада жуыңыз.
	Ағартқыш заттар пайдалануға болмайды.
	Сығуға болмайды.
	Үтіктеуге болмайды.

	Химиялық жолмен тазалауға болмайды.
	Кішкентай балалардың (0-3 жас) пайдалануына арналмаған.
	Кір қыстырғыш қыстырмаңыз.
	Кептіру машинасында төмен температурада кептіріңіз.
	Бос іліп кептіріңіз.
	III класты құрылғы.



Тек ЕО елдеріне арналған Жабдықта қауіпті құрамдастардың болуына байланысты, электрлік және электрондық жабдықтардың, аккумуляторлар мен батареялардың қалдықтары қоршаған ортаға және адам денсаулығына кері әсерін тигізуі мүмкін. Электрлік және электрондық құрылғыларды немесе батареяларды тұрмыстық қалдықтармен бірге тастауға болмайды!

Электрлік және электрондық жабдықтардың қалдықтары және аккумуляторлар мен батареялар және аккумуляторлар мен батареялардың қалдықтары, сондай-ақ олардың ұлттық заңнамаға бейімделуі туралы Еуропалық директиваға сәйкес, электрлік жабдықтардың, батареялардың және аккумуляторлардың қалдықтары бөлек жиналуы және қоршаған ортаны қорғау ережелеріне сәйкес жұмыс істейтін тұрмыстық қалдықтарды жинау пунктіне жеткізілуі керек.

Бұл жабдықта орналастырылған айқас сызықпен сызылған дөңгелекті қоқыс жәшігінің белгісі арқылы көрсетіледі.



Аккумуляторды суға тигізбеңіз немесе жаңбыр астында қалдырмаңыз.



Аккумуляторды отқа лақтырмаңыз



Аккумуляторды қысқа тұйықтауға болмайды.

Қолдану мақсаты

Бұл құрылғы суық жерде денені жылытуға арналған.

ҚАУІПСІЗДІК БОЙЫНША ЕСКЕРТУЛЕР

⚠️ ЕСКЕРТУ: Барлық қауіпсіздік ескертулері мен нұсқауларын оқып шығыңыз. Төменде берілген барлық ескертулер мен нұсқауларды орындамаған жағдайда, электр тогының соғуы, өрт шығуы және/немесе ауыр жарақат алуға себеп болуы мүмкін.

Алдағы уақытта қолдану үшін барлық ескерту мен нұсқауды сақтап қойыңыз.

Жалпы қауіпсіздік бойынша ескертулер

- Балалар, мүгедек адамдар немесе қан айналымы нашар адам сияқты жылуды сезбейтін кез келген адам құрылғыны пайдаланбауы тиіс.
- Құрылғыны басқа мақсаттарда пайдалануға болмайды.
- Іші дымқыл құрылғыны мүлде пайдалануға болмайды.
- Құрылғыны кигенде, ішінен жеңі ұзын киім киіңіз. Құрылғыны жалаң денеге киюге болмайды.

- Бірдеңе дұрыс емес екенін сезсеңіз, құрылғыны дереу өшіріп, аккумуляторды дереу шығарыңыз.
- Қуат кабелінің қысылып қалуына жол бермеңіз. Зақымдалған кабель электр тогының соғуына әкелуі мүмкін.
- Егер қандай да бір ақаулық анықталса, жөндеу үшін жергілікті қызмет көрсету орталығына хабарласыңыз.
- Істіктерді немесе соған ұқсас заттарды пайдаланбаңыз. Ішіндегі электр сымдары зақымдалуы мүмкін.
- Техникалық қызмет көрсетуге арналған мәліметтері бар жапсырмалар мен ақпараттық тақтайшаны сақтаңыз. Егер оларды оқу мүмкін болмаса немесе жазуы кетіп қалған болса, жөндеу үшін өкілетті қызмет көрсету орталығына хабарласыңыз.
- Үздіксіз пайдалану үшін пайдалану ортасына сәйкес тиісті температура параметрлерін таңдаңыз.
- Жуу және кептіру кезінде аккумулятор картриджіне, аккумулятор ұстағышына және жалғағыштарға су тиіп кетпеуі керек.
- Құрылғыны 3 жастан асқан және 8 жасқа толмаған балалар ересектердің бақылауымен және үнемі температураның төменгі мәніне орнатылған басқару негізінде пайдалана алады.
- Жылыту бөлімінің дененің бір бөлігіне ұзақ уақыт бойы тиіп тұруынан абай болыңыз. Егер жылыту бөлімі дененің бір бөлігіне ұзақ уақыт бойы тиіп тұрса, салыстырмалы төмен температурада да (40 - 60°C) төмен температуралы күйік алу ықтималдығы бар.
- Құрылғының ысып кеткенін сезгенде, оны пайдалануды тоқтатыңыз.
- Құрылғыны ұйқы кезінде мүлде пайдалануға болмайды.
- Ыстық өтіп кету ықтималдығын болдырмау үшін температурасы едәуір жоғары ортаға барған кезде киімді қуат көзінен ажыратыңыз.
- Киімнің ішкі жағындағы  белгісін мұқият тексеріңіз. Киімнің сыртқы немесе ішкі жағынан түйреуішпен түйремеңіз.
- Қуаттау алдында аккумуляторларды құрылғыдан шығарыңыз.
- Тозған аккумуляторларды құрылғыдан шығарып, қауіпсіз түрде қоқысқа тастаңыз.
- Құрылғыны сақтау алдында, аккумуляторларды шығарыңыз.
- Қуат көзі клеммаларының қысқа тұйықталуына жол бермеңіз.
- Құрылғыны үй жануарлары тие алмайтын жерде сақтаңыз.

Жуу

- Құрылғыны жуған кезде, құрылғыдағы сақтық белгісінің нұсқауларын орындаңыз.
- Құрылғыны тазалау алдында аккумулятор ұстағышы мен аккумулятор картриджін алып тастаңыз, содан кейін қуат кабелін аккумулятор қалтасына салып, бекіткішті жабыңыз.

Жұмыс аймағындағы қауіпсіздік

- Жұмыс аймағы таза әрі жарық болуы керек. Лас немесе қараңғы аймақтар жазатайым оқиғалар қаупін арттырады.

Электрлік қауіпсіздік

- Құрылғыны жаңбырдың астына немесе ылғалды жерлерге қоймаңыз. Құрылғыға су кіретін болса, ток соғу қаупі артады.
- Қуат сымын мақсатына сай пайдаланыңыз. Құрылғыны қуат сымынан ұстап тасуға, тартуға немесе қуат көзінен ажыратуға мүлде болмайды. Қуат сымына ыстық зат, май, үшкір қырлар тимеуі керек.
- Қуат көзін USB портына қоспаңыз. Олай жасамаған жағдайда, өрт шығу қаупі бар. USB порты тек төмен кернеулі құрылғыны зарядтауға арналған.
- Төмен кернеулі құрылғыны зарядтамаған кезде, USB портына әрдайым қақпақ жауып қойыңыз.
- USB құрылғысын енгізетін портқа тырнақ, сым, т.б. заттарды салмаңыз. Өйтпесе қысқа тұйықталу түтін мен өрттің шығуына себеп болуы мүмкін.
- Шнур мен аккумуляторды дымқыл немесе лас қолмен ұстамаңыз.
- Сымы немесе штепселі зақымдалған құрылғыны мүлде пайдаланбаңыз.
- Әрдайым Makita компаниясы көрсеткен аккумулятор ұстағышын пайдаланыңыз.
- Аккумулятордан қуат беріліп жатқан кезде шнурды ажыратулы күйде қалдырмаңыз. Кішкентай балалар ток көзіне қосулы ашаны ауыздарына салып, жарақат алуы мүмкін.
- Аккумулятор ұстағышының штепселін Makita компаниясы көрсеткеннен басқа құрылғыларға жалғауға болмайды.
- Жөндеу жұмыстарын білікті маман тек тиісті қосалқы бөлшектерді пайдалана отырып орындауы тиіс. Бұл өнімнің қауіпсіздігін қамтамасыз етеді.
- Құрылғыны немесе аккумулятор жинағын пайдалану және күтім көрсету нұсқауларында сипатталғаннан басқа жолмен өзгертуге немесе жөндеуге әрекет етпеңіз.

Жеке қауіпсіздік

- Құрылғыны пайдаланған кезде, жасап жатқан жұмысыңызға қырағылық танытып, абай болыңыз. Шаршап тұрғанда, не болмаса есірткі, алкоголь немесе дәрі-дәрмек әсер етіп тұрғанда, құрылғыны пайдалануға болмайды. Құрылғыны пайдаланған кездегі сәл ғана абайсыздық салдарынан ауыр жарақат алуыңыз мүмкін.

Иілгіш жылтыту құрылғыларын пайдалану және олардың күтімі

- Ауыстырғышы арқылы қосылмайтын және өшірілмейтін құрылғыны пайдалануға болмайды. Ауыстырғышымен басқарылмайтын кез келген құрылғы қауіпті болып табылады және жөнделуі тиіс.

- Құрылғының техникалық күтімін жасаңыз. Сынған бөлшектердің және пайдалануға теріс әсер ететін басқа жағдайлардың бар-жоғын тексеріңіз. Зақымдалған болса, құрылғыны жөндеген соң бірақ пайдаланыңыз.
- Құрылғыны жұмыс жағдайы мен орындалатын жұмысты ескере отырып, осы нұсқауларға сәйкес пайдаланыңыз. Құрылғыны басқа мақсаттағы жұмыстарға пайдалану салдарынан қауіпті жағдай туындауы мүмкін.
- Сақтандырғыштың балқитын ендімесі үзіліп қалған болса, құрылғыны өкілетті сервистік орталығымызға қайтарып жөндетіңіз.
- Құрылғыны бүктелген күйде пайдалануға болмайды. Құралды сығуға болмайды.

Аккумулятормен жұмыс істейтін құралды пайдалану және күтім жасау

1. Тек өндіруші көрсеткен зарядтау құрылғысымен зарядтаңыз. Бір аккумулятор блогына сәйкес келетін зарядтау құрылғысын басқа аккумулятор блогымен пайдалану өрт қаупін тудыруы мүмкін.
2. Электрлік құралдарды тек көрсетілген аккумулятор блоктарымен пайдаланыңыз. Кез келген басқа аккумулятор блоктарын пайдалану жарақат алу мен өрт шығу қаупін тудыруы мүмкін.
3. Аккумулятор блогын пайдаланбаған кезде, оны қағаз қыстырғыштар, тиындар, кілттер, шегелер, бұрандалар сияқты металл заттар мен бір клеммадан екіншісіне қосылғыс жасау мүмкін басқа шағын металл заттардан аулақ ұстаңыз. Аккумулятор клеммаларының қысқа тұйықталуы күйік шалуға немесе өртке әкеп соғуы мүмкін.
4. Дұрыс пайдаланбаған кезде аккумулятордан сұйықтық ағуы мүмкін; тиіп кетпеуге тырысыңыз. Егер абайсызда тиіп кетсеңіз, сумен шайыңыз. Егер сұйықтық көзге тиген болса, медициналық көмекке жүгініңіз. Аккумулятордан шыққан сұйықтық тітіркену немесе күйікке себеп болуы мүмкін.
5. Зақымдалған немесе өзгертілген аккумулятор блогын пайдаланбаңыз. Зақымдалған немесе өзгертілген аккумуляторлардан нәтижесінде өрт, жарылыс немесе жарақат алу қаупіне әкелетін күтпеген жағдайлар туындауы мүмкін.
6. Аккумулятор блогын немесе құралды от немесе шамадан тыс жоғары температурата шығаратын заттың жанына қоймаңыз. Отқа түссе немесе температура 130 °C-тан жоғары болса, жарылуы мүмкін.
7. Зарядтауға қатысты нұсқаулардың барлығын орындаңыз және аккумулятор блогын немесе құралды нұсқауларда көрсетілген температура ауқымынан тыс зарядтамаңыз. Дұрыс зарядтамалмаса немесе көрсетілген ауқымнан тыс температурата зарядталса, аккумулятор зақымдалуы және өрт шығу қаупі артуы мүмкін.

Аккумулятор картриджіне арналған маңызды қауіпсіздік нұсқаулары

1. Аккумулятор картриджін пайдаланбас бұрын, (1) аккумулятордың зарядтау құрылғысындағы, (2) аккумулятордағы және (3) аккумуляторды пайдаланатын өнімдегі барлық нұсқаулар мен ескерту білгілерін оқып шығыңыз.
2. Аккумулятор картриджін бөлшектемеңіз немесе өз бетіңіше ашып жөндемеңіз. Ол өрт, шамадан тыс қызу немесе жарылу жағдайларына алып келуі мүмкін.
3. Егер аккумулятор картриджіңіз пайдалану уақыты бірталай қысқарған болса, пайдалануды дереу тоқтатыңыз. Бұл қызып кету, ықтимал күйіктер немесе тіпті жарылыс қаупін тудыруы мүмкін.
4. Егер электролит көзіңізге тиген болса, көзіңізді таза сумен шайыңыз және дереу медициналық көмекке жүгініңіз. Бұл көру қабілетінен айырылуға әкеп соқтыруы мүмкін.
5. Аккумулятор картриджіңізді жалғасуларын бір бірімен матастырмаңыз:
 - (1) Клеммаларды кез келген ток өткізгіш материалдарға тигізбеңіз.
 - (2) Аккумулятор картриджін ішінде шегелер, тиындар, т.б. басқа металл заттары бар контейнерде сақтамаңыз.
 - (3) Аккумулятор блогын суға салмаңыз немесе жаңбыр астында қалдырмаңыз.Аккумулятор түйіспелерінің тұйықталуы үлкен ток ағынының пайда болуына, қызып кетуге, ықтимал күйіктерге және тіпті бұзылуға себеп болуы мүмкін.
6. Құралды және аккумулятор блогын температурасы 50 °C-ден (122 °F) шамасынан асатын жерлерде сақтамаңыз және пайдаланбаңыз.
7. Аккумулятор блогы қатты зақымдалған немесе толығымен тозған болса да, оны отқа жақпаңыз. Аккумулятор блогы отта жарылып кетуі мүмкін.
8. Аккумулятор картриджін шегелеуге, кесуге, басуға, лақтыруға, құлатуға немесе оны қатты затпен соғуға болмайды. Бұл әрекеттер өрт, шамадан тыс қызу немесе жарылу жағдайларына алып келуі мүмкін.
9. Зақымдалған аккумуляторды пайдаланбаңыз.
10. Жинаққа кіретін литий-ионды аккумуляторлар денсаулыққа және қоршаған ортаға зиянды заттар заңнамасы талаптарына сәйкес қарастырылады. Коммерциялық тасымалдау үшін, мысалы, үшінші тараптар, экспедиторлар үшін қаптамада және таңбалауда арнайы талаптар сақталуы тиіс. Жіберілетін өнімді дайындау үшін қауіпті заттар бойынша сарапшы маманмен кеңесу керек. Сонымен қатар ұлттық ережелерді де толық қарап шығыңыз. Ашық түйіспелерді жауып, аккумуляторды қаптамаға қозғалмайтындай етіп орналастырыңыз.
11. Аккумулятор картриджін көдеге жаратқан кезде оны құралдан шығарып алып, қауіпсіз жерде көдеге жаратыңыз. Аккумуляторды көдеге жаратуға қатысты жергілікті ережелерді орындаңыз.

12. Аккумуляторларды тек Makita компаниясы көрсеткен өнімдермен бірге пайдаланыңыз. Аккумуляторларды үйлесімді емес өнімдерге орнату өртке, қызып кетуге, жарылысқа немесе электролит ағуына әкеп соқтыруы мүмкін.
13. Егер құрал ұзақ уақыт бойы пайдаланылмайтын болса, құралдағы аккумуляторды алып тастау керек.
14. Аккумулятор картриджін пайдалану кезінде және пайдаланғаннан кейін, ол қызып, күйікке немесе төмен температуралы күйікке әкелуі мүмкін. Ыстық аккумулятор картридждерімен жұмыс істегенде сақ болыңыз.
15. Құралдың клеммасын пайдаланғаннан кейін, оны бірден ұстамаңыз, ол күйеге себеп болатындай ыстық болуы мүмкін.
16. Аккумулятор картриджіңізді клеммаларына, саңылауларына және ойықтарына жоңқа, шаң немесе кірдің тұрып қалуын болдырмаңыз. Бұл құралдың қызуына, тұтануына, жарылуына және батарея картриджіңізден істен шығуына әкеліп, күйік немесе жарақат алуға себеп болуы мүмкін.
17. Егер құрал жоғары вольтты электрлік қуат желілері жанында пайдалануға жарамды болмаса, аккумуляторлық картриджіңіз жоғары вольтты электрлік қуат желілері жанында пайдаланбаңыз. Бұл құралдың немесе аккумулятор картриджіңізден істен шығуына немесе сынуына алып келуі мүмкін.
18. Аккумуляторды балалардан аулақ ұстаңыз.

ОСЫ НҰСҚАУЛАРДЫ САҚТАҢЫЗ.

▲САҚ БОЛЫҢЫЗ: Тек түпнұсқа Makita аккумуляторларын пайдаланыңыз. Түпнұсқа емес Makita аккумуляторларын немесе өзгертілген аккумуляторларды пайдалану нәтижесінде өрт, жарақат алу немесе зақымдалуға себеп болатын аккумулятор жарылуына әкелуі мүмкін. Ол сондай-ақ Makita құралы мен зарядтау құрылғысы үшін Makita кепілдігінің күшін жояды.

Аккумулятордың максималды қызмет ету мерзімін сақтау бойынша кеңестер

1. Аккумулятор картриджін қуаты толығымен таусылмас бұрын зарядтаңыз. Электр құралының қуаты аз екендігін байқаған кезде, құрал жұмысын тоқтатып, аккумулятор картриджін зарядтаңыз.
2. Толығымен зарядталған аккумулятор картриджін ешқашан қайта зарядтамаңыз. Артық зарядтау аккумулятордың қызмет ету мерзімін қысқартады.
3. Аккумулятор картриджін 10 °C – 40 °C (50 °F – 104 °F) бөлме температурасында зарядтаңыз. Зарядтамас бұрын аккумулятор картриджін суытыңыз.
4. Аккумулятор картриджін пайдаланбаған уақытта оны құралдан немесе зарядтау құрылғысынан алып тастаңыз.
5. Егер аккумулятор картриджін ұзақ уақыт бойы (алты айдан артық) пайдаланбаған болсаңыз, оны зарядтаңыз.

БӨЛШЕКТЕР СИПАТТАМАСЫ

► Сурет1

1	Қуат түймесі	2	Аккумулятор қалтасы
3	Штепсель	-	-

Қосымша керек-жарақ

► Сурет2

1	СХТ аккумулятор картриджінің ұстағышы	2	LXT аккумулятор картриджінің ұстағышы
3	BL1055B аккумуляторы (белгілі елде болады)	4	СХТ аккумулятор картриджі (10,8 В және 12 В макс. аралығында)
5	LXT аккумулятор картриджі (14,4 В/18 В)	-	-

ОРНАТУ

Аккумуляторды зарядтау

Аккумулятор ұстағышымен бірге пайдаланылатын аккумулятор картриджі

Аккумуляторды зарядтау жолы туралы ақпаратты зарядтау құрылғысының пайдалану нұсқаулығынан қараңыз.

BL1055B аккумуляторы

USB порттың қақпағын ашыңыз. Аккумулятор мен ADP07 AT қуат адаптерін (жиынтықпен бірге жеткізілмейді) немесе басқа әдеттегі USB зарядтау құралын аккумулятормен бірге берілген USB кабель арқылы жалғаңыз. Әдеттегі USB зарядтау құрылғысының ұсынылған шығыс қуаты 5 В / 3 А немесе одан төмен болады. Осыдан кейін ADP07 AT қуат адаптерін розеткаға жалғаңыз. Зарядтап болған соң, бүкіл аккумулятор қуатының индикаторы жанып, белгілі уақыттан кейін сөнеді. AT қуат адаптерін және USB кабельді ажыратып, қақпақты жабыңыз.

► **Сурет3:** 1. ADP07 айнымалы токтан қуат алу блогы 2. BL1055B аккумуляторы 3. Қақпақ 4. USB кабелі

Индикатор шамының мағынасы

Индикатор шамдары			Қалған қуат
Жанып тұру	Өшірулі	Жыпылықтау	
			100% (зарядтап болды)
(Шамдар белгілі бір уақыттан кейін өшеді.)			
			50% - 100%
			25% - 50%
			25%-дан аз

Аккумулятор картриджін орнату немесе алу

Тек аккумулятор ұстағышымен бірге пайдаланылатын аккумулятор картриджін пайдаланған кезде

▲САҚ БОЛЫҢЫЗ: Аккумулятор картриджін орнатпас немесе алмас бұрын, әрдайым құрылғыны өшіріңіз.

▲САҚ БОЛЫҢЫЗ: Аккумулятор картриджін орнатқан немесе алған кезде, аккумулятор ұстағышы мен аккумулятор картриджін мықтап ұстаңыз. Аккумулятор ұстағышы мен аккумулятор картриджін мықтап ұстамаған жағдайда олардың қолыңыздан сырғанап түсіп, нәтижесінде екеуінің де зақымдалуына және/немесе жарақат алуға әкеп соқтыруы мүмкін.

Аккумулятор картриджін орнату үшін, аккумулятор картриджіндегі тілшені корпустың ойықпен туралап, оны орнына сырғытып салыңыз. Сырт еткен дыбыс естілмейінше оны орнына итеріп салыңыз. Егер суретте көрсетілгендей қызыл индикатор көрініп тұрса, ол толығымен құлыпталмағанын білдіреді.

Аккумулятор картриджін алу үшін картридждің алдыңғы жағындағы түймені басып, оны аккумулятор ұстағышынан сырғытып шығарып алыңыз.

► **Сурет4:** 1. Қызыл индикатор 2. Түйме 3. Аккумулятор картриджі 4. Аккумулятор ұстағышы

▲САҚ БОЛЫҢЫЗ: Аккумулятор картриджін әрдайым қызыл индикатор көрінбейтіндей етіп, толығымен орнатыңыз. Олай жасамаған жағдайда, ол аккумулятор ұстағышынан кездейсоқ түсіп кетіп, сізді немесе айналаңыздағы адамдарды жарақаттауы мүмкін.

▲САҚ БОЛЫҢЫЗ: Аккумулятор картриджін күштеп орнатпаңыз. Егер аккумулятор картриджі жеңіл сырғымаса, демек ол дұрыс салынбаған.

Аккумулятор қалтасы

Аккумуляторды қалтасында сақтауға болады. Қуат кабелінің штепселін аккумуляторға жалғаңыз. Содан кейін аккумуляторды қалтасына салып, бекіткішті бекітіңіз.

► **Сурет5:** 1. Қуат кабелі 2. Штепсель 3. Аккумулятор қалтасы

ЕСКЕРТПЕ: Аккумулятор ұстағышын (аккумулятор картриджі орнатылған) аккумулятор қалтасында сақтауға болады.

Аккумулятор ұстағышын бекіту

Аккумулятор ұстағышын бел буатын белдікке іліп қоюға болады.

Аккумулятор ұстағышының кездейсоқ түсіп кетуіне жол бермеу үшін, бауды бауға арналған саңылаудан өткізіп, бекітіңіз.

1. Штепсельді аккумулятор қалтасындағы тесіктен өткізіп, пуловердің ішкі жағына қарай тартыңыз.

► **Сурет6:** 1. Қуат кабелі 2. Тесік 3. Аккумулятор қалтасы 4. Штепсель

2. Аккумулятор ұстағышының белдік ілгегін белдікке бекітіңіз. Қуат кабелінің штепселін аккумулятор ұстағышына жалғаңыз.

► **Сурет7:** 1. Белдік ілмегі 2. Аккумулятор ұстағышы 3. Бел буатын белдік 4. Қуат кабелі

Аккумулятор ұстағышының түсіп кетуден қорғайтын функциясы бар. Аккумулятор ұстағышын белдіктен алған кезде құлыптан босату түймесін басып тұрып, аккумулятор ұстағышын тартыңыз.

► **Сурет8:** 1. Құлыптан босату түймесі

ФУНКЦИОНАЛДЫҚ СИПАТТАМАСЫ

Қуат түймесі

Пуловерді қосу үшін кабельдердің барлығын жалғаңыз, аккумулятордағы немесе аккумулятор ұстағышындағы қуат түймесігін басып тұрыңыз. Өшіру үшін пуловердегі қуат түймесігін басып тұрыңыз.

ЕСКЕРТПЕ: Аккумулятор ұстағышындағы қуат деңгейінің индикаторы пуловермен бірге пайдаланылмайды. Пуловерді пайдаланған кезде, қуат деңгейінің 4-индикаторы ғана жанады.

► **Сурет9:** 1. Қуат түймесігі 2. Қуат деңгейінің индикаторы

ЕСКЕРТПЕ: Пуловер өшірілген соң 1 сағаттай өткенде, аккумулятор және аккумулятор ұстағышы автоматты түрде өшеді.

Температураны реттеу

▲САҚ БОЛЫҢЫЗ: үздіксіз пайдалану үшін температураны "төмен" (көк түсті) параметріне орнатыңыз. Қызып кетсе, пуловер қате істеуі және адамды жарақаттауы мүмкін.

Температураның үш параметрі (жоғары, орташа, төмен) бар. Пуловер қосылған кезде, температура «жоғары» параметріне орнатылады. Қуат түймесігі басылған сайын, температура параметрі суретте көрсетілгендей өзгереді. Қуат түймесігінің түсі қолданыстағы параметрді білдіреді.

► **Сурет10:** 1. Көк: "төмен" 2. Қызыл: "жоғары" 3. Ақ: "орташа"

Аккумулятордың қалған қуатын көрсету

ЕСКЕРТПЕ: Қолдану жағдайларына және қоршаған ортаның температурасына қарай көрсеткіш нақты қуаттан біршама ерекшеленуі мүмкін.

Тек аккумулятор ұстағышымен бірге пайдаланылатын аккумулятор картридждің (индикаторы бар) пайдаланған кезде

Аккумулятордың қалған қуатын көрсету үшін аккумулятор картридждің тексеру түймесін басыңыз. Индикатор шамдары бірнеше секунд жанып тұрады.

► **Сурет11:** 1. Индикатор шамы 2. Тексеру түймесі

Индикатор шамының мағынасы

Индикатор шамдары			Қалған қуат
Жанып тұру	Өшірулі	Жыпылықтау	
			75% - 100%
			50% - 75%
			25% - 50%
			25%-дан аз
			Аккумуляторды зарядтаңыз.
			Аккумулятор ақаулы болуы мүмкін.
(Тек LXT аккумуляторлары үшін)			
↑ ↓			
(Тек LXT аккумуляторлары үшін)			

ЕСКЕРТПЕ: Тек LXT аккумуляторлары үшін:

Аккумулятордың қорғаныс жүйесі жұмыс істегенде, бірінші (шеткі сол жақ) индикатор шамы жыпылықтайды.

BL1055B аккумуляторы

BL1055B аккумуляторын ажыратып, қуат түймесігін басыңыз. Аккумулятор қуатының индикаторы бірнеше секунд жанады.

► **Сурет12:** 1. Қуат түймесігі 2. Аккумулятордың қалған қуатын көрсету индикаторы

Индикатор шамының мағынасы

Индикатор шамдары			Қалған қуат
Жанып тұру	Өшірулі	Жыпылықтау	
			50% - 100%
			25% - 50%
			10% - 25%
			10%-дан кем
			Аккумулятор ақаулығы

Аккумулятордың қорғау жүйесі

Аккумулятордың қалған қуаты тым төмен болса, онда құрылғы істемейді. Құрылғы қосылғанда, қуат жылыту бөліктеріне қайта беріледі, бірақ көп ұзамай тоқтайды. Бұл жағдайда, аккумулятор картриджін шығарып алып, қуаттаңыз.

USB құрылғыларын қосу

▲САҚ БОЛЫҢЫЗ: USB қуат жеткізу портына жалғауға болатын құрылғыларды ғана жалғаңыз. Әйтпесе, құрылғы қате істеуі мүмкін.

НАЗАР САЛЫҢЫЗ: USB құрылғысын қоспас бұрын әрдайым USB құрылғысындағы деректердің резервтік көшірмесін жасаңыз. Әйтпесе бұл деректеріңіздің жоғалуына себеп болуы мүмкін.

НАЗАР САЛЫҢЫЗ: Аккумулятор ұстағышы және BL1055B аккумуляторы кейбір USB құрылғыларын зарядтамауы мүмкін.

НАЗАР САЛЫҢЫЗ: Пайдаланбаған кезде немесе зарядтаудан кейін USB кабелін алып тастаңыз және қақпақты жабыңыз.

ЕСКЕРТПЕ: Нақты шығыс тоғы қосылатын USB құрылғысына байланысты өзгереді.

ЕСКЕРТПЕ: Аккумулятор қуаты қуат түймесі қосылу кезде тұтынылады. Құрылғыны пайдаланбаған кезде ауыстырып-қосқышты әрдайым өшіріп жүріңіз.

ЕСКЕРТПЕ: Бірнеше USB құрылғысын зарядтау кезінде келесі құрылғыны зарядтауды бастаудан бұрын алдыңғы құрылғының зарядталуы аяқталғаннан кейін шамамен 10 секунд күтіңіз.

Аккумулятор ұстағышы (аккумулятормен бірге) және BL1055B аккумуляторы USB құрылғылары үшін сыртқы қуат көзі ретінде жұмыс істеуі мүмкін.

1. Қақпақты ашып, USB кабелін (жинаққа кірмейді) USB портына қосыңыз. Содан кейін құрылғыға кабельдің екінші ұшын жалғаңыз.

2. Зарядтау басталады:

— Аккумулятор ұстағышын (аккумулятормен бірге) пайдаланған кезде қуат деңгейінің индикаторы жанғанға дейін, қуат түймесін басып тұрыңыз. Аккумулятор 5 В ТТ, 2,4 А қуат береді.

Аккумулятор ұстағышы (аккумулятормен бірге)

► **Сурет13:** 1. Қуат түймесі 2. USB порты

— BL1055B аккумуляторын пайдаланған кезде қуат түймесін басыңыз. Аккумулятор 5 В ТТ, 1,5 А қуат береді.

BL1055B аккумуляторы

► **Сурет14:** 1. Қуат түймесі 2. USB порты

ТЕХНИКАЛЫҚ ҚЫЗМЕТ КӨРСЕТУ

▲САҚ БОЛЫҢЫЗ: қарап тексеру немесе күтім жасау алдында, міндетті түрде пуловердің өшіп тұрғанына және аккумулятор картриджінің шығарылғанына көз жеткізіңіз.

▲САҚ БОЛЫҢЫЗ: пуловер қосылмаса немесе толық қуатталған аккумулятор картриджінде қандай да бір ақау анықталса, аккумулятор ұстағышының және аккумулятор картриджінің клеммаларын тазалаңыз. Пуловер сонда да дұрыс жұмыс істемесе, оны пайдалануды тоқтатып, өкілетті сервистік орталыққа хабарласыңыз.

НАЗАР САЛЫҢЫЗ: Жанармайды, бензинді, сұйылтқышты, спиртті немесе соған ұқсас заттарды ешқашан пайдаланбаңыз. Нәтижесінде түссіздену, бүліну немесе жарықтар пайда болуына әкелуі мүмкін.

Өнімнің ҚАУІПСІЗДІГІ мен СЕНІМДІЛІГІН қамтамасыз ету үшін, жөндеу жұмыстары, кез келген басқа техникалық қызмет көрсету немесе реттеу әрдайым Makita қосалқы бөлшектерін пайдалану арқылы Makita компаниясының өкілетті немесе зауыттық қызмет көрсету орталықтары тарапынан орындалуы керек.

Пуловерді тазалау

- Жуу алдында аккумулятор мен аккумулятор ұстағышын пуловерден ажыратыңыз.
- Затбелгідегі нұсқауларды орындаңыз.
- Пуловерді басқа киімдермен бірге жууға болмайды. Әйтпесе, түсі оңуы немесе боялуы мүмкін.
- Кір жуғыш машинамен жуу кезінде жууға арналған қапты пайдаланыңыз.
- Кір жууға арналған кондиционерді пайдаланбаңыз.
- Тек бейтарап жуғыш затты пайдаланыңыз.
- Жуып болған соң, пуловерді кір жуғыш машинадан бірден шығарыңыз.
- Жуудан бұрын штепсельді аккумулятор қалтасына салып, сыдырма ілгекті жабыңыз.

ҚОСЫМША КЕРЕК-ЖАРАҚТАР

⚠САҚ БОЛЫҢЫЗ: Бұл керек-жарақтар мен қондырмалар осы нұсқаулықта көрсетілген Makita құралымен бірге пайдалануға ұсынылады. Кез келген басқа керек-жарақтар мен қондырмаларды пайдалану адамдардың жарақаттануына әкелуі мүмкін. Керек-жарақты немесе қондырманы тек өз мақсатында ғана қолданыңыз.

Осы керек-жарақтар туралы қосымша мәлімет алу үшін көмек қажет болса, жергілікті Makita қызмет көрсету орталығына хабарласыңыз.

- Аккумулятор ұстағышы
- Makita түпнұсқа аккумуляторы және зарядтау құрылғысы

ЕСКЕРТПЕ: Тізімдегі кейбір элементтер стандартты керек-жарақтар ретінде құралдың қаптамасында болуы мүмкін. Олар елге байланысты әртүрлі болуы мүмкін.

VL1055B ҚОСЫМША НҰСҚАУЛАРЫ

Елге байланысты

Техникалық сипаттамалар

Номиналды кернеу / Номиналды қуат (ішкі аккумулятор)	3,6 В ТТ / 16,75 А-сағ
Зарядтау уақыты	5 В / 1,0 А: 14 сағат 5 В / 1,5 А: 12 сағат 5 В / 2,4 А: 10 сағат

Бұл аккумуляторды Makita компаниясының төменде көрсетілген желдеткіші бар күртесімен/кеудешесімен және қыздырылатын күртесімен/кеудешесімен/жамылғысымен/пуловерімен пайдалануға болады.

► **Сурет15**

Топ	Үлгісі
A	Желдеткіші бар күрте/кеудеше: DFV210, DFJ206, DFJ207, DFJ210, DFJ211, DFJ212, DFJ213, DFJ214, DFJ216, DFJ304, DFJ305, DFJ310, DFJ311, DFJ405, DFJ407, DFJ410, DFJ411, DFJ416 Қыздырылатын күрте/кеудеше/жамылғы: CV102D, DCV202, CJ105D, CJ106D, DCJ205, DCJ206, CB100D, DCB200
B	Желдеткіші бар күрте/кеудеше: DFJ212A, DFJ213A, DFJ214A, DFJ216A, DFJ312A, DFJ416A, DFV210A, DFV214A, DFV215A Жылытуы бар пуловер: DCX200, DCX201

警告

重要須知。請妥善保存供日後使用。

- 歐洲使用者須知：8 歲以上兒童及身體、感官或精神缺陷者，或缺乏使用經驗與知識者，須在人員監督或指導器具安全使用方式，並瞭解可能產生之危險的情況下使用本器具。兒童不得把玩本器具。在未經監督的情況下，不得讓兒童進行清潔及保養工作。
- 非歐洲地區的使用者須知：本器具不適用於身體、感官或智力缺陷者，或缺乏使用經驗與知識者（包括兒童），除非由負責這些人員安全的監護人監督或瞭解如何安全使用器具。應監督兒童，確保他們不會將本器具當成玩具。
- 如需電池類型的參考資料，請參閱「規格」章節。
- 如需瞭解安裝或拆卸電池的方式，請參閱「安裝或拆卸電池組」一節。
- 棄置電池組時，請將其從工具取出並棄置於安全場所。請遵循當地法規處理廢棄電池。
- 如果長時間不使用工具，必須從工具中取出電池。
- 請勿使電池組短路。
- 如需保養工作期間相關注意事項的詳細資料，請參閱「保養」章節。

對於撓性加熱器具

- 不使用時，請如下存放：
 - 在折疊收納前請先等待冷卻。
 - 存放時，請勿在本器具上方擺放物品而導致其產生摺痕。
- 時常檢查本器具，確認是否有磨損或受損的跡象。若有此跡象、本器具遭誤用或無法運作，請在重新開啟前將其退回至供應商。
- 本器具非醫院醫療用品。
- 本器具不得由對高溫不敏感，以及其他過於虛弱而無法對過熱情況做出反應的人士使用。
- 三歲以下兒童因無能力對過熱情況做出反應，所以禁止使用本器具。
- 本器具不適合三歲以上幼童使用，除非父母或監護人預先設定完成，或除非該幼童經過適當指導瞭解安全操作控制項。
- 檢查開關和電線有無裂痕，避免在清洗期間讓水滲入內部，且在烘乾期間電線必須固定擺放，確保水不會流入開關或控制裝置中。
- 使用本器具時若出現下列症狀，請將其取下並立即就醫。否則，可能會有熱衰竭或中暑風險。
 - 最初徵兆：
任何不適感、過度流汗、脖子疼痛、反胃、暈眩或嗜睡。
 - 熱衰竭／中暑症狀：
反胃及嘔吐、抽痛性頭痛、暈眩及嗜睡、無汗、皮膚泛紅、發熱且乾燥、肌肉無力或抽搐、心跳加速、呼吸淺快，或行為改變，如神智混亂、定向障礙或步履失衡、失去意識。

規格

型號：	DCX200		DCX201	
材質	100% 聚酯纖維			
溫度調整段數	3			
-	適用的電池組			
	BL1055B	BL1016 / BL1021B / BL1041B	BL1415N / BL1430B / BL1440 / BL1460B	BL1815N / BL1820B / BL1830B / BL1840B / BL1850B / BL1860B
適用的電池座	不需要電池座	CXT 電池組用電池座	LXT 電池組用電池座	
額定電壓	D.C. 10.8 V	D.C. 10.8 V - 12 V (最大)	D.C. 14.4 V	D.C. 18 V
USB 電源埠 (電池座上)	輸出電壓	D.C. 5 V		
	輸出電流	1.5 A	2.4 A	
	型式	C 型	A 型	

- 生產者保留變更規格不另行通知之權利。
- 規格和電池組可能因銷往國家之不同而異。

警告： 務必使用上述的電池組。使用任何其他電池組可能會導致人員受傷和／或火災。

操作時間

溫度設定	電池組			
	BL1055B	BL1041B	BL1460B	BL1860B
HIGH (高)	5.5 小時	3.5 小時	5.5 小時	7.5 小時
MEDIUM (中)	11 小時	7 小時	10.5 小時	16 小時
LOW (低)	20 小時	15 小時	23 小時	33 小時

- 上表的操作時間為概略指南。可能與實際操作時間有所不同。
- 操作時間可能視電池類型、充電狀態和使用情形而有所不同。
- 電池組可能因銷往國家之不同而異。

符號

部分以下符號可能用於本設備。在使用工具前，請務必理解其涵義。



請仔細閱讀使用說明書。



30° C 以下低速機洗。



請勿漂白。











請勿絞擰。



請勿熨燙。



請勿乾洗。

	切勿讓幼童使用 (0-3 歲)。
	請勿插入別針。
	以低溫烘乾。
	吊掛晾乾。
	III 類電器。
	僅用於歐盟國家 由於本設備中存有危險組 件，廢棄電氣與電子設備、 蓄電池與電池可能會對環境 與人體健康產生負面影響。 請勿將電氣與電子器具或電 池和家庭廢棄物一同處理！ 根據針對廢棄電氣與電子設 備、蓄電池與電池及廢棄蓄電 池與電池制訂的歐洲指令及其 對本國法律的修改版，應依照 環境保護法規個別存放廢棄電 氣設備、電池與蓄電池，並將 其送至都市垃圾獨立回收點。 這類設備會在設備上以打叉的 滑輪垃圾桶作為符號標示。
	請勿將電池暴露於水或 雨中。
	請勿將電池丟入火中。
	請勿讓電池短路。

用途

本器具適用在寒冷環境中為身體保暖。

安全警告

警告：請仔細讀完下列安全警告以及安全事項。未按照以下列舉的警告和安全事項而使用或操作可能導致觸電、火災和/或嚴重傷害。

妥善保存所有的警告和安全事項說明以備將來參考。

一般安全警告

- 兒童、殘障人士或任何對熱感覺遲鈍的人，例如血液循環不良的人，應避免使用此器具。

- 請勿將本器具用於非預定用途。
- 切勿在內部潮濕時使用本器具。
- 穿戴器具時應穿上長袖內衣。請勿赤裸身體使用本器具。
- 若您感覺有任何異常，請立即關閉器具電源並取下電池。
- 請勿讓電源線被夾住。電源線受損會造成觸電。
- 若發現任何異常，請聯絡您當地的維修中心進行維修。
- 請勿使用別針或類似物品。內部的電源配線可能會受損。
- 保留保養標籤及銘牌。若發生無法閱讀或遺失情事，請聯絡授權的維修中心進行維修。
- 依使用環境選擇適當的溫度設定以供持續使用。
- 在清洗及烘乾時不可弄濕電池組、電池座和接頭。
- 3 歲以上未滿 8 歲的兒童可在監督下，且控制裝置持續設為最低溫度值下使用器具。
- 請留意避免讓相同部位的皮膚長時間接觸加熱處。若加熱處長時間接觸相同部位的皮膚，即使是相對低溫（40 至 60 °C）也可能會發生低溫灼傷。
- 當您感覺燙時，請停止使用本器具。
- 切勿在睡覺時使用本器具。
- 為避免中暑，請在移至明顯更高溫度的環境後，中斷本器具的連接。
- 仔細檢查衣服內部的記號 。請勿由衣服外或內插入別針。
- 充電前，請先取出器具電池。
- 取出器具中電力耗盡的電池，並以安全的方式棄置。
- 存放器具前，請先取出電池。
- 請勿讓供電端短路。
- 將器具存放在寵物無法碰觸的地方。

清洗

- 清洗器具時，請依器具上注意標籤的指示進行。
- 清潔器具前，請先取出電池座與電池組，然後再將電源線放入電池袋並拉上拉鍊。

作業區域安全

- 請保持作業區域清潔和明亮。混亂和昏暗的場所會增加事故風險的機率。

電氣安全

- 請勿將本器具暴露在雨或潮濕環境中。若水滲入器具會增加觸電危險。
- 請勿不當使用電線。搬動、拉動器具或拔除其插頭時，切勿拉扯電線。另應避免使電線接觸高熱物體、油、尖銳邊緣。
- 請勿連接電源至 **USB** 埠。否則會有起火的危險。**USB** 埠僅適用於為低電壓裝置充電。
- 不充電時，請務必將 **USB** 埠外蓋蓋上。
- 請勿在 **USB** 電源埠中插入釘子、電線等物品。否則發生短路可能會造成其產生煙霧及起火。
- 請勿在手潮濕或沾有油脂的情形下拿取電線與電池。
- 切勿在電線或插頭受損時使用本器具。
- 請務必使用 **Makita** 規定的電池座。
- 請勿在電池供電時中斷連接任何電線。幼童可能會將通電的插頭放入口中並造成受傷。
- 請勿將電池座插頭連接至非 **Makita** (牧田) 規定的器具。
- 請交由合格維修人員且僅使用相同的更換零件進行修理工作。如此可確保所維修產品的安全性。
- 除使用和注意事項說明中的指示外，請勿改裝或嘗試維修器具或電池組。

人身安全

- 使用本器具時，請保持警覺，關注進行中的操作並善用常識。請勿在疲勞或服用藥物、酒精或治療影響下使用本器具。在使用本器具期間分心，可能會導致嚴重人員受傷。

撓性加熱器具的使用和注意事項

- 若開關無法開啟或關閉電源，請勿使用本器具。任何無法使用開關控制的器具皆十分危險，且必須進行修理。
- 保養本器具。檢查零件損壞及任何其他可能會影響操作的情況。如有損壞，必須在使用前將器具妥善修理。
- 按照使用說明書，根據作業條件和要執行的作業使用本器具。將器具用於非預定操作，可能會導致危險情況。
- 若保險絲連結已鏽蝕，請將器具退回授權的維修中心進行維修。
- 請勿在折疊狀態下使用本器具。請勿絞擰本器具。

用電池驅動的電動工具的使用和注意事項

1. 僅使用製造商指定的充電器進行充電。使用適用於某一類型電池組的充電器給其他電池組充電可能會引起火災。
2. 僅使用專門設計的電池組給電動工具供電。使用任何其他電池組可能會造成人身傷害及火災。
3. 不使用電池組時請將其遠離紙夾、硬幣、鑰匙、釘子、螺絲或其他小型金屬物體放置。這些物體可能會使電池端子短路。短接電池端子可能會引起燃燒或起火。
4. 使用過度時，電池中可能溢出液體；請避免接觸。如果意外接觸到電池漏液，請用水沖洗。如果液體接觸到眼睛，請就醫。電池漏液可能會導致過敏發炎或灼傷。
5. 請勿使用損壞或經修改過的電池組或工具。損壞或經修改過的電池可能會出現無法預料的運作情形，而引發火災、爆炸或人員受傷風險。
6. 請勿將電池組或工具暴露於火源或高溫環境。暴露於火源或 130 °C 以上的高溫可能會發生爆炸。
7. 請遵守所有充電說明，並勿於說明中指定之溫度範圍外進行電池組或工具充電。以錯誤的方式或於指定之溫度範圍外進行充電，可能會損壞電池，並增加火災風險。

電池組的重要安全須知

1. 使用電池組之前，請閱讀 (1) 充電器、(2) 電池和 (3) 使用電池的產品上的所有指示說明和注意標識。
2. 請勿拆解或改裝電池組。以免引發火災、過熱或爆炸。
3. 如果工具運行時間極短，請立即停止使用。否則可能會導致過熱、起火甚至爆炸。
4. 如果電解液進入眼睛，請立即用清水沖洗並就醫。這種情況可能會導致失明。
5. 請勿短接電池組：
 - (1) 請勿用任何導電材料觸碰電池端子。
 - (2) 避免將電池組與釘子、硬幣等金屬物品存放在同一容器中。
 - (3) 請勿將電池組置於水中或使其淋雨。電池短路會產生較大的電流、導致過熱並可能引起起火甚至擊穿。

6. 請勿在溫度可能達到或超過 50°C 的場所存放或使用工具和電池組。
7. 請勿焚燒電池組，即使其已嚴重損壞或徹底磨損。電池組會在火中爆炸。
8. 請勿釘牢、切割、輾壓、丟擲、摔落電池組，或使電池組撞擊硬物。這類行為可能會引發火災、過熱或爆炸。
9. 請勿使用損壞的電池。
10. 本工具附帶的鋰離子電池需符合危險品法規要求。
第三方或轉運代理在進行商業運輸時，應遵循包裝和標識方面的特殊要求。有關運輸項目的準備作業，諮詢危險品方面的專業人士。同時，請遵守可能更詳盡的國家法規。
請使用膠帶保護且勿遮掩表面的聯絡資訊，並牢固封裝電池，使電池在包裝內不可動。
11. 廢棄電池須移出工具並安全地棄置。關於如何處理廢棄的電池，請遵循當地法規。
12. 電池僅可用於 Makita（牧田）規定產品。將電池裝入非相容產品中可能會導致起火、過熱、爆炸或電解液滲漏情形。
13. 若工具長期間不使用，電池須從工具移出。
14. 使用期間和之後，電池組可能會發燙，因而造成燙傷或低溫灼傷。處理發燙的電池組時，請多加小心。
15. 使用後請勿立即觸碰工具的端子，因為端子溫度極高，足以造成燙傷。
16. 請勿讓碎屑或塵土卡在電池組的端子、孔洞和溝槽。否則可能會造成工具或電池組過熱、起火、爆炸及故障，導致燙傷或人員受傷。
17. 除非工具支援在高電壓電氣線路附近使用，否則請勿在高電壓電氣線路附近使用電池組。以免造成工具或電池組失常或故障。
18. 將電池置於孩童無法觸及之處。

妥善保存這些手冊。

小心： 請僅使用原裝 Makita（牧田）電池。使用非原裝 Makita（牧田）電池或經過改裝的電池可能會導致電池爆炸，從而造成火災、人身傷害或物品受損。同時也會導致牧田工具和充電器的牧田保修服務失效。

保持電池最大使用壽命的提示

1. 要在電池組完全放電前對其充電。當發現工具動力不足時，一定要停止使用工具並對電池組進行充電。
2. 切勿對已經充滿的電池組再次充電。過度充電會縮短電池的使用壽命。
3. 要在室溫為 10°C - 40°C 的條件下對電池組充電。請在充電前使處於發熱狀態的電池組冷卻。
4. 不使用電池組時，請將其從工具或充電器取下。
5. 如果電池組長時間（超過六個月）未使用，請給其充電。

部件說明

► 圖片1

1	電源按鈕	2	電池袋
3	插頭	-	-

選購附件

► 圖片2

1	CXT 電池組用電池座	2	LXT 電池組用電池座
3	電池 BL1055B（規格因國家而異）	4	CXT 電池組（10.8 V - 12 V（最大））
5	LXT 電池組（14.4 V / 18 V）	-	-

安裝

為電池充電

與電池座一起使用的電池組









如需為電池充電的方式，請參閱充電器的使用說明書。

電池 BL1055B

開啟 USB 連接埠的外蓋。使用電池隨附的 USB 纜線，連接電池與電源供應器 ADP07（未隨附）或其他一般 USB 充電器。一般 USB 充電器的建議輸出規格為 5 V / 3 A 以下。接著，將電源供應器 ADP07 插上電源。充電完成時，所有電池電量指示燈將亮起，並在一段時間後熄滅。拔下電源供應器插頭並拔除 USB 纜線，然後關上外蓋。

► 圖片3: 1. 電源供應器 ADP07 2. 電池 BL1055B 3. 外蓋 4. USB 纜線

指示燈的意義

指示燈			剩餘電量
 亮起	 熄滅	 閃爍	
 ↓  (指示燈在一段時間後熄滅。)			100% (充電已結束)
			50% 至 100%
			25% 至 50%
			低於 25%

注意：電池不可以同時充電與放電。

安裝或拆卸電池組

僅在與電池座一起使用電池組時

⚠️ 小心：安裝或拆卸電池組前，請務必關閉裝置電源。

⚠️ 小心：安裝或拆卸電池組時，請拿穩電池座和電池組。若未拿穩電池座和電池組，可能導致它們從您手中滑落，造成電池座和電池組損壞及／或人身傷害。

安裝電池組時，將電池組舌片對準外殼上的槽溝，並將其滑入定位。將其插到底，直到聽見喀嗒聲鎖入定位為止。如果您能看見圖中所示的紅色指示器，則表示尚未完全鎖定。

拆卸電池組時，請按壓電池組前側按鈕，同時將其從電池座中抽出。

► **圖片4：** 1. 紅色指示燈 2. 按鈕 3. 電池組 4. 電池座

⚠️ 小心：務必將電池組完全插入，直至看不到紅色指示燈為止。否則電池組可能會不小心從電池座中脫落，造成您自身或周圍人員受傷。

⚠️ 小心：請勿強行安裝電池組。如果電池組滑入不順暢，表示未正確插入。

電池袋

電池可存放在電池袋中。將電源線的插頭連接至電池。然後將電池插入電池袋並拉上拉鍊。

► **圖片5：** 1. 電源線 2. 插頭 3. 電池袋

注：電池座（含電池組）無法存放在電池袋中。

安裝電池座

您可將電池座掛於腰帶上。為防電池座意外掉落，請將繫帶穿過繫帶孔並固定好。

1. 將插頭穿過電池袋中的孔，並從發熱衣內部穿過拉出。

► **圖片6：** 1. 電源線 2. 開孔 3. 電池袋 4. 插頭

2. 將電池座的皮帶鉤裝上腰帶。將電源線的插頭連接至電池座。

► **圖片7：** 1. 皮帶鉤 2. 電池座 3. 腰帶 4. 電源線

電池座具有防落功能。從腰帶上取下電池座時，請在按下開鎖按鈕的同時將電池座拉出。

► **圖片8：** 1. 開鎖按鈕

功能描述

電源按鈕

若要開啟發熱衣，請連接所有纜線，按住電池或電池座上的電源按鈕。若要關閉電源，請按住發熱衣上的電源按鈕。

注：電池座上的功率位準指示器不與發熱衣一起使用。使用發熱衣時，只有功率位準指示器 4 會亮起。

► **圖片9：** 1. 電源按鈕 2. 功率位準指示器

注：發熱衣關閉約 1 小時後，電池和電池座會自動關閉。

溫度調整

小心：若要連續使用，請將溫度設定設為「低」（藍色）。如果發熱衣過熱，發熱衣可能發生故障並造成受傷。

共有三個溫度設定（高、中、低）。當您開啟發熱衣電源時，溫度設為「低」。每次按下電源按鈕時，溫度設定都會如下圖所示變更。電源按鈕的色彩會顯示目前的設定。

► **圖片10：** 1. 藍色：「低」 2. 紅色：「高」 3. 白色：「中」

顯示電池的剩餘電量

注：根據使用條件和環境溫度，指示電量可能與實際電量有稍許不同。

僅在與電池座一起使用電池組（具指示器）時

按下電池組上的檢查按鈕顯示剩餘電池電量。指示燈將亮起數秒。

► **圖片11：** 1. 指示燈 2. 檢查按鈕

指示燈的意義

指示燈			剩餘電量
亮起	熄滅	閃爍	
■	□	▧	75% 至 100%
■ ■ ■ ■			
■ ■ ■ □			
■ ■ □ □			50% 至 75%
■ □ □ □			25% 至 50%
■ □ □ □			低於 25%
▧ □ □ □			請對電池進行充電。
(僅限 LXT 電池)			
■ ■ □ □	↑ ↓	□ □ ■ ■	電池可能發生故障。
(僅限 LXT 電池)			

注：僅限 LXT 電池：

電池保護系統運作時，第一個（最左側）指示燈將閃爍。

電池 BL1055B

在拔下電池 BL1055B 時，按下電源按鈕。電池電量指示燈亮起數秒。

► **圖片12：** 1. 電源按鈕 2. 電池電量指示燈

指示燈的意義

指示燈			剩餘電量
亮起	熄滅	閃爍	
■	□	▧	50% 至 100%
■ ■ ■			
■ ■ □			25% 至 50%
■ □ □			10% 至 25%
▧ □ □			低於 10%
▧ □ ▧			電池異常

電池組保護系統

若剩餘電池電量過低，裝置將無法運作。當您開啟裝置電源時，電源會再次供給加熱零件，但會立即停止。在此情況下，請取出電池組並進行充電。

連接 USB 裝置

小心：僅可連接與 USB 電源埠相容的裝置。否則可能會導致故障。

注意：連接 USB 裝置前，務必先將 USB 裝置上的資料備份。否則可能導致資料遺失。

注意：電池座及電池 BL1055B 可能無法供電至某些 USB 裝置。

注意：不使用或充電後，請拔除 USB 纜線並關上外蓋。

注：實際的輸出電流視連接的 USB 裝置而異。

注：電源按鈕開啟時會持續消耗電池電量。不使用時，務必關閉開關。

注：為多部 USB 裝置連續充電時，在完成上一部裝置充電後請等待約 10 秒再開始為下一部裝置充電。

電池座（含電池）及電池 BL1055B 可作為 USB 裝置的外接電源。

1. 打開外蓋，並將 USB 纜線（未隨附）連接至 USB 連接埠。接著，將纜線的另一端連接至裝置。
2. 開始充電：
 - 使用電池座（含電池）時，按住電源按鈕直到功率位準指示器亮起。電池供應為 DC 5 V，2.4 A。

電池座（含電池）

► 圖片13: 1. 電源按鈕 2. USB 連接埠

- 使用電池 BL1055B 時，按下電源按鈕。電池供應為 DC 5 V，1.5 A。

電池 BL1055B

► 圖片14: 1. 電源按鈕 2. USB 連接埠

保養

小心： 進行檢查或保養之前，請務必關閉發熱衣電源並拆下電池組。

小心： 若使用充滿電的電池組無法開啟發熱衣電源，或發現任何故障，請清潔電池座及電池組端子。若發熱衣仍無法正常運作，請停止使用發熱衣並聯絡授權的維修中心。

注意： 切勿使用汽油、苯、稀釋劑、酒精或類似物品清潔工具。否則可能會導致工具變色、變形或出現裂縫。

為了保證產品的安全與可靠性，任何維修或其他維修保養工作需由 Makita（牧田）授權的或工廠維修服務中心來進行。務必使用 Makita（牧田）的更換部件。

清潔發熱衣

- 清洗前，請從發熱衣拆下電池和電池座。
- 請遵循標籤上的說明。
- 請勿將發熱衣與其他衣物一起清洗。否則會造成褪色或染色。
- 若要放入洗衣機清洗，請使用洗衣袋。
- 請勿使用衣物柔軟精。
- 務必使用中性清潔劑。
- 清洗後，請立即將發熱衣自洗衣機中取出。
- 清洗前，請務必將插頭放入電池袋，並拉上拉鍊。

選購附件

小心： 這些附件或裝置建議使用於本說明書所指定的 Makita（牧田）工具。如使用其他廠牌附件或裝置，可能導致傷人的危險。僅可將選購附件或裝置用於規定目的。

如果您需要瞭解更多關於這些選購附件的信息，請諮詢當地的 Makita（牧田）維修服務中心。

- 電池座
- Makita（牧田）原裝電池和充電器

注： 本列表表中的一些部件可能作為標準配件包含於工具包裝內。規格可能因銷往國家之不同而異。

BL1055B 的其他說明

規格因國家而異

規格

額定電壓／額定容量（內部電池）	D.C. 3.6 V／16.75 Ah
充電時間	5 V／1.0 A：14 小時 5 V／1.5 A：12 小時 5 V／2.4 A：10 小時

此電池可用於下列 Makita（牧田）風扇外套／背心 and 發熱保暖外套／背心／電熱毯／發熱衣。

► 圖片15

類別	型號
A	風扇外套／背心： DFV210, DFJ206, DFJ207, DFJ210, DFJ211, DFJ212, DFJ213, DFJ214, DFJ216, DFJ304, DFJ305, DFJ310, DFJ311, DFJ405, DFJ407, DFJ410, DFJ411, DFJ416 發熱保暖外套／背心／電熱毯： CV102D, DCV202, CJ105D, CJ106D, DCJ205, DCJ206, CB100D, DCB200
B	風扇外套／背心： DFJ212A, DFJ213A, DFJ214A, DFJ216A, DFJ312A, DFJ416A, DFV210A, DFV214A, DFV215A 充電發熱衣： DCX200, DCX201

台灣RoHS限用物質含有量標示
請掃描右方QR Code或參考下列網址；
<https://makita.com.tw/rohs/>



生產製造商名稱：**Makita Corporation**

進口商名稱：台灣牧田股份有限公司

電話：02-8601-9898

傳真機：02-8601-2266

地址：新北市 24459 林口區文化三路二段 798 號

Makita Europe N.V. Jan-Baptist Vinkstraat 2,
3070 Kortenberg, Belgium

Makita Corporation 3-11-8, Sumiyoshi-cho,
Anjo, Aichi 446-8502 Japan

www.makita.com

CX200D-10L-SE9-
RU3-HK(CE)-2212
EN, FR, DE, IT, NL,
ES, PT, DA, EL, TR,
SV, NO, FI, LV, LT,
ET, RU, KK, ZHTW
20221014