

Makita®

牧田®

牧田牌
专业电动工具

电镐 (强力电动锤)

HM0810T 型

使用说明书

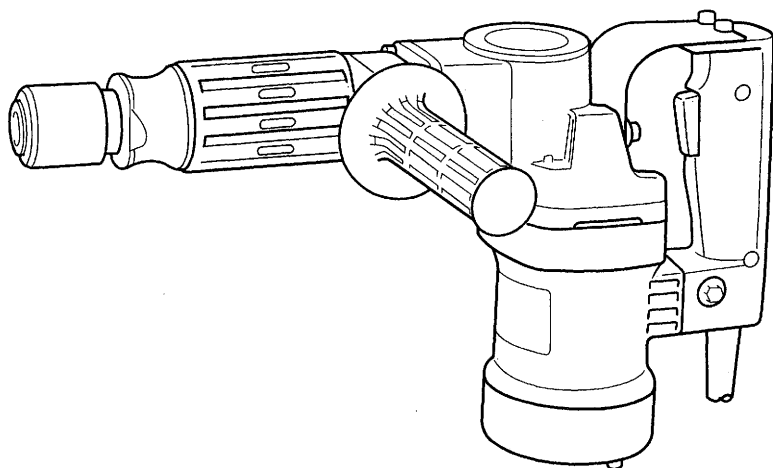

双重绝缘

规格

锤击数 (每分)	长度	净重
2,900	428 毫米 (16-7/8 吋)	5.5 公斤 (12.1 磅)

* 生产者保留变更规格不另行通知之权利。

* 注意：规格可能因销往国家之不同而异。

标准附件

- 尖凿 (零件号码: 798389-7)..... 1
- 六角扳手 (零件号码: 783207-0)..... 1
- 携带箱 (零件号码: 150881-3)..... 1

主要安全须知

注意：在使用电动工具时，为了减少火灾、触电、及受伤等意外事故，必须注意以下所列举的基本安全事项；请仔细阅读下列安全事项后才进行操作。

1. **保持工作场所清洁。**切勿在杂乱的工作场所与工作台面上使用电动工具，否则容易发生意外。
2. **重视工作场所的环境。**不可在暗湿地方使用电动工具。电动工具不可淋雨。不可在可燃液，或可燃气存在之处使用电动工具。
3. **不可让小孩接近及应该禁止闲人进入工作场所。**不可让闲人接近或触摸工具或电源连接导线。
4. **收藏工具。**电动工具不用时，应收藏在干燥，以及小孩不能拿到之处，宜加锁。
5. **保持适当进给速度及压力。**使工具操作更安全及耐用。
6. **选用合适的工具及配件。**按指定应用范围操作，切勿超负荷，作过载加工用途。
7. **注意衣装。**切勿穿戴宽松的服装及饰物，以免在工具高速旋转时被缠住而发生意外。在户外工作时宜戴橡皮质手套及防滑工业安全鞋。长发操作者，须戴合适的保护帽。
8. **使用安全眼镜。**刨屑多而有粉尘时，宜戴口罩。
9. **不要脚踏导线。**不可拖著导线移行工具，或拉导线拔出插头等。还须避免使导线触及高热物体及尖锐金属边缘或沾湿油脂。
10. **固定工件。**使用夹钳固定要切削的工件。这比用手握住工件加工更安全。
11. 工作时，必须保持适当的正确姿势，必须站稳，不可伸手越过工具取物及加工。
12. **注意保养工具。**刀具必须时常保持锐利的状态才能获得良好的加工性能与操作安全。按照规定润滑与更换配件。定期检查导线，如发现破损应即到专业修理中心修理。延长接电导线如有破损，应立即换新。手柄要保持干燥清洁，不沾油脂。
13. 工具在不用时，或进行保养，换夹具、刀具时，**一定要拔下电源插头。**
14. **记住取下调整用工具及扳手等。**在打开开关转动机器之前，必须检查刀具部份的调整工具及固定用扳手等有无完全取去，必须养成这种习惯。
15. **防止意外起动。**将插头插入电源插座前，必须检查工具的开关是否关闭。通电后，手指不可经常地按在开关上。
16. **户外用接电延长导线。**在户外使用工具时，一定要采用户外专用的延长导线。
17. **工作时必须保持清醒。**专心一致注意工件与工具进行工作。疲劳时不应使用工具。
18. **检查损坏的部分。**在使用工具以前，必须仔细检查工具的护盖或其他部分是否有损坏情形，必须详细检查其损坏的程度是否将影响到工具正常的机能。检查所有可移动的部分是否在正确位置，必须固定的部分是否固定等，检查这些可能影响正常操作的部件。护盖或其他部件如有损坏情形，应请专门店修理或更换。工具的开关如有问题，应即请专门服务中心更换，不可勉强以开关电不灵的开关开动工具使用。
19. **避免触电。**工作时，身体不可接触到接地的金属体，例如铁管、散热器、冷冻机等。
20. **更换零件。**修理、更换零件时，务请一定使用牧田原厂规定的零件及交由专业修理中心更换。

注意电源电压：接电时，一定要注意电源电压是否与工具标示板上所标示的电压相同。电源电压高于工具的适用电压时，将令使用者发生严重事故，同时也将损坏工具本身。因此，如未能确定电源的电压时，绝不可随便插上插头。相反的，如电源电压低于工具的所需电压，则将有害于马达。

电镐柄的补充安全规则

1. 要佩戴坚固的帽子（安全盔）、护目镜和/或面罩。建议最好还要佩戴防尘口罩、护耳用具以及厚手套。
2. 作业前应确保锤头固定到位。
3. 正常作业时，机器本身会自然产生振动。因此，螺丝易于变得松动而导致故障或事故。作业前务必要检查螺丝的紧固程度。
4. 在寒冷气候或长时间未使用本机时，作业前应使机器在空载状态下进行数分钟的预热。这有助于使润滑松动。如果不进行适当的预热，将难以进行锤击动作。
5. 一定要确保立足稳定。当在高处使用本机时，一定要确保其下方无人。
6. 要用双手握牢机器。
7. 要将手远离活动部件。
8. 不要松开手任机器自行运转。务必要用手握持机器进行操作。
9. 作业时，不要将机器对准旁边的任何人员。锤头可能会飞出而造成严重的人身伤害。
10. 当要铲削墙壁、地板或其他任何会遇到“带电”电线之处时，**切勿接触到机器的任何金属部位！**
当会铲削到“带电”电线时，要握持机器的绝缘握把面以免触电。
11. 作业后，切勿立即触摸锤头或靠近锤头的部位，因此时这些部位极为灼热会造成皮肤的烫伤。

请保留此说明书。

操作说明

锤头的安装或拆卸

重要：

进行锤头的安装或拆卸前，请务必关闭机器的电源开关并从电源插座上拔下电源线插头。

将调节环完全拉下，然后将锤头插入到锤头夹内并一直插到头。此时，如松开调节环，该环将会自动推回至原位以固定锤头。安装后，务必要试着将锤头向外拉，以确认其是否已经牢固地固定到位。

要拆卸锤头时，可将调节环完全拉下，然后拉出锤头。

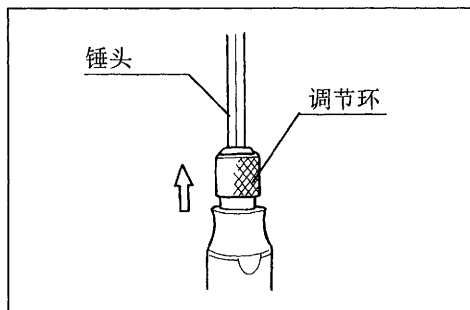
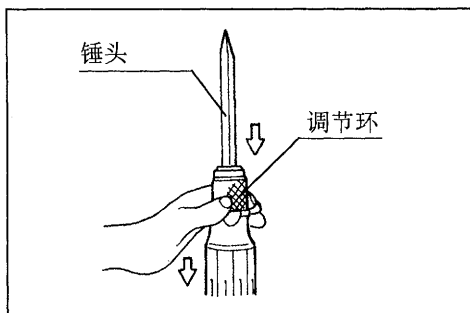

侧柄（辅助把手）

侧柄可悬挂在任一侧以便在任一部位均可握持机器。将侧柄沿反时针方向转动可将其松动，将其悬挂在所希望的位置，然后沿顺时针方向转动将其旋紧。

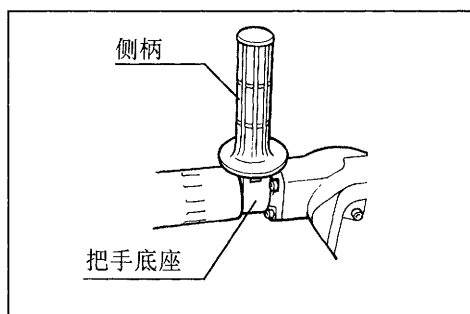

开关的操作

注意：

插入机器的电源插头前，一定要确认扳机开关是否能扣动自如，当松释开关后能否退回至“OFF”（关）的位置。

要开机时，只要扣动扳机即可；松开扳机则可关机。进行连续操作时，可扣动扳机，然后按下锁定按钮。要从锁定位置关机时，可将扳机扣动到底，然后松开即可。

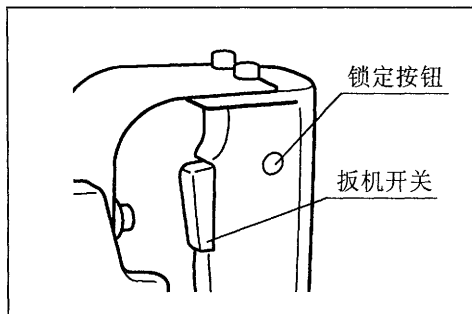

铲削／刨刮／捣碎

要用双手握牢机器。开动机器并对机器轻轻施加压力，使机器不会出现反弹和失控。过度用力下压机器并不会提高其效率。

保养

注意：

在准备进行检修与保养之前，务必要关闭机器的开关并拔下电源插头。

碳刷的更换

只要到了需要更换碳刷时，将会自动切断机器的电源。此时应旋松固定后盖的螺栓，卸下后盖。然后同时更换两个碳刷。务必要使用相同的碳刷。

牧田碳刷号码：CB-105A

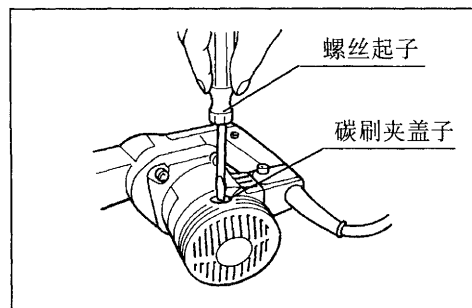
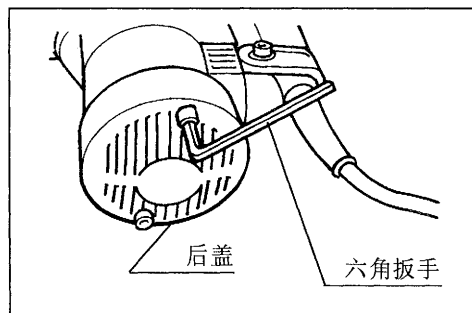

润滑

由于本机采用的是润滑油充填润滑系统，所以不需要每小时或每天进行润滑。每次更换碳刷时润滑一次即可。

将机器运转数分钟将其预热。关闭机器并拔下电源插头。使用牧田牌锁紧螺母扳手（选购附件）来卸下曲柄盖。将机器置于桌子上并将锤头朝上。这可以将陈旧的润滑油收集到曲柄罩内，可擦拭净陈旧的润滑油并用新的润滑油（30克）予以更换。只能使用牧田牌正宗润滑油（选购附件）。充填超过规定量（约30克）的润滑油可造成锤击动作失灵或机器出现故障。只能充填规定量的润滑油，然后重新安装上曲柄盖并用锁紧螺母扳手加以旋紧。不要将曲柄盖旋紧过度。因该盖为树脂制的，易于断裂。

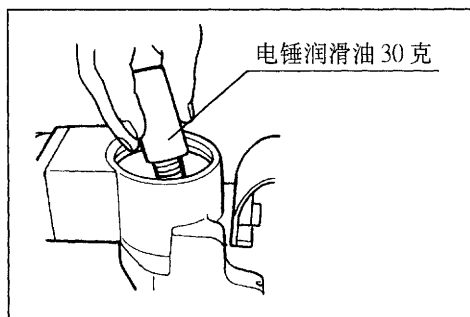
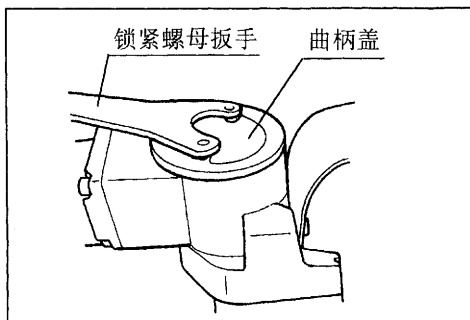

注意：

切勿注入润滑油超过30克，否则会令整机发生严重故障。但亦不可以注入少于30克，否则会令整机发热，烧坏内部机件。

不可随便用汽车润滑油，自行车链油，或其它任何机油。

为了保证产品的安全性和可靠性，修理、任何其它的保养或调节，都应当请MAKITA（牧田）授权的或工厂维修服务中心来进行，而且要使用MAKITA（牧田）牌的配件。

选购附件 (分开销售)

注意：这些选购附件（分开销售）或装置是专用于本说明书所列的 MAKITA (牧田) 电动工具的。如使用其他厂牌零件或装置，可能导致伤人的危险。选购附件 (分开销售) 也只限于适当的用途。

- 尖凿 (冲锤用)

280 毫米 (11 吋)

(零件号码：A-07484, A-80450)



- 冷鑿 (铲凿用)

17 毫米 (5/8 吋) × 280 毫米 (11 吋)

(零件号码：A-07509, A-80569)

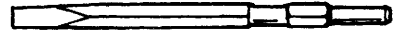

- 扁鑿 (开槽及其他用)

50 毫米 (2 吋) × 280 毫米 (11 吋)

(零件号码：A-80606)

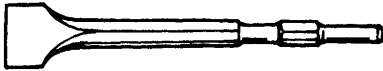

- 鸭嘴扁鑿 (铲槽用)

22 毫米 (7/8 吋) × 280 毫米 (11 吋)

(零件号码：798217-4)

26 毫米 (1 吋) × 280 毫米 (11 吋)

(零件号码：798218-2)

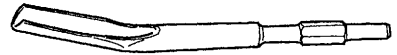

- 泥铲 (用于挖污垢，泥土)

105 毫米 (4-1/8 吋) × 400 毫米 (15-3/4 吋)

(零件号码：798032-6)



- 压印锤 (供混凝土表面处理用)

67 毫米 (2-5/8 吋) × 67 毫米 (2-5/8 吋)

(零件号码：798223-9)

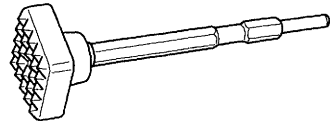

- 撞锤 (夯地器)

140 毫米 (5-1/2 吋)

(零件号码：798225-5)

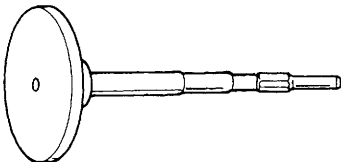

- 电锤润滑油 30 克

(零件号码：181490-7)

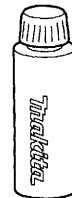

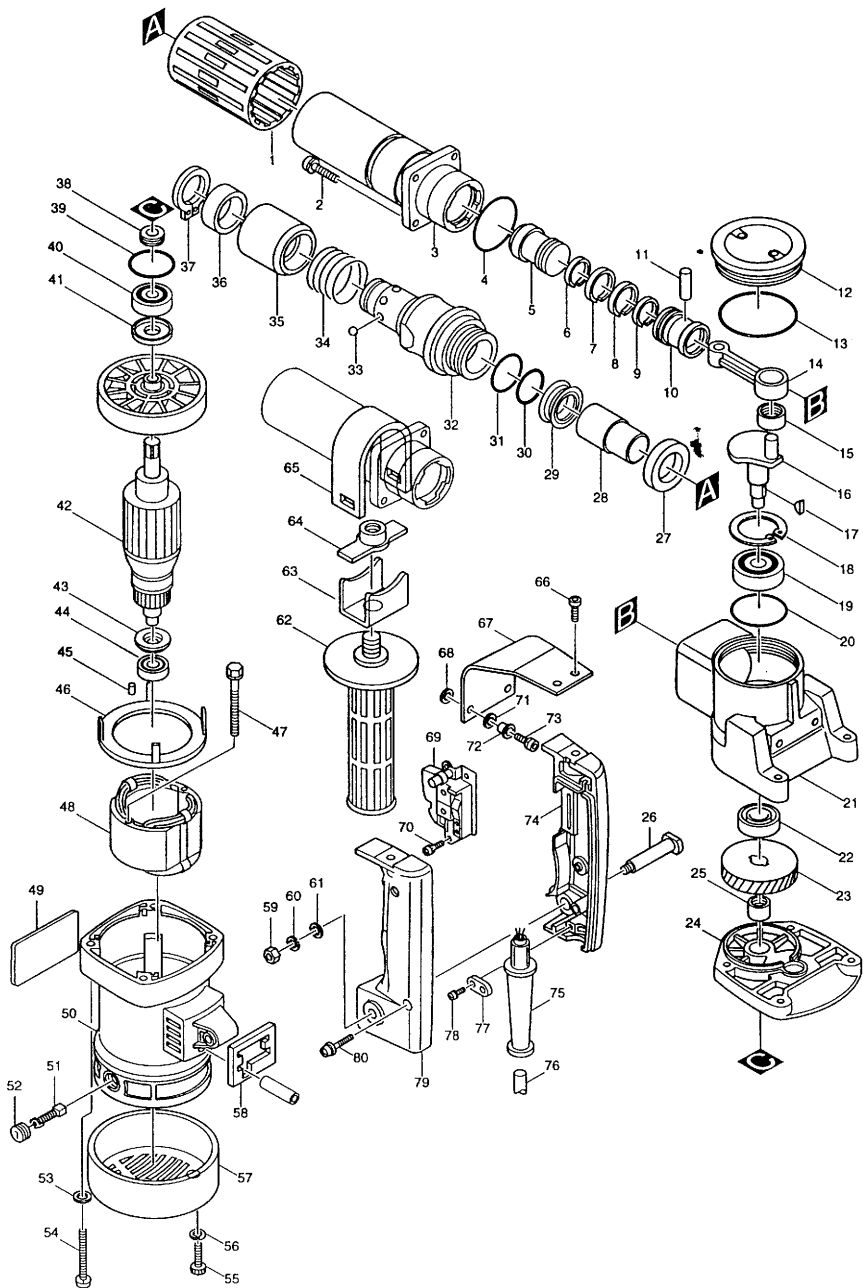

MODEL HM0810T

株式会社 Makita (牧田)

日本 爱知县安城市

884096-083

印在日本