



牧田®

牧田牌
专业电动工具

使用说明书

充电式打胶枪

DCG140 型

DCG180 型

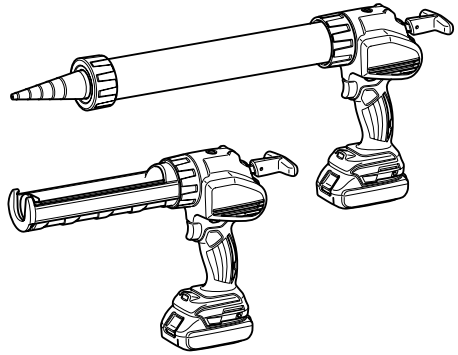

013564

重要事项：使用前请阅读。

规格

型号		DCG140		DCG180	
最大进给力		5000 牛			
进给速度		0 - 28 毫米 / 秒			
行程	带短 (300 毫升) 托架	214 毫米			
	带长 (600 毫升) 托架	350 毫米			
长度	带短 (300 毫升) 托架	404 毫米			
	带长 (600 毫升) 托架	538 毫米			
标准电池组		BL1415/ BL1415N	BL1430/ BL1440/ BL1450	BL1815/ BL1815N/ BL1820/ BL1820B	BL1830/ BL1840/ BL1840B/ BL1850/ BL1850B
净重	带短 (300 毫升) 托架	2.0 公斤	2.2 公斤	2.1 公斤	2.3 公斤
	带长 (600 毫升) 托架	2.4 公斤	2.6 公斤	2.5 公斤	2.7 公斤
额定电压		D.C.14.4 V		D.C.18 V	

- 生产者保留变更规格不另行通知之权利。
- 规格和电池组可能因销往国家之不同而异。
- 重量 (带电池组) 符合 EPTA-Procedure 01/2003

符号

END004-6

用途

ENE086-1

以下显示本工具使用的符号。

本工具用于填隙料的表面涂抹作业。

在使用工具之前请务必理解其含义。

电动工具通用安全警告



- 阅读使用说明书。

GEA006-2



- 仅限于欧盟国家
请勿将电气设备或电池组与家庭普通废弃物一同丢弃!
请务必遵守欧洲关于废弃电子电气设备、电池和蓄电池以及废弃电池和蓄电池的指令并根据法律法规执行的。达到使用寿命的电气设备和电池组必须分类回收至符合环境保护规定的再循环机构。

△警告！阅读所有警告和所有说明。
不遵照以下警告和说明会导致电击、着火和/或严重伤害。

保存所有警告和说明书以备查阅。

在所有下列的警告中术语“电动工具”指市电驱动 (有线) 电动工具或电池驱动 (无线) 电动工具。

a) 工作场地的安全

1. 保持工作场地清洁和明亮。混乱和黑暗的场地会引发事故。
2. 不要在易爆环境，如有易燃液体、气体或粉尘的环境下操作电动工具。电动工具产生的火花会点燃粉尘或气体。
3. 让儿童和旁观者离开后操作电动工具。注意力不集中会使操作者失去对工具的控制。

b) 电气安全

4. 电动工具插头必须与插座相配。绝不能以任何方式改装插头。需接地的电动工具不能使用任何转换插头。未经改装的插头和相配的插座将减少电击危险。
5. 避免人体接触接地表面，如管道、散热片和冰箱。如果你身体接地会增加电击危险。
6. 不得将电动工具暴露在雨中或潮湿环境中。水进入电动工具将增加电击危险。
7. 不得滥用电线。绝不能用电线搬运、拉动电动工具或拔出其插头。使电线远离热源、油、锐边或运动部件。受损或缠绕的软线会增加电击危险。
8. 当在户外使用电动工具时，使用适合户外使用的外接软线。适合户外使用的软线将减少电击危险。
9. 如果在潮湿环境下操作电动工具是不可避免的，应使用剩余电流动作保护器（RCD）。使用RCD可减少电击危险。

c) 人身安全

10. 保持警觉，当操作电动工具时关注所从事的操作并保持清醒。当你感到疲倦，或在有药物、酒精或治疗反应时，不要操作电动工具。在操作电动工具时瞬间的疏忽会导致严重人身伤害。
11. 使用个人防护装置。始终佩戴护目镜。安全装置：诸如适当条件下使用防尘面具、防滑安全鞋、安全帽、听力防护等装置能减少人身伤害。

12. 防止意外起动。确保开关在连接电源和/或电池盒、拿起或搬运工具时处于关闭位置。手指放在已接通电源的开关上或开关处于接通时插入插头可能会导致危险。
13. 在电动工具接通之前，拿掉所有调节钥匙或扳手。遗留在电动工具旋转零件上的扳手或钥匙会导致人身伤害。
14. 手不要伸展得太长。时刻注意立足点和身体平衡。这样在意外情况下能很好地控制电动工具。
15. 着装适当。不要穿宽松衣服或佩戴饰品。让衣服、手套和头发远离运动部件。宽松衣服、配饰或长发可能会卷入运动部件中。
16. 如果提供了与排屑、集尘设备连接用的装置，要确保他们连接完好且使用得当。使用这些装置可减少尘屑引起的危险。

d) 电动工具使用和注意事项

17. 不要滥用电动工具，根据用途使用适当的电动工具。选用适当设计的电动工具会使你工作更有效、更安全。
18. 如果开关不能接通或关断工具电源，则不能使用该电动工具。不能用开关来控制的电动工具是危险的且必须进行修理。
19. 在进行任何调节、更换附件或贮存电动工具之前，必须从电源上拔掉插头和/或使电池盒与工具脱离。这种防护性措施将减少工具意外起动的危险。
20. 将闲置不用的电动工具贮存在儿童所及范围之外，并且不要让不熟悉电动工具或对这些说明不了解的人操作电动工具。电动工具在未经培训的用户手中是危险的。
21. 保养电动工具。检查运动件是否调整到位或卡住，检查零件破损情况和影响电动工具运行的其他状况。如有损坏，电动工具应在使用前修理好。许多事故由维护不良的电动工具引发。
22. 保持切削刀具锋利和清洁。保养良好的有锋利切削刃的刀具不易卡住而且容易控制。
23. 按照使用说明书，考虑作业条件和进行的作业来使用电动工具、附件和工具的刀头等。将电动工具用于那些与其用途不符的操作可能会导致危险。

e) 电池式工具使用和注意事项

24. 只用制造商规定的充电器充电。将适用于某种电池盒的充电器用到其他电池盒时会发生着火危险。
25. 只有在配有专用电池盒的情况下才使用电动工具。使用其他电池盒会发生损坏和着火危险。
26. 当电池盒不用时，将它远离其他金属物体，例如回形针、硬币、钥匙、钉子、螺钉或其他小金属物体，以防一端与另一端连接。电池端部短路会引起燃烧或火灾。
27. 在滥用条件下，液体会从电池中溅出；避免接触。如果意外碰到了，用水冲洗。如果液体碰到了眼睛，还要寻求医疗帮助。从电池中溅出的液体会发生腐蚀或燃烧。

f) 维修

28. 让专业维修人员使用相同的备件维修电动工具。这将保证所维修的电动工具的安全。
29. 上润滑油及更换附件时请遵循本说明书指示。
30. 手柄务必保持干燥、清洁、无油（脂）。

充电式打胶枪安全警告

GEB106-1

1. 请使双手和衣物远离连杆和柱塞区域。否则可能会夹住手指或衣物。
2. 请务必确保立足稳固。
3. 请牢握本工具。
4. 请务必保持工作区域通风良好并根据操作穿戴合适的防护装置。
5. 使用前请阅读并遵循生产厂商有关填隙料或胶粘材料的说明。

请保留此说明书。

⚠ 警告：

请勿为图方便或因对产品足够熟悉（由于重复使用而获得的经验）而不严格遵循相关产品安全规则。使用不当或不遵循使用说明书中的安全规则会导致严重的人身伤害。

电池组的重要安全注意事项

ENC007-9

1. 在使用电池组之前，请仔细阅读所有的说明以及（1）电池充电器，（2）电池，以及（3）使用电池的产品上的警告标记。
2. 请勿拆解电池组。
3. 如果机器运行时间变得过短，请立即停止使用。否则可能会导致过热、起火甚至爆炸。
4. 如果电解液进入您的眼睛，用清水将其冲洗干净并立即就医。否则可能会导致视力受损。
5. 请勿使电池组短路：
 - (1) 请勿使任何导电材料碰触到端子。
 - (2) 避免将电池组与其他金属物品如钉子、硬币等放置在同一容器内。
 - (3) 请勿将电池组置于水中或使其淋雨。电池短路将产生大的电流，导致过热，并可能导致起火甚至击穿。
6. 请勿将工具和电池组置于温度可能达到或超过 50 °C (122 °F) 的场所。
7. 即使电池组已经严重损坏或完全磨损，也请勿焚烧电池组。电池组会在火中爆炸。
8. 请小心，勿撞击电池或使其掉落。
9. 请勿使用损坏的电池。
10. 关于如何处理废弃的电池，请遵循当地法规。

请保留此说明书。

保持电池最大使用寿命的提示

1. 在电池组电量完全耗尽前及时充电。发现工具电量低时，请停止工具操作，并给电池组充电。
2. 请勿对已充满电的电池组重新充电。过度充电将缩短电池的使用寿命。
3. 请在 10 °C - 40 °C (50 °F - 104 °F) 的室温条件下给电池组充电。请在灼热的电池组冷却后再充电。
4. 长时间不使用本工具（六个月以上）时，请给电池组充电。

功能描述

⚠ 注意：

- 调节或检查工具功能之前，请务必关闭工具的电源并取出电池组。

电池组的安装或拆卸

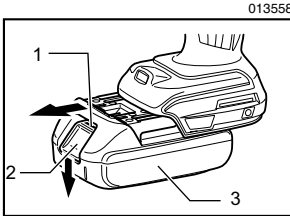

013558

1. 红色指示灯
2. 按钮
3. 电池组

⚠ 注意：

- 安装或拆卸电池组之前，请务必关闭工具电源。
- 安装或拆卸电池组时请握紧工具和电池组。否则可能会导致其滑落受损并造成人身伤害。

拆卸电池组时，按下电池组前侧的按钮，同时将电池组从工具中抽出。

安装电池组时，要将电池组上的舌簧与外罩上的凹槽对齐，然后推滑到位。将其完全插入到位，直到电池组被锁定并发出卡嗒声为止。如果插入后仍能看到按钮上侧的红色指示灯，则说明电池适配器未完全锁紧。

⚠ 注意：

- 务必完全装入电池组，直至看不见红色指示灯。否则它可能会意外从机器中脱落出来从而造成自身或他人受伤。
- 请勿强行安装电池组。如果电池组难以插入，可能是插入方法不当。

电池保护系统

本工具配备有电池保护系统。该系统可自动切断电机电源以延长电池寿命。

作业时，如果工具和/或电池处于以下情况时工具将会自动停止运转：

- 过载：

工具在以导致异常高电流的方式进行操作。

在这种情况下，松开工具上的开关扳机并停止导致工具过载的应用操作。然后，再次扣动开关扳机即可重新启动。

如果无法启动工具，则是电池过热。在这种情况下，请待电池冷却后再扣动开关扳机。

- 电池电压低：

剩余电池电量过低且工具不运行。在这种情况下，请取下电池并予以充电。

注：

仅带星形标志的电池组有过热保护功能。

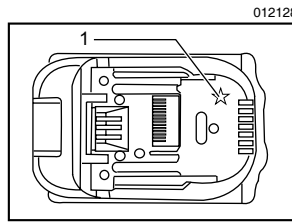

012128

1. 星形标志

显示电池的剩余电量

(仅限型号末尾带“B”的电池组)

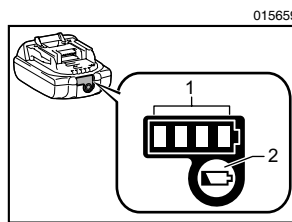

015659

1. 指示灯
2. 查看按钮

按下电池组上的查看按钮可显示电池的剩余电量。指示灯点亮数秒。

015658

指示灯			剩余电量
点亮	熄灭	闪烁	
■	■	■	75% 至 100%
■	■	□	50% 至 75%
■	□	□	25% 至 50%
■	□	□	0% 至 25%
▬	□	□	给电池充电。
■	□	□	电池可能出现故障。
□	□	■	

注：

- 在不同的使用条件及环境温度下，指示灯所示电量可能与实际情况略有不同。

转速调节刻度盘

013560

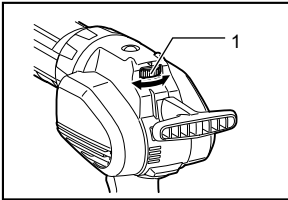

1. 转速调节刻度盘

可通过转动刻度盘调节工具速度。朝数字5方向旋转刻度盘时，转速递增；朝数字1方向旋转刻度盘时，转速递减。

注：

- 转速调节刻度盘只能在1和5之间调节。请勿用强力将其拨至超过1或5的位置，否则调速功能可能会失灵。
- 因填隙料的类型和条件而异，低速操作时连杆可能会被堵塞。如果出现这种情况，请调高转速调节刻度盘的刻度。

过载警告灯

013557

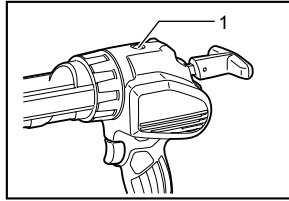

1. 警告灯

工具过载时，警告灯呈红色闪烁。如果负载达到某一程度，警告灯则呈红色亮起且工具停止。要重新启动工具，请释放扳机并再次扣动扳机。

注：

警告灯闪烁或亮起时，请检查过载的原因。调低转速调节刻度盘参数，或加大喷嘴直径。

开关操作

△ 注意：

- 在将电池组插入工具之前，请务必检查开关扳机是否能扣动自如，松开时能否退回至“OFF”（关闭）位置。
- 不再操作工具时，从A侧按下扳机锁按钮，将开关扳机锁定在“OFF”（关闭）位置。

013559

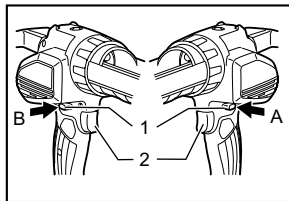
1. 锁定杆
2. 开关扳机

为避免使用者不小心扣动开关扳机，本工具采用扳机锁按钮。

要启动工具时，从B侧按下扳机锁按钮，然后扣动开关扳机即可。随着在开关扳机上施加压力的增大，工具速度会提高。松开开关扳机工具即停止。

使用之后，请务必从A侧按下扳机锁按钮。

点亮照明灯

△ 注意：

- 请勿直视灯光或光源。

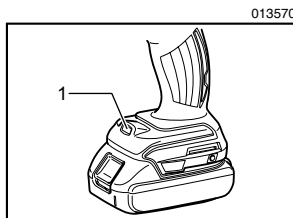

扣动开关扳机点亮照明灯。在扣动开关扳机期间此灯保持亮起。释放开关扳机约 10 秒后，此灯熄灭。

注：

- 请使用干布擦拭灯头灰。注意不要刮花灯头，否则会降低亮度。
- 工具过热时，该灯闪烁。请在再次操作前充分冷却工具。

防泄漏功能

释放扳机后，电机仍会运转一小段时间。电机可释放填隙料压力并防止泄漏。

装配

△ 注意：

- 对工具进行任何装配操作前，请务必关闭工具电源，并取出电池组。
- 进行装配作业时，请务必将工具放在地面或工作台上。未被紧固的工具可能无法保持平衡并导致人身伤害。

安装托架接头

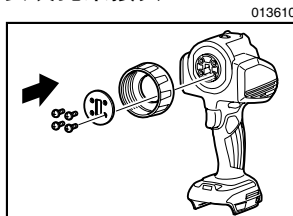

将托架接头安装至工具，装上固定板，并用螺钉予以固定。

拆卸托架接头时，按上述相反步骤进行操作即可。

注：

- 有两种类型的托架（选购附件），短托架（300 毫升）和长托架（600 毫升）。请根据实况使用合适的托架接头。

安装连杆和活塞

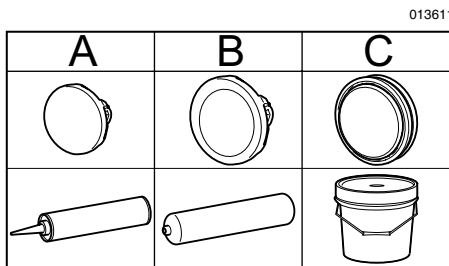
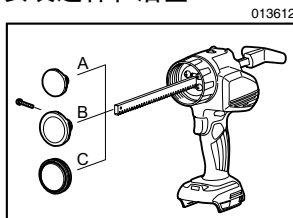

将连杆插入工具上的切口。

安装活塞并使用一个螺钉予以固定。

拆卸连杆和活塞时，按相反顺序重复安装步骤即可。

注意：

- 连杆上的齿应朝下指向。
- 有三种类型的活塞。活塞 A 适用于筒装胶管。活塞 B 适用于腊肠胶管。活塞 C 适用于直接填充。
- 请按照填隙料容器的类型选择合适的活塞。活塞不恰当可能会导致漏液或工具破损。

- 有两种类型的连杆。适用于短托架（300 毫升）的短连杆，和适用于长托架（600 毫升）的长连杆。请按照托架类型使用合适的连杆。
- 请务必保持连杆和活塞的清洁。粘有填隙料可能会损坏工具。

安装托架

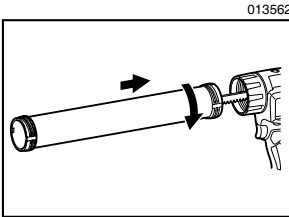
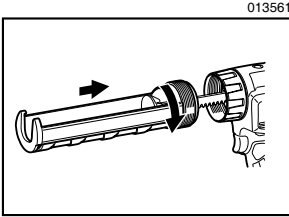

握紧托架和托架接头底部，然后顺时针转动托架。拧紧托架，直至其停止。

务必确保托架已拧紧。否则可能会损坏工具。拆卸托架时，逆时针转动托架即可。

注：

- 为了便于操作，可按照所需条件旋转托架。
- 短托架（300 毫升）仅用于筒装胶胶管。请仅使用带短托架（300 毫升）的活塞 A，切勿将其用于腊肠胶胶管或用于直接填充。同时请按照托架类型使用合适的连杆。

安装筒装胶胶管

注意：

- 务必确保将活塞 A 安装至连杆。切勿使用其它类型的适用于筒装胶胶管的活塞。

将筒装胶胶管安装至短托架（300 毫升）

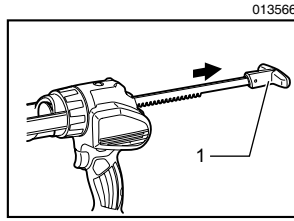

1. 连杆把手

向后慢慢拉动连杆把手，直至其停止。

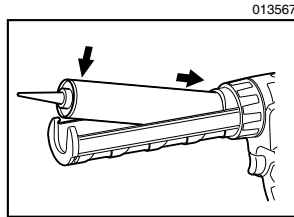

如图所示，将筒装胶胶管插入托架。

轻推连杆，直至活塞触碰到筒装胶胶管底部。拆卸筒装胶胶管时，向后拉动连杆直至其停止，然后弹出筒装胶胶管。

将筒装胶胶管安装至长托架（600 毫升）

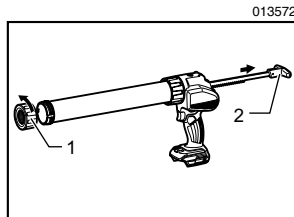

1. 托架盖
2. 连杆把手

从托架上拆下托架盖。

向后慢慢拉动连杆把手，直至其停止。

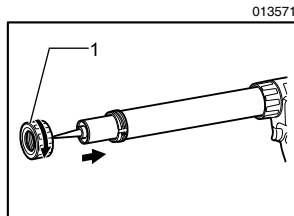

1. 托架盖

将筒装胶管插入托架。

安装托架盖。务必确保托架盖已拧紧。

轻推连杆，直至活塞触碰到筒装胶管底部。

拆卸胶管时，拆下托架盖，然后取出筒装胶管。

注意：

- 安装前，请务必检查筒装胶管是否已戳破或损坏。切勿使用破损的筒装胶管，否则可能会损坏工具。
- 使用旧的筒装胶管时，请先除去胶管上粘附的材料。

安装腊肠胶管

注意：

- 务必确保将活塞B安装至连杆。切勿使用其它类型的适用于腊肠胶管的活塞。
- 腊肠胶管仅可安装于长托架（600 毫升）。

从托架上拆下托架盖、喷嘴和橡胶垫。

向后慢慢拉动连杆把手，直至其停止。

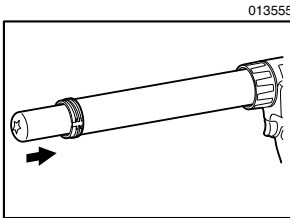

切掉腊肠胶管的头端。

将腊肠胶管插入托架。

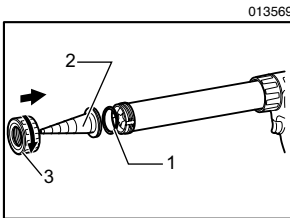

安装橡胶垫、喷嘴和托架盖。务必确保托架盖已拧紧。

轻推连杆，直至活塞触碰到腊肠胶管底部。

注：

- 安装前，请务必检查腊肠胶管是否已戳破或损坏。切勿使用破损的腊肠胶管，否则可能会损坏工具。

直接填充

注意：

- 务必确保将活塞C安装至连杆。切勿使用其它类型的活塞。
- 仅可通过长托架（600 毫升）进行直接填充。

从托架上拆下托架盖、喷嘴和橡胶垫。

务必确保将连杆把手置于最前面的位置。

将托架口伸入填隙料内。

慢慢拉动连杆把手，直至托架内吸入所需数量的填隙料。

安装橡胶垫、喷嘴和托架盖。

务必确保托架盖已拧紧。

注意：

- 请在每日工作结束后使用合适的溶剂清洁托架。否则粘附的填隙料可能会损坏工具。

操作

△ 注意：

- 切勿在操作期间触摸连杆。否则连杆和工具外罩之间可能会夹伤手指。
- 操作时请务必佩戴护目镜。

注意：

- 请勿遮盖通风口，否则可能导致工具因过热而受损。
- 无法拉动连杆时，请将转速调节刻度盘拨至 1，并扣动开关扳机一段时间，待电机停止后尝试拉动连杆。如果连杆仍阻塞，请进行相同的操作，直至连杆可以移动。

切掉喷嘴头端以便操作。注意切掉喷嘴头端的程度。喷嘴直径会影响填隙料的分配量。

扣动扳机，进行填隙料分配。

填隙料分配量取决于扳机、转速调节刻度盘、喷嘴开口直径、填隙料类型和温度。

首次使用时，建议将转速调节刻度盘拨至“1”并慢慢扣动扳机，以检测填隙料的分配量。

连杆到达前端时，电机开始怠速。

此时，请更换填隙料。

注：

如无法分配填隙料，请检查下列项目：

- 是否正确切割喷嘴头端。切割喷嘴头端以便于操作。
- 硬化材料是否阻塞喷嘴。去除硬化材料。
- 胶管是否损坏。更换胶管。
- 填隙料是否变硬。加热填隙料，直至填隙料变软。
- 是否使用了合适的活塞。使用合适的活塞。

保养

△ 注意：

- 检查或保养工具之前，除非要进行以下与灯有关的故障排除，否则请务必关闭工具电源并取出电池组。
- 切勿使用汽油、苯、稀释剂、酒精或类似物品清洁工具。否则可能会导致工具变色、变形或出现裂缝。
- 请在每日工作结束后清洁托架和连杆。使其远离胶粘材料。在填隙料变硬前去除填隙料。残留的胶粘材料可能会损坏工具。

为了保证产品的安全性与可靠性，维修、碳刷检查、更换部件或任何其他维修保养工作需由 Makita（牧田）授权的服务中心完成。务必使用 Makita（牧田）的替换部件。

选购附件

△ 注意：

- 这些附件或装置专用于本说明书所列的牧田电动工具。如使用其他厂牌附件或装置，可能导致伤人的危险。仅可将附件或装置用于规定目的。

如您需要了解更多关于这些选购附件的信息，请咨询当地的牧田（Makita）维修服务中心。

- 活塞 A
- 活塞 B
- 活塞 C
- 短托架（300 毫升）套件
- 长托架（600 毫升）套件
- 喷嘴
- 护目镜
- Makita（牧田）原装电池和充电器

总制造商： 株式会社牧田
日本国爱知县安城市住吉町 3-11-8