



牧田®

牧田牌
专业电动工具

使用说明书

砂光机

BO5040 型
BO5041 型

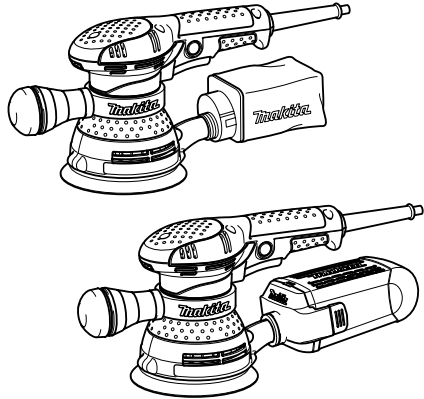

010741

 双重绝缘

重要事项：使用前请阅读。

规格

型号	BO5040	BO5041
研磨纸尺寸	125 毫米	125 毫米
每分钟回转数 (/min)	12,000	4,000 - 12,000
尺寸 (长 × 宽 × 高)	218 毫米 × 123 毫米 × 153 毫米	218 毫米 × 123 毫米 × 153 毫米
净重	1.4 公斤	1.4 公斤
安全等级	回/川	回/川

- 生产者保留变更规格不另行通知之权利。
- 规格可能因销往国家之不同而异。
- 重量符合 EPTA-Procedure 01/2003

符号

END201-5

以下显示本工具使用的符号。在使用工具之前请务必理解其含义。



- 阅读使用说明书。



- 双重绝缘



- 仅用于欧盟国家
请勿将电气设备与家庭普通废弃物一同丢弃！请务必遵守欧洲 Directive 2002/96/EC 关于废弃电子电气设备的指令，根据法律法规执行。达到使用寿命的电气设备必须分类回收至符合环境保护规定的再循环机构。

设计用途

ENE052-1

本工具用于木材、塑料以及金属材料的大面积表面和油漆过的表面的磨砂。

电源

ENF002-1

本工具仅可连接至与铭牌上所示电压相同的电源，且仅可在单相交流电源下使用。本工具根据欧洲标准达到双重绝缘，因此也可用于不带接地线的插座。

一般安全规则

GEA001-3

⚠ 警告：

阅读说明。没有按照以下列举的说明而使用或操作将导致触电、着火和/或严重伤害。在所有以下列举的警告中术语“电动工具”指电驱动（有线）电动工具或电池驱动（无线）电动工具。

保存这些说明

工作场地

1. 保持工作场地清洁和明亮。混乱和黑暗的场地会引发事故。
2. 不要在易爆环境，如有易燃液体、气体或粉尘的环境下操作电动工具。电动工具产生的火花会点燃粉尘或气体。
3. 让儿童和旁观者离开后操纵电动工具。分心会使你放松控制。

电气安全

4. 电动工具插头必须与插座相配。绝不能以任何方式改装插头。需接地的电动工具不能使用任何转换插头。未经改装的插头和相配的插座将减少触电危险。

5. 避免人体接触接地表面，如管道、散热片和冰箱。如果你身体接地会增加触电危险。
6. 不得将电动工具暴露在雨中或潮湿环境中。水进入电动工具将增加触电危险。
7. 不得滥用电线。绝不能用电线搬运、拉动电动工具或拔出其插头。让电动工具远离热、油、锐边或运动部件。受损或缠绕的电线会增加触电危险。
8. 当在户外使用电动工具时，使用适合户外使用的外接电线。适合户外使用的电线将减少触电危险。

人身安全

9. 保持警觉，当操作电动工具时关注所从事的操作并保持清醒。切勿在有疲倦，药物、酒精或治疗反应下操作电动工具。在操作电动工具期间精力分散会导致严重人身伤害。
10. 使用安全装置。始终配戴护目镜。安全装置，诸如适当条件下的防尘面具、防滑安全鞋、安全帽、听力防护等装置能减少人身伤害。
11. 避免突然起动。确保开关在插入插头时处于关闭位置。手指放在已接通电源的开关上或开关处于接通时插入插头可能会导致危险。
12. 在电动工具接通之前，拿掉所有调节钥匙或扳手。遗留在电动工具旋转零件上的扳手或钥匙会导致人身伤害。
13. 手不要伸得太长。时刻注意脚下和身体平衡。这样在意外情况下能很好地控制电动工具。
14. 着装适当。不要穿宽松衣服或佩带饰品。让你的头发、衣服和袖子远离运动部件。宽松衣服、佩饰或长发可能会卷入运动部件。
15. 如果提供了与排屑装置、集尘设备连接用的装置，则确保他们连接完好且使用得当。使用这些装置可减少碎屑引起的危险。

电动工具使用和注意事项

16. 不要滥用电动工具，根据用途使用适当的电动工具。选用适当的设计额定值的电动工具会使你工作更有效、更安全。
17. 如果开关不能接通或关闭工具电源，则不能使用该电动工具。不能用开关来控制的电动工具是危险的且必须进行修理。

18. 在进行任何调节、更换附件或贮存电动工具之前，必须从电源上拔掉插头和/或将电池盒脱离电源。这种防护性措施将减少电动工具突然起动的危险。
19. 将闲置电动工具贮存在儿童所及范围之外，并且不要让不熟悉电动工具或对这些说明不了解的人操作电动工具。电动工具在未经训练的用户手中是危险的。
20. 保养电动工具。检查运动件的安装偏差或卡住、零件破损情况和影响电动工具运行的其他条件。如有损坏，电动工具必须在使用前修理好。许多事故由维护不良的电动工具引发。
21. 保持切削刀具锋利和清洁。保养良好的有锋利切削刃的刀具不易卡住而且容易控制。
22. 按照使用说明书以及打算使用的电动工具的特殊类型要求的方式，考虑作业条件和进行的作业来使用电动工具、附件和工具的刀头等。将电动工具用作那些与要求不符的操作可能会导致危险情况。

维修

23. 将你的电动工具送交专业维修人员，必须使用同样的备件进行更换。这样将确保所维修的电动工具的安全性。
24. 上润滑油及更换附件时请遵循本说明书指示。
25. 手柄务必保持干燥、清洁、无油（脂）。

砂光机使用安全警告

GEB021-4

1. 请使用安全眼镜或护目镜。普通眼镜或太阳眼镜并非安全眼镜。
2. 请紧握本工具。
3. 运行中的工具不可离手放置。只能在手握工具的情况下运行工具。
4. 本工具不防水，因此请保持工件表面干燥。
5. 进行打磨操作时，请对工作区进行足够的通风。
6. 某些材料含有有毒化学物质。小心不要吸入粉尘，并避免皮肤接触。遵循材料供应商的安全提示。

- 使用本工具打磨某些产品、油漆和木材时，使用者会接触到含有有毒物质的粉尘。请采取正确的呼吸保护措施。
- 使用前请确认垫片上没有裂缝或破裂。裂缝或破裂会导致人身伤害。

请保留此说明书。

警告：
请勿因对产品足够熟悉（由于重复使用而获得的经验）而不严格遵循相关产品安全规则。使用不当或不遵循使用说明书中的安全规则会导致严重的人身伤害。

功能描述

- 注意：**
- 在调节或检查工具功能之前，请务必关闭工具电源开关并拔下电源插头。

开关操作

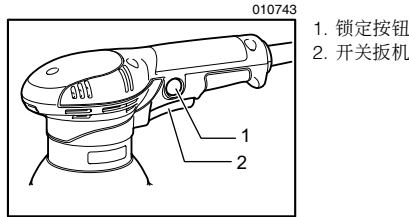

- 注意：**
- 插上工具电源插头之前，请务必确认开关扳机能够正常工作，松开时能回到“OFF”（关）位置。
 - 操作期间，可将开关锁定在“ON”（开启）位置，使操作更加舒适。将工具锁定在“ON”（开）位置时请小心，务必牢固抓握工具。

启动工具时，只要扣动开关扳机即可。松开开关扳机工具即停止。

连续操作时，扣动开关扳机并按下锁定按钮，然后松开开关扳机。

要从锁定位置停止工具时，可将开关扳机扣到底，然后松开。

转速调节刻度盘

仅限 BO5041

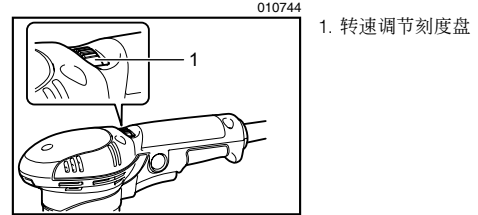

转动调节刻度盘可在 4,000 和 12,000 转/分钟的范围无限调节工具速度。朝数字 5 方向旋转刻度盘时，转速递增；朝数字 1 方向旋转刻度盘时，转速递减。

有关调节刻度盘上的数值设定和工作类型的对应关系，请参阅下图。

- A 范围：用于抛光
- B 范围：用于表面砂磨
- C 范围：用于常规砂磨

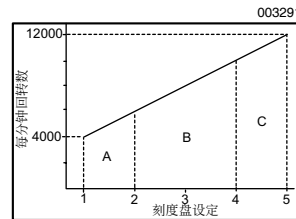

- 注：**
- 图中所显示的标准应用在特定情况下可能会不同。

装配

- 注意：**
- 对工具进行任何装配操作前请务必确认机器已关闭且已拔下电源插头。

如何使用前把手

010809

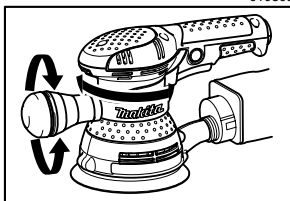

可以松开前把手并将其水平移动至所需的工作位置。一旦前把手处于所需位置后，请在使用前将其重新固定。

安装或拆卸前把手

010805

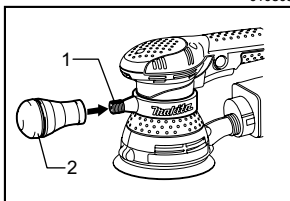

1. 螺丝
2. 前把手

打开把手基座，将其安装至砂光机的 Makita（牧田）标志区域。

010804

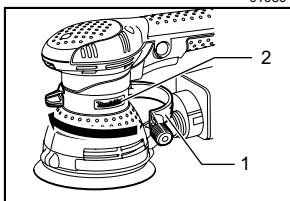

1. 把手基座
2. Makita（牧田）标志

闭合把手基座后，将前把手牢牢固定至把手基座上的螺丝部位。

010806

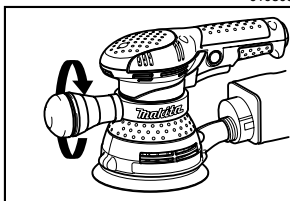

拧松并拆下前把手后可拆下把手基座。

安装或拆卸砂轮片

010745

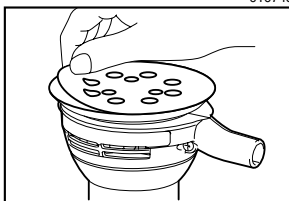

若要安装砂轮片，请先清除垫片上所有的污垢或异物。然后撕下砂轮片上的保护纸并将砂轮片安装至垫片上。请将砂轮片上的孔和垫片上的孔仔细对齐。

△ 注意：

- 如果您从垫片上剥离砂轮片，其粘附性会变差。切勿尝试将其粘附在垫片上以进一步使用。

安装集尘袋

010746

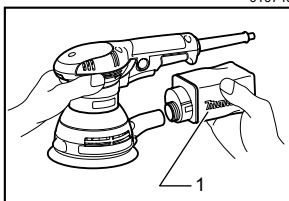

1. 集尘袋

将集尘袋安装至工具，使集尘袋上的 Makita（牧田）标志朝上（而非朝下）。

倒清集尘袋

003323

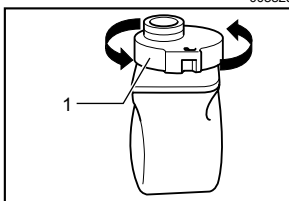

1. 集尘口

当集尘袋大约半满时，请关闭工具并拔下工具的插头。从工具上拆下集尘袋。然后将集尘口沿逆时针方向略微转动，将其松开，以便从集尘袋上拆下。轻轻拍打以倒清集尘袋。

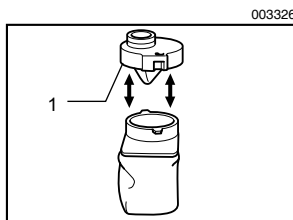

1. 集尘口

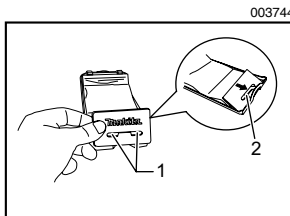

1. 切槽
2. 导板

倒清集尘袋后，将集尘口安装至集尘袋。沿顺时针方向略微转动集尘口以将其锁定到位。然后按照“安装集尘袋”部分的说明将集尘袋安装至工具。

安装研磨纸集尘袋

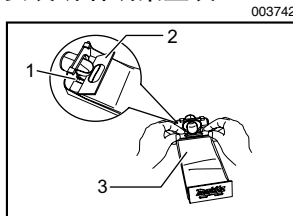

1. 凹槽
2. 前固定纸板
3. 研磨纸集尘袋前侧

将研磨纸集尘袋置于研磨纸集尘袋支架上，使其前侧朝上。将研磨纸集尘袋的前固定纸板插入研磨纸集尘袋支架上的凹槽中。

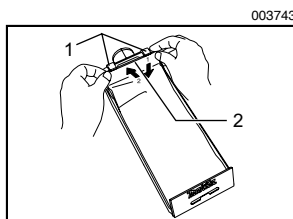

1. 爪
2. 上部

然后以箭头所示方向按前固定纸板的上部，将其勾挂到爪上。

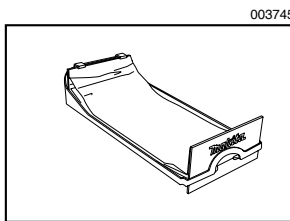

将研磨纸集尘袋的切槽插入研磨纸集尘袋支架上的导板中。然后将研磨纸集尘袋支架安装到工具上。

安装研磨纸过滤袋

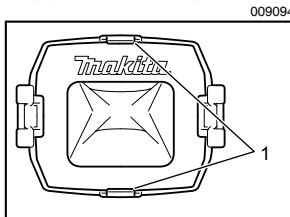

1. 把手

确保纸板边缘上的标识与集尘箱上的标识位于同一侧，然后将纸板边缘装入每个把手的凹槽中以安装研磨纸过滤袋。

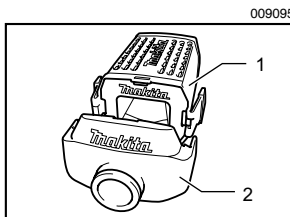

1. 集尘箱
2. 集尘口

确保纸板边缘上的标识与集尘口上的标识位于同一侧，然后将集尘口安装在集尘箱上。

取下集尘箱和研磨纸过滤袋。

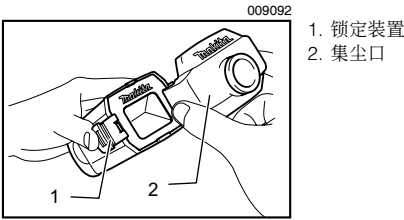

推两个锁定装置以取下集尘口。

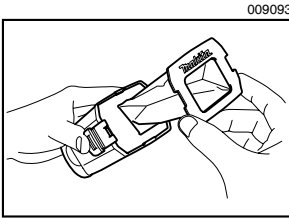

取下研磨纸过滤袋时首先挤压纸板边缘有标识的一侧，然后向下拉纸板边缘，从集尘箱的把手处将其拉出。

操作

△ 注意：

- 操作期间，请务必同时抓牢前把手和开关手柄，紧紧握住工具。

砂磨操作

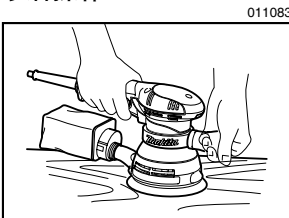

△ 注意：

- 切勿在未安装砂轮片时运转工具，否则可能会严重损坏垫片。

- 切勿对工具施力过大。过度施力可能会降低砂磨效率、使砂轮片受损或缩短工具使用寿命。
- 使用工具时如果垫片的边缘接触到工件，则会损坏垫片。

请紧握本工具。启动工具后应等待其达到全速运转时再进行操作。将工具轻轻放置于工件表面上。垫片与工件保持平齐，对工具轻微施力。

△ 注意：

负载操作期间，砂盘会顺时针旋转，空载操作期间，砂盘则可能逆时针旋转。

抛光操作

仅限 BO5041

△ 注意：

- 请仅使用正品 Makita（牧田）海绵垫、毛毡垫或羊绒抛光刷（选购附件）。
- 请务必低速操作工具，以免工作台表面过热。
- 切勿对工具施力过大。压力过大可能会降低抛光效率并引起电机过载，导致工具出现故障。

1. 涂蜡

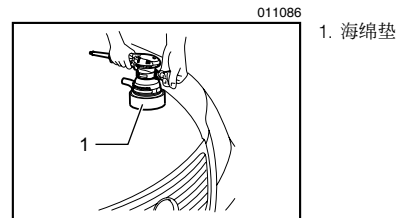

请使用选购的海绵垫。将蜡涂抹在海绵垫或工作台表面上。低速运行工具，使蜡分布均匀。

注：

- 首先，在工作台表面上涂抹适量的蜡，以确保工具不会刮花表面或导致蜡的分布不均匀。

- 请务必低速运行工具。高速运行工具可能会使蜡飞溅出来。

2. 除蜡

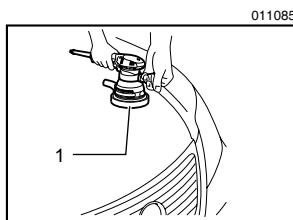

1. 毛毡垫

请使用选购的毛毡垫。低速运行工具，清除表面上的蜡。

3. 抛光

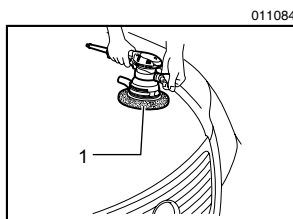

1. 羊毛抛光球

请使用选购的羊绒抛光刷。低速运行工具，并在工作台表面上使用羊绒抛光刷轻轻进行操作。

选购附件

△ 注意：

- 这些附件或装置专用于本说明书所列的 Makita（牧田）电动工具。如使用其他厂牌附件或装置，可能导致伤人的危险。仅可将附件或装置用于规定目的。

如您需要了解更多关于这些选购附件的信息，请咨询当地的 Makita（牧田）维修服务中心。

- 钩环型砂轮机（带有预打孔）
- 钩环型海绵垫
- 研磨纸集尘袋支架（仅限 BO5041）
- 钩环型毛毡垫
- 钩环型羊绒抛光刷
- 研磨纸集尘袋

保养

△ 注意：

- 检查或保养工具之前，请务必关闭工具电源开关并拔下插头。
- 切勿使用汽油、苯、稀释剂、酒精或类似物品清洁工具。否则可能会导致工具变色、变形或出现裂缝。

为了保证产品的安全性与可靠性，任何维修、碳刷检查、更换部件或其他维修保养工作需由 Makita（牧田）授权的服务中心完成。务必使用 Makita（牧田）的替换部件。

总制造商： 株式会社牧田
日本国爱知县安城市住吉町 3-11-8

生产厂： 牧田（中国）有限公司
江苏省昆山市玉山镇吴淞江南路 318 号