

电镐（强力电动锤）

HM0810TA 型

使用说明书

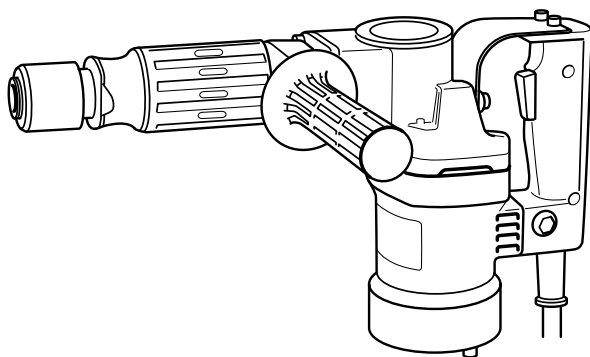

□ 双重绝缘

重要事项：使用前请阅读。保留备用。

规格

每分钟锤击数	长度	净重
2,900/min	428 毫米	6.3 公斤

- * 生产者保留变更规格不另行通知之权利。
- * 规格可能因销往国家之不同而异。
- * 重量符合 EPTA-Procedure 01/2014

标准附件

- 尖凿
- 六角扳手
- 携带箱

注:

- 标准附件可能会发生变更，恕不另行通知。
- 在香港地区，附件内容可能会有所不同。
- 附件可能会以组装于主机中的形式交付。

符号

END201-7

以下显示本工具使用的符号。

在使用工具之前请务必理解其含义。



- 阅读使用说明书。



- 双重绝缘

电源

ENF002-2

本工具所连接电源的电压须符合铭牌所示的额定值，只可使用单相交流电源。本工具达到双重绝缘，因此也可用于不带接地线的插座。

电动工具通用安全警告

GEA005-3

⚠ 警告！阅读所有警告和所有说明。 不遵照以下警告和说明会导致电击、着火和/或严重伤害。

保存所有警告和说明书以备查阅。

在所有下列的警告中术语“电动工具”指市电驱动（有线）电动工具或电池驱动（无线）电动工具。

a) 工作场地的安全

1. 保持工作场地清洁和明亮。混乱和黑暗的场地会引发事故。
2. 不要在易爆环境，如有易燃液体、气体或粉尘的环境下操作电动工具。电动工具产生的火花会点燃粉尘或气体。

3. 让儿童和旁观者离开后操作电动工具。

注意力不集中会使操作者失去对工具的控制。

b) 电气安全

4. 电动工具插头必须与插座相配。绝不能以任何方式改装插头。需接地的电动工具不能使用任何转换插头。未经改装的插头和相配的插座将减少电击危险。

5. 避免人体接触接地表面，如管道、散热片和冰箱。如果你身体接地会增加电击危险。
 6. 不得将电动工具暴露在雨中或潮湿环境中。水进入电动工具将增加电击危险。
 7. 不得滥用电线。绝不能用电线搬运、拉动电动工具或拔出其插头。使电线远离热源、油、锐边或运动部件。受损或缠绕的软线会增加电击危险。
 8. 当在户外使用电动工具时，使用适合户外使用的外接软线。适合户外使用的软线将减少电击危险。
 9. 如果在潮湿环境下操作电动工具是不可避免的，应使用剩余电流动作保护器（RCD）。使用RCD可减小电击危险。
- c) 人身安全
10. 保持警觉，当操作电动工具时关注所从事的操作并保持清醒。当你感到疲倦，或在有药物、酒精或治疗反应时，不要操作电动工具。在操作电动工具时瞬间的疏忽会导致严重人身伤害。
 11. 使用个人防护装置。始终佩戴护目镜。安全装置，诸如适当条件下使用防尘面具、防滑安全鞋、安全帽、听力防护等装置能减少人身伤害。
 12. 防止意外起动。确保开关在连接电源和/或电池盒、拿起或搬运工具时处于关断位置。手指放在已接通电源的开关上或开关处于接通时插入插头可能会导致危险。
 13. 在电动工具接通之前，拿掉所有调节钥匙或扳手。遗留在电动工具旋转零件上的扳手或钥匙会导致人身伤害。
 14. 手不要伸展得太长。时刻注意立足点和身体平衡。这样在意外情况下能很好地控制电动工具。
 15. 着装适当。不要穿宽松衣服或佩戴饰品。让衣服、手套和头发远离运动部件。宽松衣服、佩饰或长发可能会卷入运动部件中。
 16. 如果提供了与排屑、集尘设备连接用的装置，要确保他们连接完好且使用得当。使用这些装置可减少尘屑引起的危险。
- d) 电动工具使用和注意事项
17. 不要滥用电动工具，根据用途使用适当的电动工具。选用适当设计的电动工具会使你工作更有效、更安全。
 18. 如果开关不能接通或关断工具电源，则不能使用该电动工具。不能用开关来控制电动工具是危险的且必须进行修理。
 19. 在进行任何调节、更换附件或贮存电动工具之前，必须从电源上拔掉插头和/或使电池盒与工具脱开。这种防护性措施将减少工具意外起动的危险。
 20. 将闲置不用的电动工具贮存在儿童所及范围之外，并且不要让不熟悉电动工具或对这些说明不了解的人操作电动工具。电动工具在未经培训的用户手中是危险的。
 21. 保养电动工具。检查运动件是否调整到位或卡住，检查零件破损情况和影响电动工具运行的其他状况。如有损坏，电动工具应在使用前修理好。许多事故由维护不良的电动工具引发。
 22. 保持切削刀具锋利和清洁。保养良好的有锋利切削刃的刀具不易卡住而且容易控制。
 23. 按照使用说明书，考虑作业条件和进行的作业来使用电动工具、附件和工具的刀头等。将电动工具用于那些与其用途不符的操作可能会导致危险。
- e) 维修
24. 将你的电动工具送交专业维修人员，使用同样的备件进行修理。这样将确保所维修的电动工具的安全性。
 25. 上润滑油及更换附件时请遵循本说明书指示。
 26. 手柄务必保持干燥、清洁、无油（脂）。

锤类工具安全警告

1. 戴好耳罩。暴露在噪声中会引起听力损伤。
2. 使用随工具提供的辅助手柄。操作失手会引起人身伤害。
3. 在切削附件可能触及暗线或其自身软线之处进行操作时，要通过绝缘握持面来握持工具。切削附件碰到带电导线会使工具外露的金属零件带电从而使操作者受到电击。
4. 请佩戴硬质帽子（安全头盔）、安全眼镜和 / 或面罩。普通眼镜或太阳眼镜并非安全眼镜。强烈建议您佩戴防尘面罩和厚的衬垫手套。
5. 操作前请确保钻头已固定到位。
6. 正常操作下，工具会产生振动。螺丝很容易变得松散，从而导致故障或事故。操作前请仔细检查螺丝的松紧度。
7. 在寒冷天气或工具长时间未用时，使用工具前要在空载状态下预热一段时间。这会使工具充分润滑。如未经过正确预热，电镐将难以操作。
8. 请务必确保立足稳固。
在高处使用工具时确保下方无人。
9. 需用双手握紧工具。
10. 手应远离移动的部件。
11. 运行中的工具不可离手放置。只能在手握工具的情况下运行工具。
12. 操作时勿将工具指向工作区域中的任何人。钻头可能会飞出，从而导致严重的人身伤害。
13. 操作之后，请勿立刻触摸钻头或近钻头部件，因为它们可能会非常烫而导致烫伤皮肤。
14. 如无必要，请勿在空载状态下操作工具。
15. 某些材料含有有毒化学物质。小心不要吸入粉尘，并避免皮肤接触。遵循材料供应商的安全提示。
16. 请勿使工具连续运转 30 秒或以上。如果工具已经连续使用了 30 秒或更长时间，则请在下次操作之前让工具休息 90 秒。

请保留此说明书。

△ 警告：

请勿因对产品足够熟悉（由于重复使用而获得的经验）而不严格遵循相关产品安全规则。使用不当或不遵循本说明书中的安全规则会导致严重的人身伤害。

操作说明

钻头油（选购附件）

请预先在钻头柄上涂抹少量（约 0.5-1 克；0.02 - 0.04 盎司）钻头油。卡盘润滑可确保工具动作顺畅并可延长工具使用寿命。

锤头的安装或拆卸

重要：

进行锤头的安装或拆卸前，请务必关闭机器的电源开关并从电源插座上拔下电源线插头。

将调节环完全拉下，然后将锤头插入到锤头夹内并一直插到头。此时，如松开调节环，该环将会自动推回至原位以固定锤头。安装后，务必要试着将锤头向外拉，以确认其是否已经牢固地固定到位。

要拆卸锤头时，可将调节环完全拉下，然后拉出锤头。

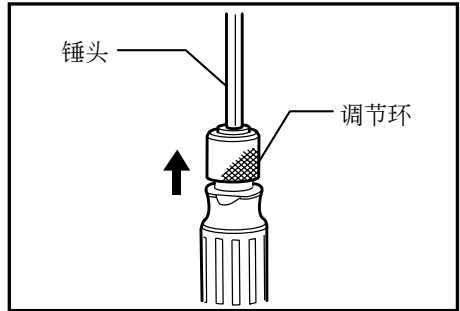
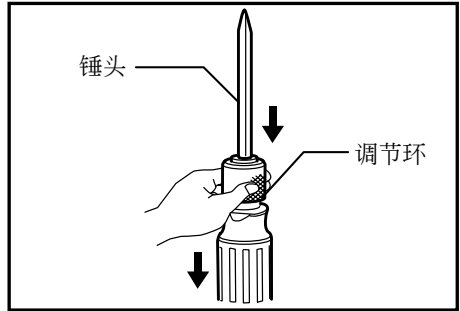

侧柄（辅助把手）

侧柄可悬挂在任一侧以便在任一部位均可握持机器。将侧柄沿反时针方向转动可将其松动，将其悬挂在所希望的位置，然后沿顺时针方向转动将其旋紧。

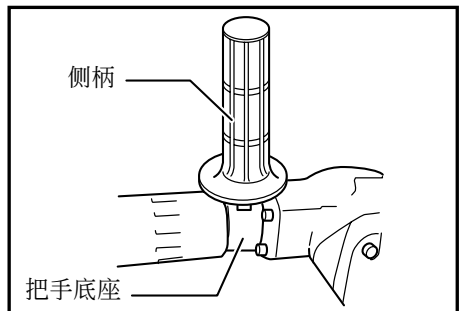

开关的操作

注意:

插入机器的电源插头前,一定要确认扳机开关是否能扣动自如,当松释开关后能否退回至“OFF”(关)的位置。

要开机时,只要扣动扳机即可;松开扳机则可关机。进行连续操作时,可扣动扳机,然后按下锁定按钮。要从锁定位置关机时,可将扳机扣动到底,然后松开即可。



操作

铲削 / 刨刮 / 捣碎

要用双手握牢机器。开动机器并对机器轻轻施加压力,使机器不会出现反弹和失控。过度用力下压机器并不会提高其效率。

保养

* 注意:

- 检查或保养工具之前,请务必关闭工具电源开关并拔下插头。
- 可以更换的零部件为电源线,且电源线应符合 245IEC66 (YCW) 标准的要求。(香港除外)

为确保产品的安全性和可靠性,产品应交由 MAKITA (牧田) 授权的维修服务中心使用 MAKITA (牧田) 牌更换部件进行修理及其他维护或调节。

- 切勿使用汽油、苯、稀释剂、酒精或类似物品清洁工具。否则可能会导致工具变色、变形或出现裂缝。

碳刷的更换

只要到了需要更换碳刷时,将会自动切断机器的电源。此时应旋松固定后盖的螺栓,卸下后盖。然后同时更换两个碳刷。务必要使用相同的碳刷。

牧田碳刷号码: CB-105A

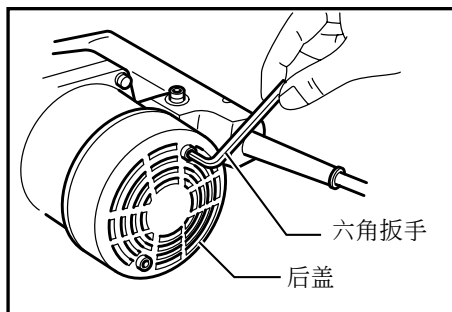

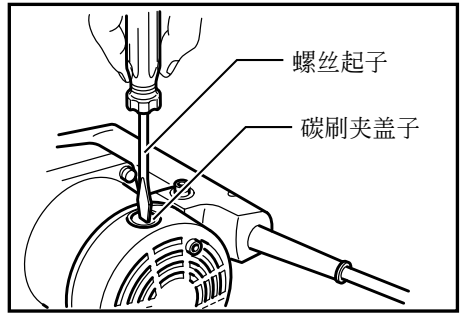

润滑

由于本机采用的是润滑油充填润滑系统，所以不需要每小时或每天进行润滑。每次更换碳刷时润滑一次即可。

将机器运转数分钟将其预热。关闭机器并拔下电源插头。使用牧田牌锁紧螺母扳手（选购附件）来卸下曲柄盖。将机器置于桌子上并将锤头朝上。这可以将陈旧的润滑油收集到曲柄罩内，可探拭净陈旧的润滑油并用新的润滑油（30 克）予以更换。只能使用牧田牌正宗润滑油（选购附件）。充填超过规定量（约 30 克）的润滑油可造成锤击动作失灵或机器出现故障。只能充填规定量的润滑油，然后重新安装上曲柄盖并用锁紧螺母扳手加以旋紧。不要将曲柄盖旋紧过度。因该盖为树脂制的，易于断裂。

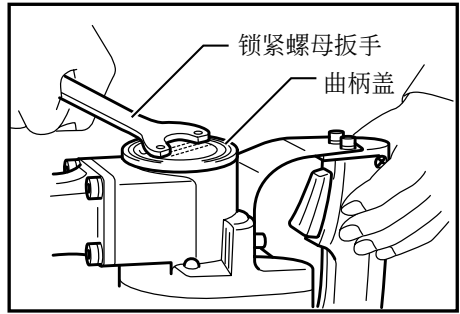

注意：

切勿注入润滑油超过 30 克，否则会令整机发生严重故障。但亦不可以注入少于 30 克，否则会令整机发热，烧坏内部机件。

不可随便用汽车润滑油，自行车链油、或其它任何机油。

为了保证产品的安全性和可靠性，修理、任何其它的保养或调节，都应当请 MAKITA（牧田）授权的或工厂维修服务中心来进行，而且要使用 MAKITA（牧田）牌的配件。

选购附件（分开销售）

注意：这些选购附件（分开销售）或装置是专用于本说明书所列的 MAKITA（牧田）电动工具的。如使用其他厂牌零件或装置，可能导致伤人的危险。选购附件（分开销售）也只限于适当的用途。

- 尖凿（冲锤用）
- 冷鍍（铲凿用）
- 扁鍍（开槽及其他用）
- 鸭嘴扁鍍（铲槽用）
- 泥铲（用于挖污垢，泥土）
- 压印锤（供混凝土表面处理用）
- 撞锤（夯地器）
- 电锤润滑油 30 克
- 钻头油

总制造商： 株式会社牧田
日本国爱知县安城市住吉町 3-11-8