





牧田®

使用說明書

直立式吸塵器

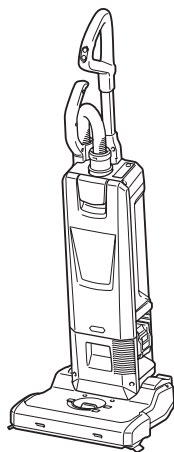
VC010G



  使用前請閱讀。

警告

- 本機器不適用於生理、感官或心智不全者（包括兒童），或缺乏經驗與知識的人士。
- 應監督兒童，確保他們不會將本吸塵器當成玩具。
- 如需電池類型的參考資料，請參閱「規格」章節。
- 如需瞭解拆卸或安裝電池的方式，請參閱「安裝或拆卸電池組」一節。
- 棄置電池組時，請將其從工具取出，並棄置於安全場所。關於如何處理廢棄的電池，請遵循當地法規。
- 如果長時間不使用工具，必須從工具中取出電池。
- 請勿使電池組短路。
- 如需保養工作期間相關注意事項的詳細資料，請參閱「保養」章節。

規格

型號：	VC010G
最大風量 *1	1.8 m ³ /min
真空 *1	15 kPa
容量	5 L
尺寸（長 × 寬 × 高）	326 mm x 381 mm x 1,146 mm
額定電壓	D.C. 36 V - 40 V（最大）
淨重	8.0 - 9.2 kg

*1 此值是採用原始方式測得。

- 生產者保留變更規格不另行通知之權利。
- 規格可能因銷往國家之不同而異。
- 重量包含配件（圓形刷頭、角落吸嘴）與電池組。器具及電池組的最輕與最重組合重量如表中所示。

適用的電池組與充電器

電池組	BL4020 / BL4025 / BL4040 / BL4040F / BL4050F / BL4080F
充電器	DC40RA / DC40RB / DC40RC / DC40WA

- 上述某些電池組與充電器可能會因居住地區而無法使用。

⚠警告：務必使用上述的電池組與充電器。使用任何其他電池組與充電器可能會導致人員受傷和／或火災。

符號

以下顯示本設備可能使用的符號。在使用工具前，請務必理解其涵義。



請仔細閱讀使用說明書。



特別小心和注意。



適用於本產品的代表性電池。



僅用於歐盟國家
由於本設備中存有危險組件，廢棄電氣與電子設備、蓄電池與電池可能會對環境與人體健康產生負面影響。請勿將電氣與電子器具或電池和家庭廢棄物一同處理！根據針對廢棄電氣與電子設備、蓄電池與電池及廢棄蓄電池與電池制訂的歐洲指令及其對本國法律的修改版，應依照環境保護法規個別存放廢棄電氣設備、電池與蓄電池，並將其送至都市垃圾獨立回收點。
這類設備會在設備上以打叉的滑輪垃圾桶作為符號標示。

用途

本器具適用於聚集乾燥灰塵。本器具適用於如旅館、學校、醫院、工廠、商店、辦公室及租賃業等商業用途。

噪音

典型A加權噪音級別（根據IEC60335-2-69測定）：

聲壓級（ L_{pA} ）：70 dB (A)或更小

不確定度（K）：2.5 dB (A)

工作時的噪音級別可能會超過80 dB (A)。

注：聲明的噪音值係根據標準測試方法測定，可用於相互比較工具。

注：聲明的噪音值亦可用於暴露的初步評估。

警告： 請佩帶護耳罩。

警告： 實際使用電動工具時的噪音值，可能因使用方法（尤其是處理的工件種類）而不同於聲明的噪音值。

警告： 請務必基於預測的實際使用條件（考慮操作周期的所有方面，如工具關閉時間、怠速運行時間和啟動時間）採取安全措施保護操作人員。

振動

振動總值（三軸矢量和）（根據IEC60335-2-69測定）：

振動值（ $a_{h,M}$ ）：2.5 m/s^2 或更小

不確定度（K）：1.5 m/s^2

注：聲明的總振動值係根據標準測試方法測定，可用於相互比較工具。

注：聲明的總振動值亦可用於暴露的初步評估。

警告： 實際使用電動工具時的振動值，可能因使用方法（尤其是處理的工件種類）而不同於聲明的振動值。

警告： 請務必基於預測的實際使用條件（考慮操作周期的所有方面，如工具關閉時間、怠速運行時間和啟動時間）採取安全措施保護操作人員。

符合性聲明

僅用於歐洲國家

符合性聲明隨附於本使用說明書的附錄A。

安全警告

充電式吸塵器安全警告

警告： 重要事項 請務必在使用前仔細閱讀所有安全警告和指導說明。未按照以下列舉的警告和安全事項而使用或操作可能導致觸電、火災和/或嚴重傷害。

1. 使用前，請確保將本集塵機交由已充分了解使用方式的人士操作。
2. 未安裝濾紙袋及/或濾網時，請勿使用。若濾網損壞，請立即更換。
3. 避免意外起動。安裝電池時，請確認開關已關閉。
4. 請勿嘗試吸取可燃物、煙火、點燃的香菸、高溫灰燼、高溫金屬碎屑，以及剃刀、針及碎玻璃等尖銳物。
5. 切勿在汽油、瓦斯、油漆、黏著劑或其他爆炸性極高的物質附近使用本集塵機。開關開啟及關閉時會產生火花。馬達整流器運作時亦然。可能會導致危險爆炸事故。
6. 本吸塵器不適用於吸取有害灰塵。
7. 切勿吸取有毒物質、致癌物、易燃物或石棉、砷、鋇、鉍、鉛、殺蟲劑等其他危險品，或其他對健康有害的物質。
8. 請勿以吸塵器吸地毯清潔劑等泡沫。可能會導致爆炸或起火。
9. 請勿於戶外或潮濕表面使用。
10. 在芬蘭，本機器不得於低溫的室外

使用。

11. 請勿於接近熱源（火爐等）處使用本器具。
12. 請勿塞住吸入口/出氣口/冷卻口。這些通風口有助於馬達冷卻。應小心避免阻塞，以免馬達因通風不良而燒毀。
13. 請勿摺疊、拉扯或踩踏軟管。
14. 操作期間若察覺性能下降或任何異常，請立即停止集塵機。
15. 取下電池。不使用、維修前及更換附件時。
16. 每次使用後，請立即清潔並維護吸塵器，以保持最佳運作狀態。
17. 細心保養集塵機。保持集塵機清潔，以發揮更優異、更安全的性能。請遵循配件更換說明。手柄務必保持乾燥清潔，不沾油脂。
18. 檢查受損零件。進一步使用集塵機前，應仔細檢查已受損的保護罩或其他零件，判斷其是否能夠正確運作，並發揮其應有功能。檢查運動部件是否對正及卡滯、零件是否破損、安裝是否正確，以及其他可能影響其運作的情況。保護罩或其他零件受損時，除非本說明手冊另有指示，否則應交由授權維修服務中心妥善修復或更換。請將故障的開關交由授權維修服務中心進行更換。若開關無法開啟或關閉集塵機，請勿使用該集塵機。
19. 更換零件。維修時，僅可使用相同的更換零件。
20. 不使用時，請務必將吸塵器存放在室內。
21. 請善待集塵機。集塵機即使再堅固耐用，也有可能因粗暴使用而損壞。
22. 請勿嘗試以苯、稀釋劑或化學清潔劑清潔集塵機內外部。否則會導致破裂及變色。
23. 請勿在油性漆、油漆稀釋劑、汽油、部分防蟲物質等會散發出可燃性、爆炸性或有毒蒸汽的密閉空間內，或在具有可燃性粉塵的區域中使用集塵機。
24. 請勿在服藥後或酒醉時操作本工具及任何工具。
25. 請視使用環境而定，穿戴口罩等適當的防護配備。
26. 本機器不適用於生理、感官或心智不健全者（包括兒童），或缺乏經驗與知識的人士。
27. 應監督兒童，確保他們不會將本吸塵器

當成玩具。

28. 切勿在雙手潮濕的情況下拿取電池及吸塵器。
29. 於階梯上進行清潔工作時需格外小心。
30. 請勿在不穩定或傾斜的位置使用吸塵器，以免其傾倒而造成受傷或損壞。
31. 雙腳請隨時站穩並保持平衡。
32. 請勿將集塵機當作踏凳或工作台使用。機器可能發生傾倒並導致人員受傷。
33. 所有身體部位及衣物皆須遠離開口處及旋轉毛刷等運動部件。否則可能會捲入器具並造成人員受傷。

用電池驅動的電動工具的使用和注意事項

1. 僅使用製造商指定的充電器進行充電。使用適用於某一類型電池組的充電器給其他電池組充電可能會引起火災。
2. 僅使用專門設計的電池組給電動工具供電。使用任何其他電池組可能會造成人身傷害及火災。
3. 不使用電池組時請將其遠離紙夾、硬幣、鑰匙、釘子、螺絲或其他小型金屬物體放置。這些物體可能會使電池端子短路。短接電池端子可能會引起燃燒或起火。
4. 使用過度時，電池中可能溢出液體；請避免接觸。如果意外接觸到電池漏液，請用水沖洗。如果液體接觸到眼睛，請就醫。電池漏液可能會導致過敏發炎或灼傷。
5. 請勿使用損壞或經修改過的電池組或工具。損壞或經修改過的電池可能會出現無法預料的運作情形，而引發火災、爆炸或人員受傷風險。
6. 請勿將電池組或工具暴露於火源或高溫環境。暴露於火源或 130 ° C 以上的高溫可能會發生爆炸。
7. 請遵守所有充電說明，並勿於說明中指定之溫度範圍外進行電池組或工具充電。以錯誤的方式或於指定之溫度範圍外進行充電，可能會損壞電池，並增加火災風險。

妥善保存這些手冊。

 **警告：** 請勿為圖方便或因對產品足夠熟悉（因重複的使用）而不嚴格遵循產品的安全規則。使用不當或不遵循本說明書中的安全規則會導致嚴重的人身傷害。

電池組的重要安全須知

1. 使用電池組之前，請閱讀（1）充電器、（2）電池和（3）使用電池的產品上的所有指示說明和注意標識。
2. 請勿拆解或改裝電池組。以免引發火災、過熱或爆炸。
3. 如果工具運行時間極短，請立即停止使用。否則可能會導致過熱、起火甚至爆炸。
4. 如果電解液進入眼睛，請立即用清水沖洗並就醫。這種情況可能會導致失明。
5. 請勿短接電池組：
 - (1) 請勿用任何導電材料觸碰電池端子。
 - (2) 避免將電池組與釘子、硬幣等金屬物品存放在同一容器中。
 - (3) 請勿將電池組置於水中或使其淋雨。電池短路會產生較大的電流、導致過熱並可能引起起火甚至擊穿。
6. 請勿在溫度可能達到或超過 50 °C 的場所存放或使用工具和電池組。
7. 請勿焚燒電池組，即使其已嚴重損壞或徹底磨損。電池組會在火中爆炸。
8. 請勿釘牢、切割、輾壓、丟擲、摔落電池組，或使電池組撞擊硬物。這類行為可能會引發火災、過熱或爆炸。
9. 請勿使用損壞的電池。
10. 本工具附帶的鋰離子電池需符合危險品法規要求。
第三方或轉運代理在進行商業運輸時，應遵循包裝和標識方面的特殊要求。有關運輸項目的準備作業，諮詢危險品方面的專業人士。同時，請遵守可能更詳盡的國家法規。
請使用膠帶保護且勿遮掩表面的聯絡資訊，並牢固封裝電池，使電池在包裝內不可動。
11. 廢棄電池須移出工具並安全地棄置。關於如何處理廢棄的電池，請遵循當地法規。
12. 電池僅可用於 Makita（牧田）規定產品。將電池裝入非相容產品中可能會導致起火、過熱、爆炸或電解液滲漏情形。
13. 若工具長期間不使用，電池須從工具移出。
14. 使用期間和之後，電池組可能會發燙，因而造成燙傷或低溫灼傷。處理發燙的

電池組時，請多加小心。

15. 使用後請勿立即觸碰工具的端子，因為端子溫度極高，足以造成燙傷。
16. 請勿讓碎屑或塵土卡在電池組的端子、孔洞和溝槽。否則可能會造成工具或電池組過熱、起火、爆炸及故障，導致燙傷或人員受傷。
17. 除非工具支援在高電壓電氣線路附近使用，否則請勿在高電壓電氣線路附近使用電池組。以免造成工具或電池組失常或故障。
18. 將電池置於孩童無法觸及之處。

妥善保存這些手冊。

 **小心：**請僅使用原裝 Makita（牧田）電池。使用非原裝 Makita（牧田）電池或經過改裝的電池可能會導致電池爆炸，從而造成火災、人身傷害或物品受損。同時也會導致牧田工具和充電器的牧田保修服務失效。

保持電池最大使用壽命的提示

1. 要在電池組完全放電前對其充電。當發現工具動力不足時，一定要停止使用工具並對電池組進行充電。
2. 切勿對已經充滿的電池組再次充電。過度充電會縮短電池的使用壽命。
3. 要在室溫為 10 °C – 40 °C 的條件下對電池組充電。請在充電前使處於發熱狀態的電池組冷卻。
4. 不使用電池組時，請將其從工具或充電器取下。
5. 如果電池組長時間（超過六個月）未使用，請給其充電。

部件說明

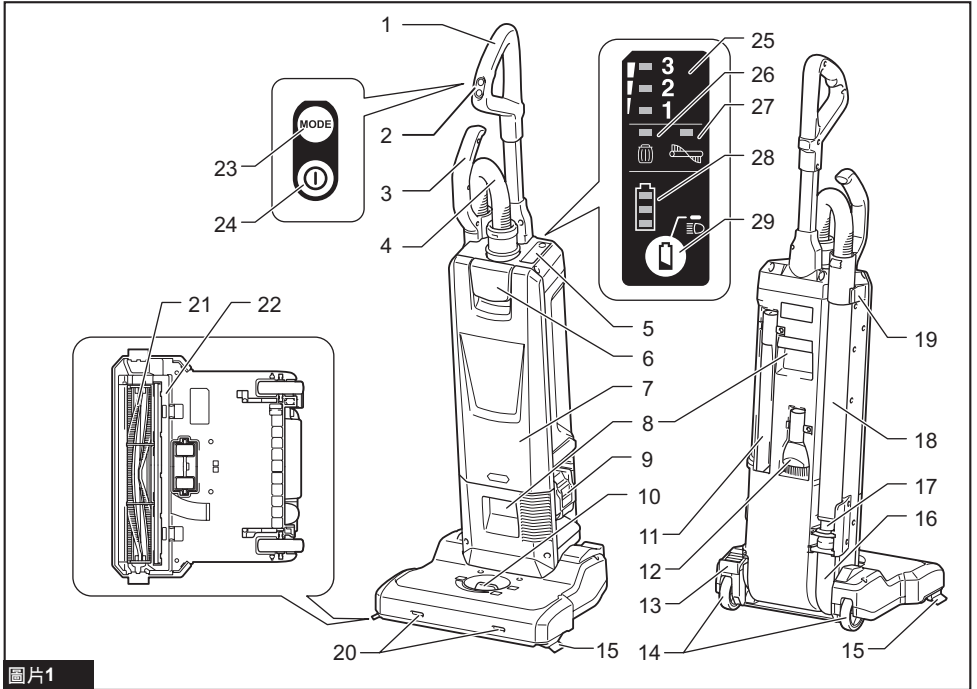

圖片1

1	把手	2	開關面板	3	鋁管把手	4	軟管
5	指示面板	6	鎖定桿（集塵盒蓋）	7	集塵盒蓋	8	手提把手
9	電池組	10	調整桿	11	角落吸嘴	12	圓形刷頭
13	支腳鎖定桿	14	腳輪	15	邊刷	16	抽吸軟管
17	接頭	18	鋁管	19	鋁管固定器	20	燈
21	毛刷	22	底板	23	模式變更按鈕	24	開啟／關閉按鈕
25	操作模式指示燈	26	灰塵過量指示燈	27	毛刷錯誤指示燈	28	剩餘電池電量指示燈
29	電池檢查／燈光按鈕	-	-	-	-	-	-

裝配

⚠️小心： 在對工具進行任何裝配操作之前，請務必關閉工具電源開關並取下電池組。

⚠️小心： 進行組裝或維護時請務必戴上防塵口罩。

連接把手

1. 如圖所示，將把手桿完全插入吸塵器本體。
2. 關閉鎖定卡榫。

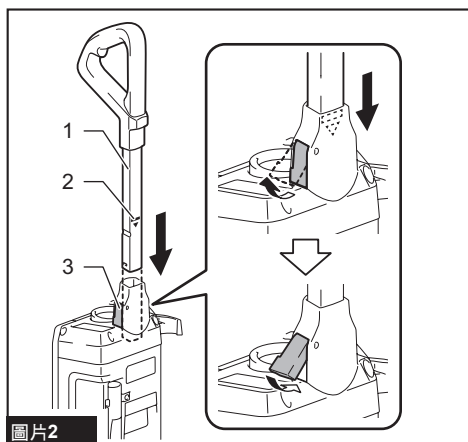

圖片2

► 1. 把手桿 2. 紅色標記 3. 鎖定卡榫

注意： 將把手完全插入，直到看不見紅色標記為止。

連接軟管

將軟管裝至器具安裝口上，並轉動軟管直到鎖定為止。

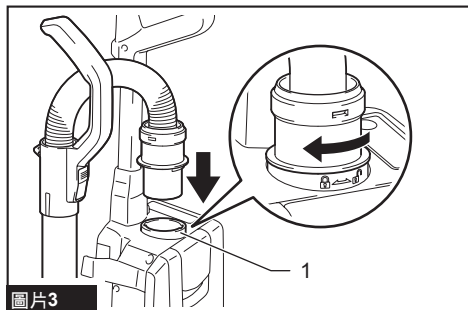

圖片3

► 1. 安裝埠

連接鋁管

將鋁管的頂部插入接口，然後將鋁管連接至鋁管固定器。

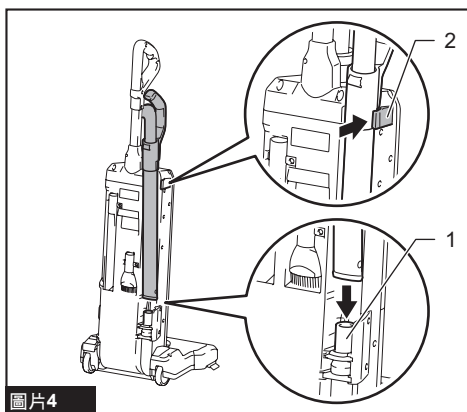

圖片4

► 1. 接頭 2. 鋁管固定器

注意： 如圖所示，依正確方向將鋁管插入。否則鋁管固定器將無法鎖定，而鋁管也可能會脫落。

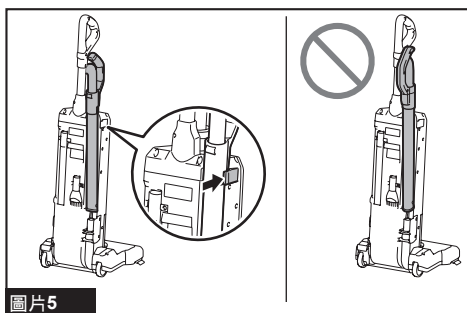

圖片5

安裝或拆卸電池組

⚠️小心： 安裝或拆卸電池組前，請務必關閉器具電源。

⚠️小心： 安裝或拆卸電池組時，請握緊吸塵器和電池組。若未握緊，吸塵器和電池組可能會從手中滑落，而導致吸塵器和電池組損壞及人員受傷。

⚠️小心： 安裝電池組時，請小心不要夾傷手指。否則可能會造成人員受傷。

⚠️小心： 雙手潮溼時，請勿安裝／拆卸電池組。有觸電風險。

將電池組上的舌片對準外殼上的槽溝並滑入。將其插到底，直到聽見喀嗒聲鎖入定位為止。

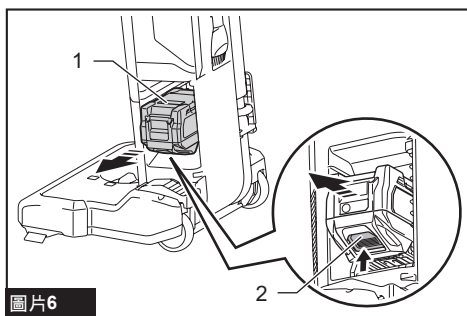

圖片6

► 1. 電池組 2. 按鈕

若要拆卸電池組，請在滑動電池組前方按鈕的同時，將其從器具中抽出。

⚠小心：務必將電池組完全裝入。否則其可能會從器具意外脫落，導致自身或他人受傷。

⚠小心：請勿過度用力安裝電池組。如果電池組滑動不平滑，可能是插入不當。

安裝濾紙袋

⚠小心：請勿使用損壞的過濾袋。使用吸塵器時，務必確保過濾袋已正確安裝。否則吸入的灰塵或顆粒物會可能從吸塵器排出，可能會導致操作者罹患呼吸道疾病。

使用吸塵器之前，請先安裝濾紙袋。濾紙袋為丟棄式。濾紙袋裝滿時，不需將其清空即可將整個濾紙袋丟棄。

注意：濾紙袋裝滿或阻塞時，請更換新品。繼續使用裝滿或阻塞的濾紙袋會導致吸力減弱。

注意：避免灰塵進入馬達：

- 使用前，請確認已裝上濾紙袋。
- 請勿使用破損或破裂的集塵袋。

否則可能會損壞馬達。

注意：安裝濾紙袋時，請勿折疊開口處的紙板。

注意：吸塵器的濾紙袋是維持器具性能的重要元件。使用非原裝濾紙袋可能會導致冒煙或起火。

注：若濾紙袋未裝入器具，集塵盒蓋無法完全關閉。

注：部分國家和地區可能已預先安裝可重複使用的集塵袋。安裝／拆卸步驟與濾紙袋相同。

1. 解除鎖定桿鎖定，然後打開集塵盒蓋。

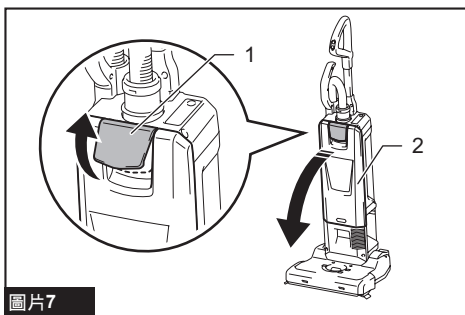

圖片7

► 1. 鎖定桿 2. 集塵盒蓋

2. 完全攤開濾紙袋。

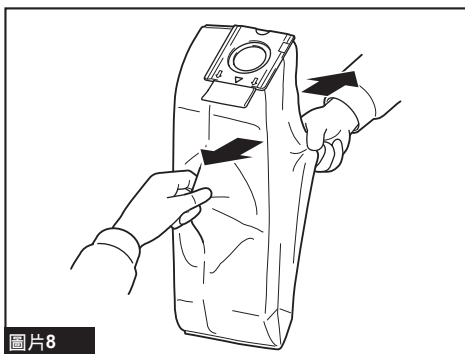

圖片8

3. 開啟卡榫，將濾紙袋插入固定器上的插槽，使有△標記的那面先進入。

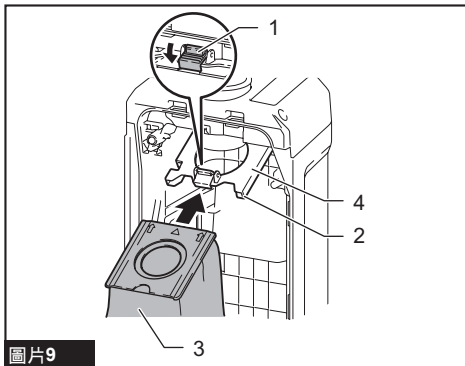

圖片9

► 1. 卡榫 2. 插槽 3. 濾紙袋 4. 固定器

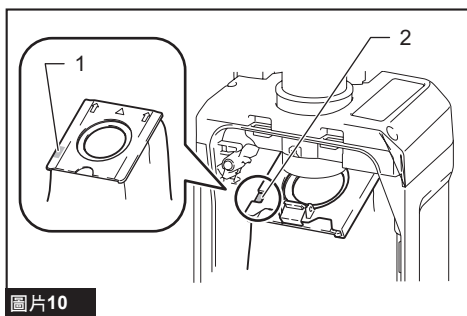

圖片10

- 1. 記號 2. 狹縫

注：確保從固定器的狹縫只能看見硬紙板的標記。

4. 扣上固定器的卡榫。

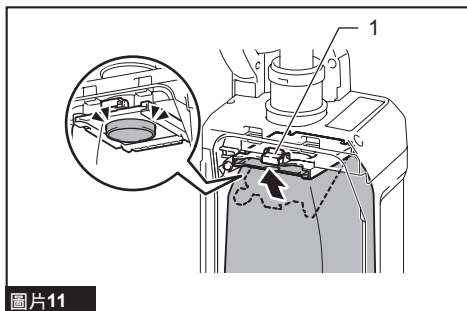

圖片11

- 1. 卡榫

5. 如果濾紙袋未攤開，將其攤開。

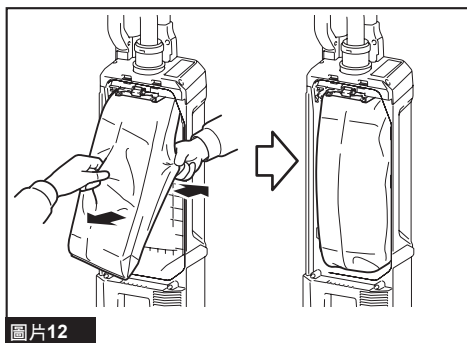

圖片12

6. 確實鎖緊集塵盒蓋。

⚠小心：扣上卡榫和關上集塵盒蓋時，請小心不要夾傷手指。

取出濾紙袋

⚠小心：請小心拿取濾紙袋。否則若有異物吹入眼睛，可能導致受傷。

濾紙袋滿了或阻塞時，請更換新品。
打開集塵盒蓋，並解開卡榫，然後取出濾紙袋。

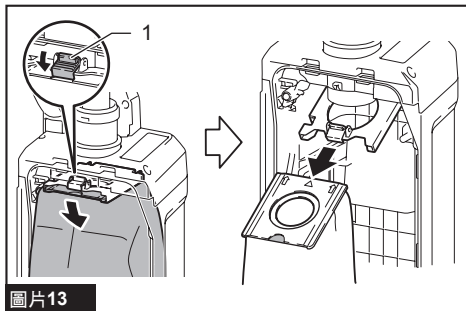

圖片13

- 1. 卡榫

拉出開口側邊的帶子將濾紙袋密封，然後將濾紙袋整袋丟棄。

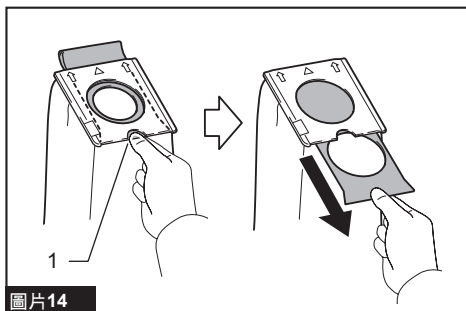

圖片14

- 1. 帶子

注意：請勿重複使用濾紙袋。濾紙袋為一次性使用產品。重複使用濾紙袋可能導致濾網阻塞，因而損壞器具。

功能描述

⚠小心：調整或檢查器具功能之前，請務必關閉器具電源開關並取下電池組。

器具／電池保護系統

本器具配備器具／電池保護系統。此系統可自動切斷馬達電源，以延長器具和電池使用壽命。若本器具或電池出現下列任一情況，

器具將會自動停止運作：

過載保護

以會導致異常高電流的方式操作器具時，本器具會自動停止。在此情況下，請關閉器具電源，並停止會導致器具過載的操作方式。接著再打開器具電源，重新啟動器具。

過熱保護

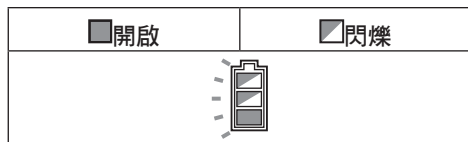

器具過熱時，將自動停止運作，且電池指示燈會閃爍約 60 秒。在此情況下，請等待器具冷卻後，再重新啟動。

過放電保護

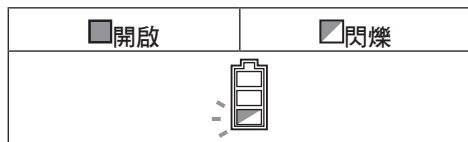

電池電量過低時，器具將自動停止運作，且電池指示燈會閃爍約 60 秒。如果本產品在開啟開關後仍未運轉，請取下器具的電池並充電。

顯示電池的剩餘電量

按下電池組上的檢查按鈕顯示剩餘電池電量。指示燈將亮起數秒。

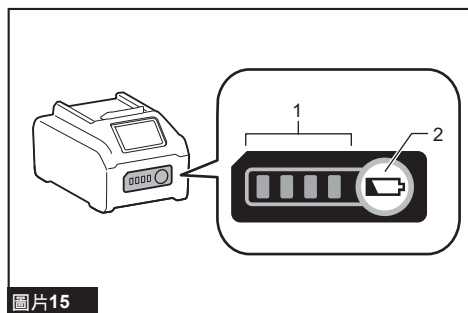

圖片15

- ▶ 1. 指示燈 2. 檢查按鈕

指示燈			剩餘電量
亮起	關閉	閃爍	
■	□	▣	75%至100%
■	■	□	50%至75%
■	■	□	25%至50%
■	□	□	0%至25%
▣	□	□	請對電池進行充電。
■	■	□	電池可能存在故障。

注：根據使用條件和環境溫度，指示電量可能於實際電量有稍許不同。

注：電池保護系統運作時，第一個(最左側)指示燈將閃爍。

指示面板

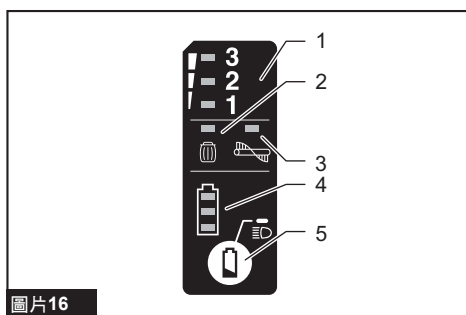

圖片16

- ▶ 1. 運轉模式 2. 灰塵過量 3. 毛刷錯誤
4. 剩餘電池電量 5. 電池檢查/燈光按鈕

運轉模式

如要變更運轉模式，請參考開關動作說明小節。

灰塵過量

若指示燈亮起，請更換集塵袋。（請參閱取下集塵袋章節。）

注：視使用環境而定，此指示燈可能不會運作。

注：關閉器具電源後約一分鐘，指示燈會自動熄滅。清除濾紙袋的阻塞並重新啟動器具，指示燈會在一分鐘內熄滅。

毛刷錯誤

閃爍	基於某些原因，毛刷處於高負載狀態。
亮起	毛刷因異常原因停止。

警告： 當此燈在操作期間亮起時，請立即關閉器具電源。否則可能會導致馬達故障和造成火災。

注：若毛刷與地毯表面的接觸高度過低，此燈可能會閃爍。在此情況下，請調整毛刷高度。

剩餘電池電量

在操作期間按下電池檢查／燈光按鈕，即可顯示剩餘電池電量。



圖17

電池指示燈狀態			剩餘電池電量
開啟	關閉	閃爍	
			50%至100%
			20%至50%

電池指示燈狀態			剩餘電池電量
開啟	關閉	閃爍	
			0%至20%
			請對電池進行充電

電池檢查／燈光按鈕

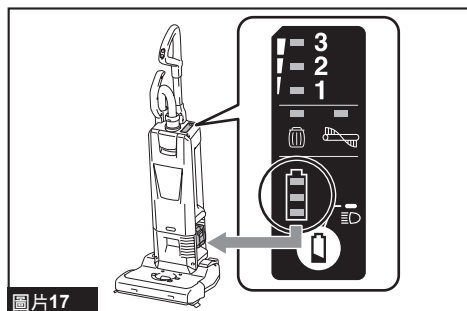
可執行以下操作。

- 只要按下按鈕即可查看剩餘電池電量。
- 操作期間，按住按鈕即可開啟／關閉燈。

開關操作



圖18

- 1. 模式變更按鈕 2. 開啟／關閉按鈕

開啟／關閉器具

按下開啟／關閉按鈕，即可開啟和關閉器具。

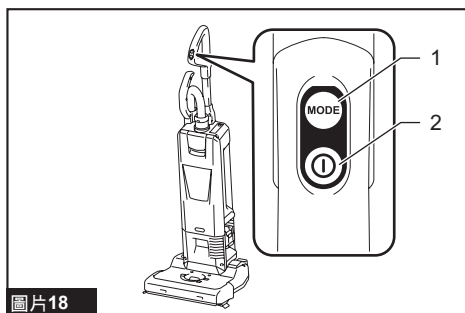
小心： 啟動器具時，務必將吸頭部分放在地板上。否則可能會因纏繞導致意外並造成人員受傷。

變更運轉模式

共有以下三種操作模式：

1. 低噪音級別
2. 正常
3. 高

若要變更操作模式，請按下模式變更按鈕。即使器具已關閉，仍可變更操作模式。器具將會以您設定的模式啟動。

注：吸塵器啟動時的模式會與上次操作時相同。如果在關機後馬達運作時取下電池，吸塵器可能無法以上次操作的模式啟動。

開啟／關閉燈

⚠️小心： 不要直視燈光或光源。

本器具配備燈。
請參閱電池檢查／燈光按鈕章節進行操作。

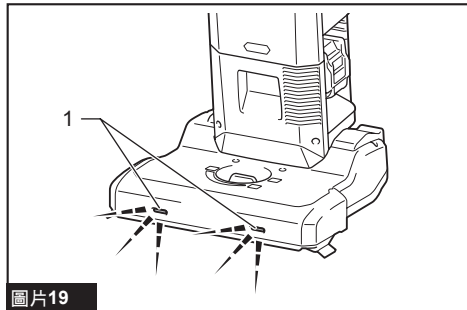

圖片19

▶ 1. 燈

支腳鎖定桿

⚠️小心： 放開把手時，務必將器具以直立方向鎖定。否則器具可能會不慎傾倒並造成人員受傷。

⚠️小心： 當手放在主機和器具吸頭之間操作時，請小心避免夾傷手指。

只要踩住支角鎖定桿並將把手往後拉，即可解除器具直立位置鎖定。
器具可於直立位置的 90 度範圍內操作。

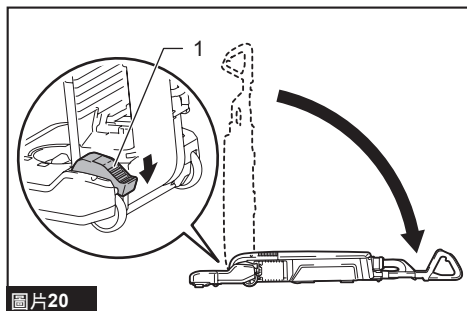

圖片20

▶ 1. 支腳鎖定桿

如要將器具鎖定在直立位置，請將把手往前拉起，直到支腳鎖定桿發出喀聲鎖定位置為止。

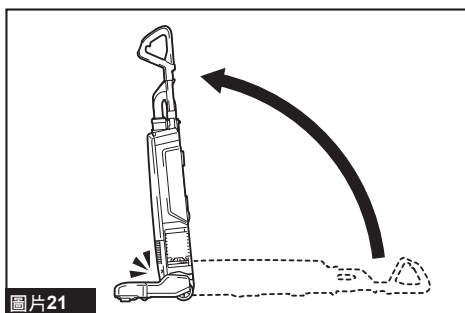

圖片21

⚠️小心： 開始操作前，務必解鎖支腳鎖定桿。粗魯操作可能會導致部件破損。

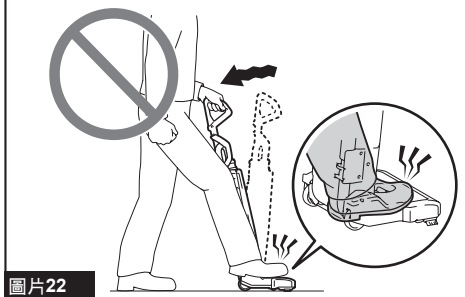
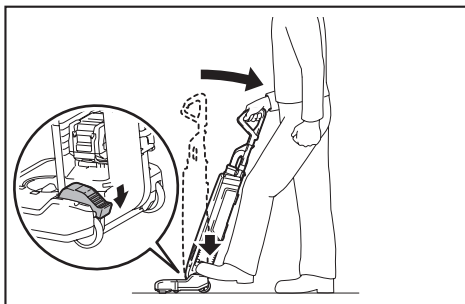

圖片22



注：當器具處於直立位置時，毛刷會停止旋轉。

調整毛刷高度

⚠️小心： 運轉前，務必確定調整桿處於正確位置。

毛刷高度可進行 5 段調整。
參照下表，將調整桿轉動至所需位置。

調整桿位置	毛刷高度
A ()	毛刷位於地板上方，適合清潔長毛地毯。

調整桿位置	毛刷高度
B ()	毛刷位於離地面較低的位置，適合清潔硬地板和短毛地毯。
C ()	毛刷向下延伸至地面，可有效清潔地毯，清除纖維深處的污垢、灰塵和微粒。

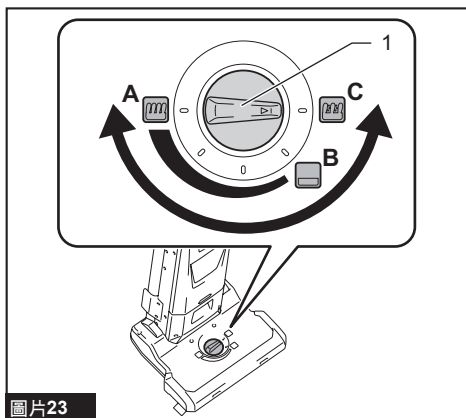

圖片23

► 1. 調整桿

注：若毛刷與地毯表面的接觸高度過低，毛刷可能不會轉動。

手提把手

搬運器具時，請僅用腳輪推動器具，或者使用手提把手。

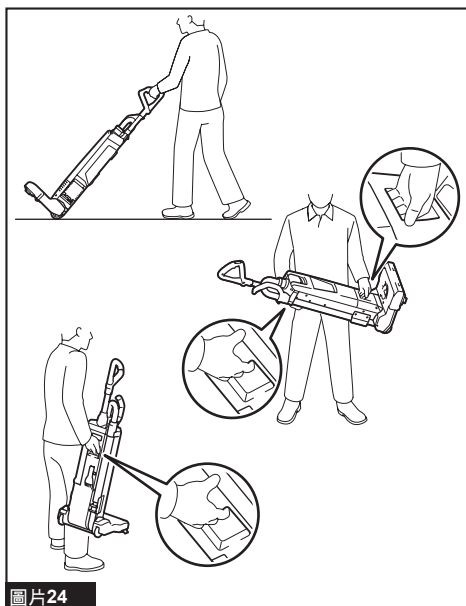

圖片24

⚠️ 小心：搬運器具時，請將器具鎖定於直立位置。否則可能會發生傾倒意外。

⚠️ 小心：請勿使用手提把手以外的物品搬運器具。否則可能會發生傾倒意外或因器具不慎啟動導致受傷。

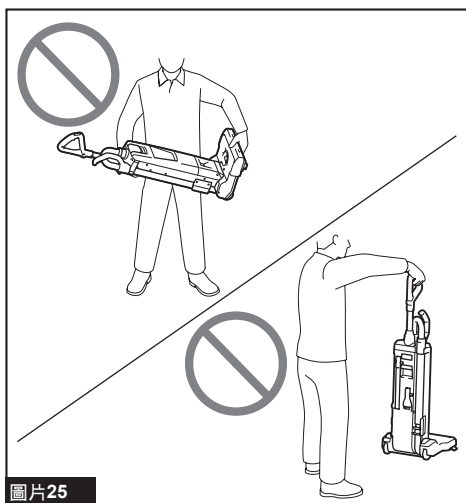

圖片25

操作

⚠️小心：請勿在運轉期間，將把手桿從器具拉出。否則可能導致器具失去控制，並造成人員重傷。

⚠️小心：請勿在運轉期間將手或腿放在器具下方。否則可能會不慎夾傷。

⚠️小心：請勿在照明不足時使用本器具。在光源不足的情況下使用，可能會導致無法預期的事故。

正常清潔運轉

1. 握住把手，然後解除直立位置鎖定。
2. 啟動器具。清潔地板。

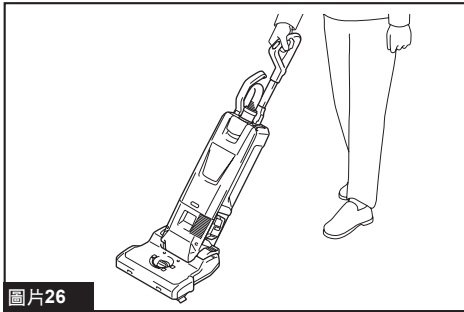

使用邊刷

邊刷便於清潔牆角。

若邊刷變短，請將器具帶至 Makita（牧田）服務維修中心進行更換。

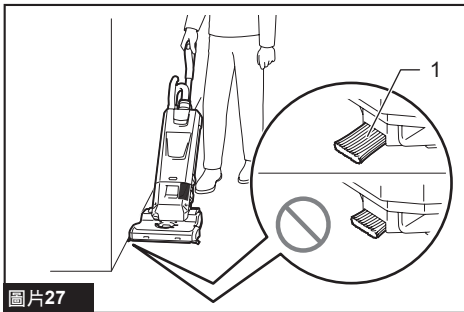

- ▶ 1. 邊刷

使用配件操作

⚠️小心：使用配件時，請保持握住把手。否則器具可能會不慎傾倒並造成人員受傷。

注意：使用配件時，請將器具鎖定於直立位置。否則毛刷轉動可能會損壞地板。

使用鋁管

鋁管適合清潔狹窄處或高處。

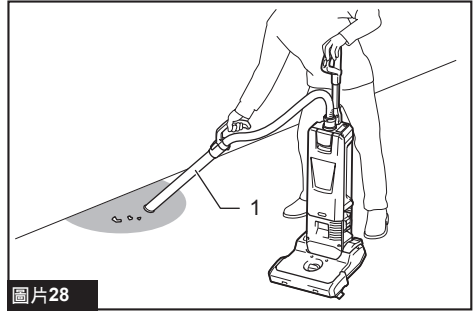

- ▶ 1. 鋁管

使用軟管

軟管適合清潔手邊區域。

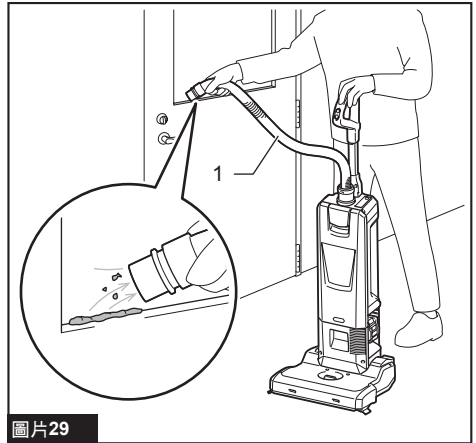

- ▶ 1. 軟管

若要使用軟管，請將軟管從鋁管拉出，同時壓住桿件。

使用組件

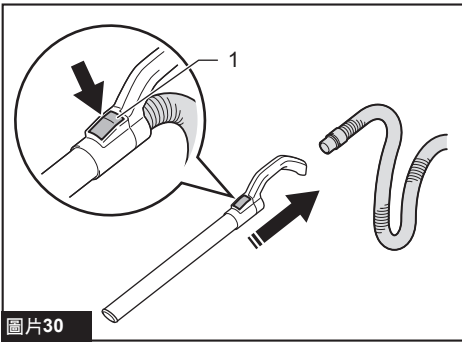

圖片30

▶ 1. 桿件

如要安裝軟管，請將軟管插入鋁管，直到卡至定位為止。

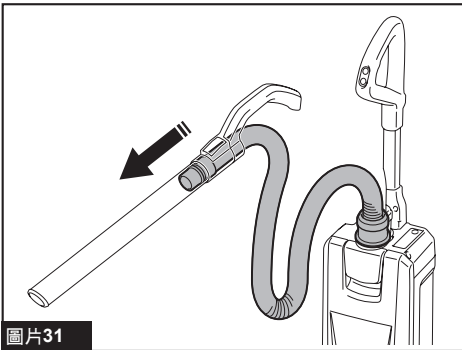

圖片31

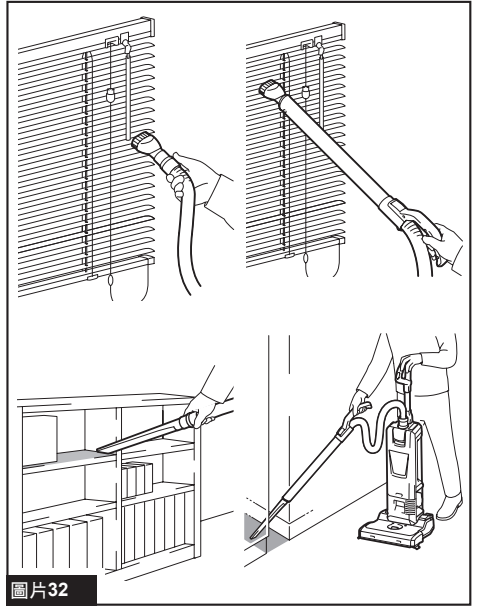

圖片32

若要安裝組件，請將組件轉動並確實插入鋁管或軟管。若要拆開，請轉動並將其取下。

保養

⚠️ 小心： 進行檢查或保養之前，請務必關閉器具電源並拆下電池組。

注意： 切勿使用汽油、苯、稀釋劑、酒精或類似物品清潔工具。否則可能會導致工具變色、變形或出現裂縫。

為了保證產品的安全與可靠性，任何維修或其他維修保養工作需由Makita（牧田）授權的或工廠維修服務中心來進行。務必使用Makita（牧田）的更換部件。

存放

存放時，請將電池組取出，並將器具以直立方式存放在平坦位置。

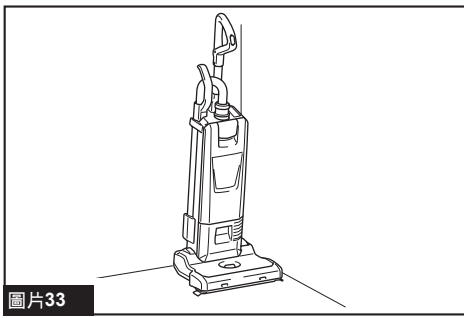

圖片33

清潔器具機身

請定期以布沾取肥皂水擦拭吸塵器（吸塵器本體）外側。

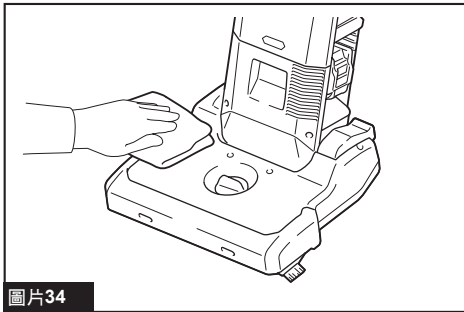

圖片34

清潔 HEPA 濾網

⚠️ 小心： 請勿在未安裝濾網或濾網污損的情況下繼續使用吸塵器。因為吸入的灰塵或微粒可能會從吸塵器排出，可能會導致操作人員產生呼吸道疾病。

注意： 為確保良好的吸力以及排氣順暢，請定期清潔過濾器。如果清潔上述位置後吸力仍不理想，請更換新的過濾器。

注意： 為避免濾網損壞，請勿使用以下工具及類似物品進行清潔：

- 空氣除塵器
- 高壓清洗機
- 使用堅硬材料製作的工具，例如鋼絲刷

1. 打開集塵盒蓋，取出濾紙袋。

解開濾網上的鉤環，並將濾網從器具本體取出。

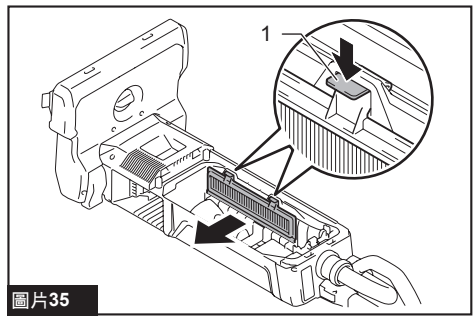

圖片35

► 1. 鉤環

2. 拍掉濾網上的灰塵。濾網可用水清洗。每 1 或 2 個月沖洗掉濾網上的灰塵和顆粒。之後，在陰涼通風處徹底晾乾濾網，以避免產生異味或故障。

3. 若要安裝濾網，請將無鉤環側插入溝槽中，然後推入濾網，直到鉤環發出喀嗒聲固定為止。

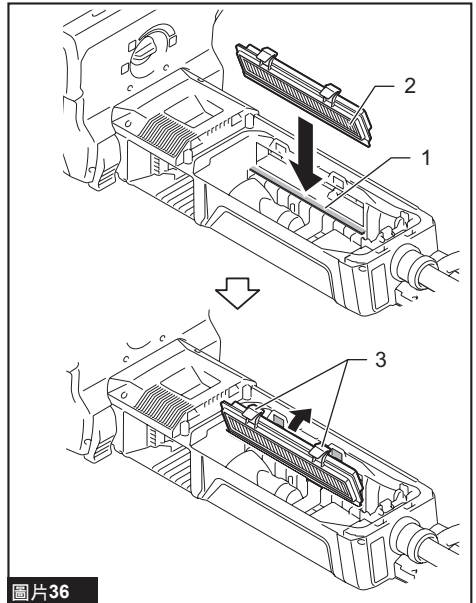

圖片36

► 1. 溝槽 2. HEPA 濾網 3. 鉤環

清潔毛刷

1. 取下底板，然後取下毛刷。

若毛刷的刷毛變短，請洽詢 Makita（牧田）維修服務中心更換新毛刷。

若在毛刷刷毛過短的情況下操作器具，可能會導致集塵效果不佳。

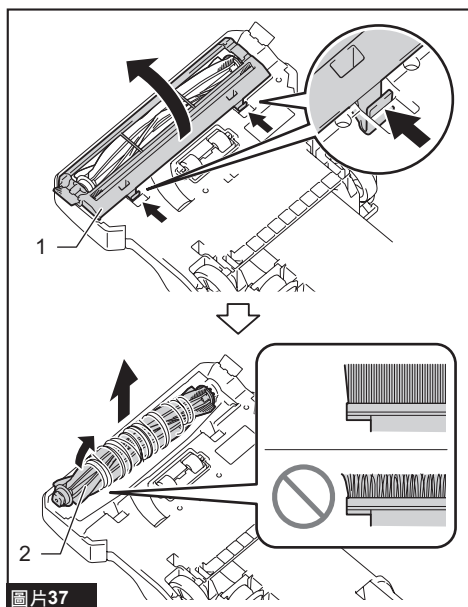

圖片37

► 1. 底板 2. 毛刷

2. 使用剪刀剪掉毛刷上的線絲與毛髮。取下護蓋，清潔碎屑。

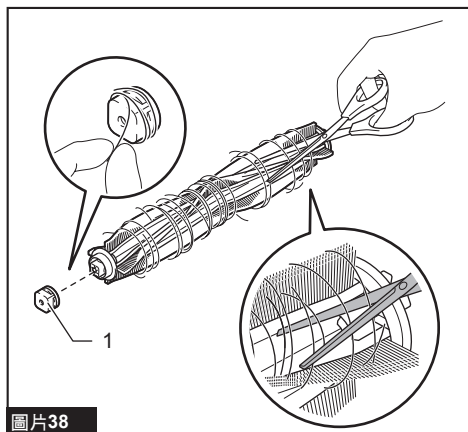

圖片38

► 1. 護蓋

3. 以相反順序裝回護蓋、毛刷和底板。

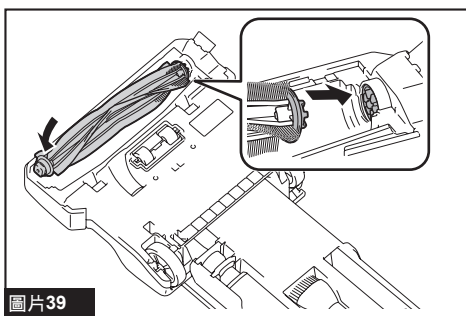

圖片39

▲小心：將底板確實放回原位，直到兩支鎖定桿卡入至定位。如果在沒有底板的情況下操作本器具，毛刷可能會脫落並造成傷害。

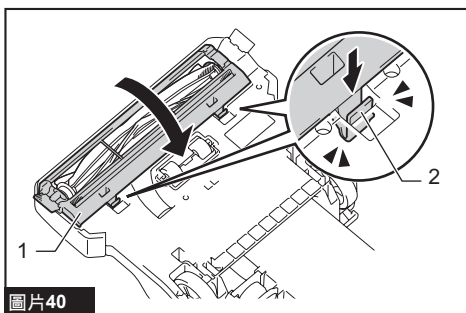

圖片40

► 1. 底板 2. 鎖定桿

注意：務必安裝毛刷。若在未安裝毛刷的情況下操作器具，可能會導致集塵效果不佳。

如何清除阻塞

注意：請勿在進氣路徑阻塞情況下操作器具。若在進氣路徑阻塞情況下繼續使用器具，會導致吸力減弱。

1. 取下底板，然後取下毛刷。
2. 從器具和軟管上取下鋁管。
3. 以逆時針方向轉動軟管，然後從器具上取下軟管。
4. 拉出凸耳，取下抽吸軟管。

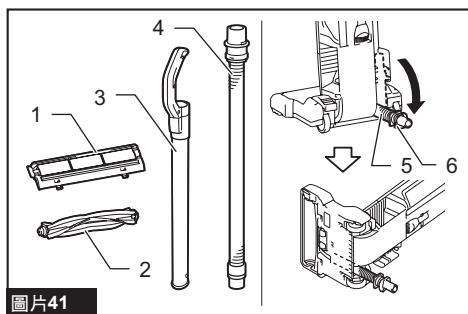

圖片41

► 1. 底板 2. 毛刷 3. 鋁管 4. 軟管 5. 抽吸軟管 6. 凸耳

5. 檢查鋁管、軟管和抽吸軟管內側的進氣路徑。

將碎屑從其內側取下。

6. 將抽吸軟管的舌片對準外殼上的溝槽並滑入。

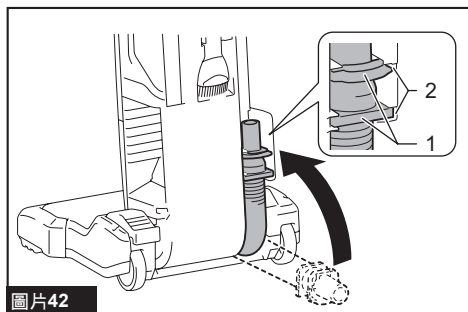

圖片42

► 1. 舌片 2. 溝槽

7. 安裝軟管、鋁管、毛刷和底板。

小心： 確實安裝軟管與鋁管。否則灰塵可能會外洩，並造成人員受傷。

集塵袋

選購配件

可將集塵袋清空重覆使用。

安裝與拆卸集塵袋

安裝和拆卸集塵袋的程序與濾紙袋相同。請參閱有關安裝濾紙袋和拆卸濾紙袋的章節。

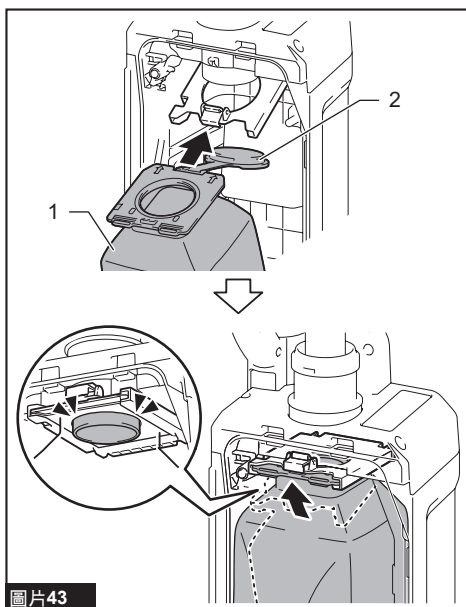

圖片43

► 1. 集塵袋 2. 橡膠護蓋

注意： 安裝集塵袋時，請先打開橡膠護蓋。放入集塵袋時，請使橡膠護蓋位於後方。

清空集塵袋

1. 蓋上橡膠護蓋，防止灰塵飄出。
2. 拉出扣件，打開袋口。
3. 清空集塵袋內的灰塵，輕輕拍打集塵袋以去除黏附在內部的粉塵微粒。

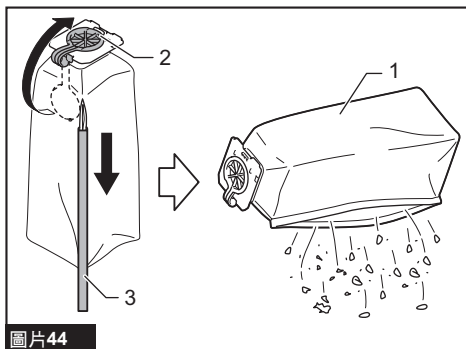

圖片44

► 1. 集塵袋 2. 橡膠護蓋 3. 扣件

注意： 請經常清空集塵袋。灰塵過多很容易撕裂集塵袋。

清潔集塵袋

定期使用肥皂水清潔集塵袋。將集塵袋內側翻向外部並清除粘性粉塵。用手輕輕清洗並用清水漂淨。在將其安裝至吸塵器前使其徹底乾燥。

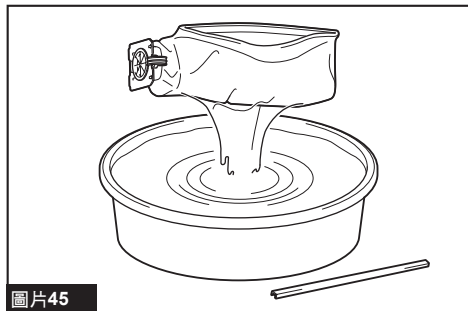

圖片45

注意：潮濕的集塵袋會降低吸塵性能，並且縮短馬達的使用壽命。

注意：將扣件裝在集塵袋上時，請確定袋口已確實密閉。

⚠️小心：在工具上進行任何作業前，請務必關閉工具電源開關並取下電池組。若仍安裝電池組，吸塵器可能會意外啟動，並造成人員受傷。

⚠️小心：外掛式旋風集塵桶的網格濾網及吸塵器裝置的濾紙袋阻塞時，請進行清潔。若持續以阻塞狀態使用可能會導致過熱或冒煙。

注意：安裝外掛式旋風集塵桶時，請勿以水平或朝上狀態使用外掛式旋風集塵桶。否則可能會使網格濾網阻塞。

注意：即使使用外掛式旋風集塵桶，使用吸塵器時也請務必安裝濾紙袋。使用吸塵器時不安裝濾紙袋可能會造成馬達故障。

注：使用前，請檢查外掛式旋風集塵桶、吸塵器及直管是否已正確鎖定。

注：外掛式旋風集塵桶的灰塵盒及吸塵器的濾紙袋累積灰塵時，請將其清空。繼續使用會導致吸力變弱。

外掛式旋風集塵桶

選購配件

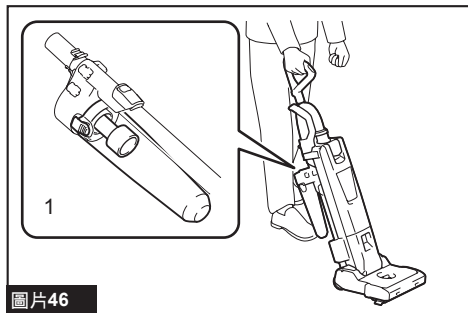

圖片46

▶ 1. 外掛式旋風集塵桶

關於外掛式旋風集塵桶

使用吸塵器時安裝外掛式旋風集塵桶可減少進入濾紙袋的灰塵量，有助避免吸力減弱。此外，使用後的清潔作業也相當簡單。

安裝外掛式旋風集塵桶

1. 逆時針轉動軟管的管口，將軟管、管路把手和鋁管從吸塵器拆下。

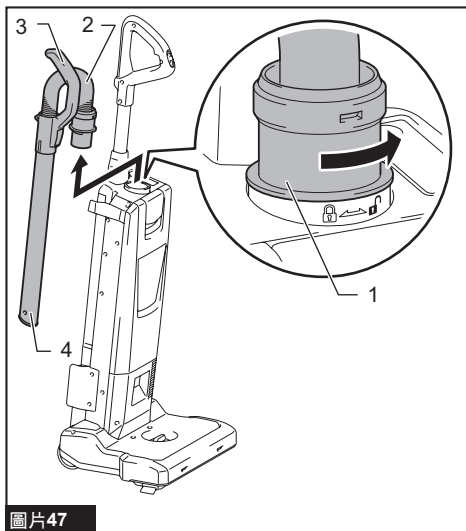

圖片47

▶ 1. 管口 2. 軟管 3. 管路把手 4. 鋁管

2. 使外掛式旋風集塵桶的止動器一側朝上，將止動器對齊吸入口的溝槽。插入外掛式旋風集塵桶，直到卡至定位，以鎖定止動

器。輕拉外掛式旋風集塵桶，確定無法將其拆下。按照安裝外掛式旋風集塵桶時的步驟安裝直管。

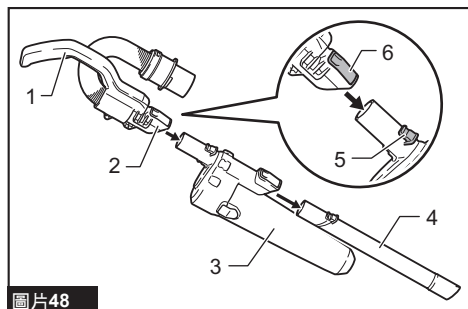

圖片48

- ▶ 1. 外掛式旋風集塵桶的把手 2. 吸入口
- 3. 外掛式旋風集塵桶 4. 外掛式旋風集塵桶的直管 5. 止動器 6. 鎖定按鈕

3. 將外掛式旋風集塵桶安裝在器具上，然後順時針轉動軟管的管口將其固定。

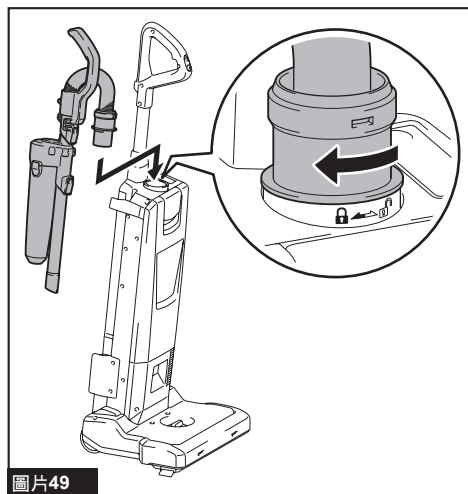

圖片49

傾倒灰塵

灰塵累積至灰塵盒的滿載線時，請依以下程序傾倒灰塵。

1. 緊握灰塵盒，按住兩個按鈕，並取出灰塵盒。

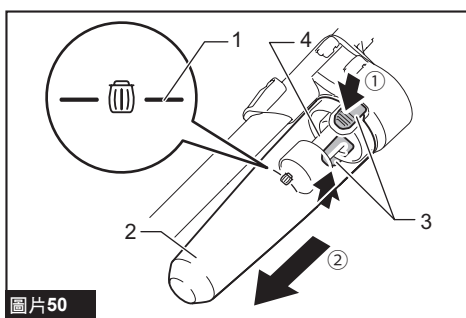

圖片50

- ▶ 1. 滿載線 2. 灰塵盒 3. 按鈕（兩處）
- 4. 網格濾網

2. 傾倒灰塵盒內的灰塵，並清除附著在網格濾網表面的灰塵與粉末。

3. 將灰塵盒插入到底，直到兩個按鈕卡入定位為止。

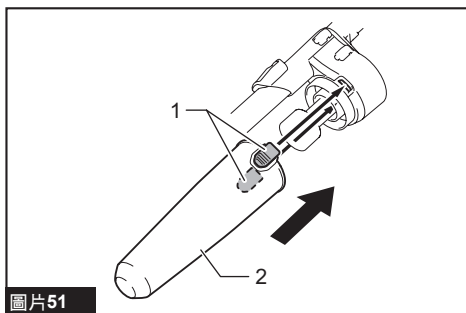

圖片51

- ▶ 1. 灰塵盒 2. 按鈕（兩處）

注：安裝灰塵盒時，請緊握外掛式旋風集塵桶。

注：重新開始操作前，請檢查外掛式旋風集塵桶、吸塵器及直管是否已正確鎖定。

注：當外掛式旋風集塵桶的灰塵盒裝滿灰塵時，吸塵器上的灰塵過量指示燈不會亮起。

注：在下列情況中，請檢查吸塵器的濾紙袋內是否堆積灰塵或空氣路徑中是否堵塞。視需要清理造成這些問題的原因。

- 如果在清除灰塵盒內的灰塵並清潔網格濾網後，吸塵效能仍無改善。
- 如果吸塵器上的灰塵過量指示燈持續亮起。

清潔

灰塵盒變得髒汙或網格濾網阻塞時，請將其取出並以水清洗。（如需拆卸程序，請參閱「傾倒灰塵」。）

重新安裝及使用前，請使零件徹底乾燥。

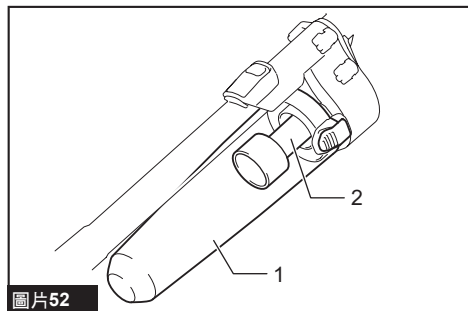

► 1. 灰塵盒 2. 網格濾網

網格濾網嚴重髒汙時，請依下列程序進行清潔。

1. 逆時針轉動網格濾網，並在固定鉤解開時將其取出。

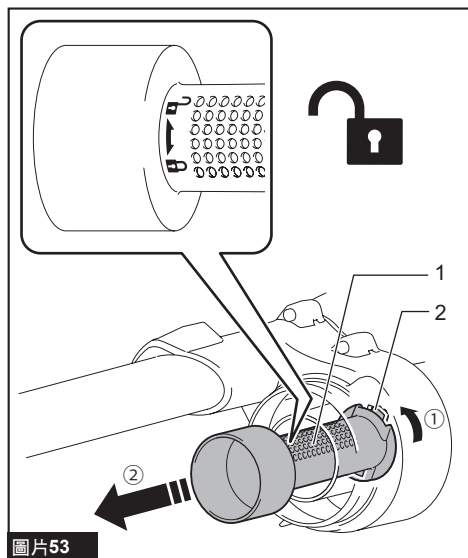

► 1. 網格濾網 2. 固定鉤

2. 清除網格濾網上的灰塵，接著以水清洗。然後，請徹底乾燥。

3. 固定鉤對齊接口時，將網格濾網插入基座。順時針轉動網格濾網，直到固定鉤卡入定位為止。請確認網格濾網已正確安裝。

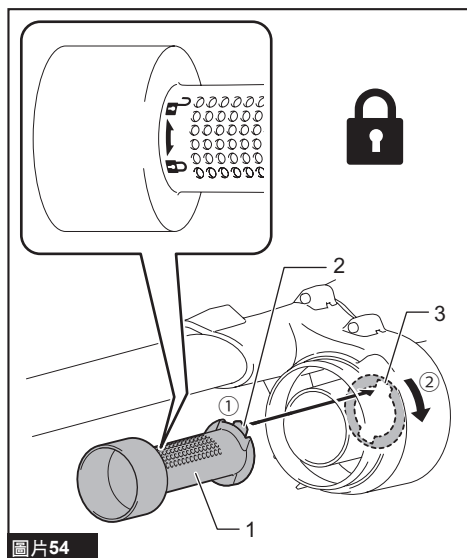

► 1. 網格濾網 2. 固定鉤 3. 接口

故障排除

請求維修之前，請先自行檢查。如果您發現本手冊中未作說明的问题，請勿試圖拆解機器。應詢問 Makita（牧田）授權的維修服務中心，請務必使用 Makita（牧田）的更換部件進行維修。

症狀	可能起因	糾正措施
無法運作	電池組安裝不當。	按照本說明書所述安裝電池組。
	電池組的電力已耗盡。	將電池組進行充電。
	把手安裝不當。	按照本說明書所述確實安裝把手。
毛刷不會轉動	器具鎖定於直立位置。	解除器具的直立位置鎖定。
	毛刷錯誤指示燈仍亮起。	檢查毛刷附近（機身、護蓋與接口）是否有物品纏繞。
吸力微弱	灰塵過量指示燈亮起。	更換濾紙袋。 如果濾紙袋未裝滿，請攤開濾紙袋並搖晃以清除阻塞。
	⇨若更換濾紙袋仍無法解決問題...	清潔或更換 HEPA 濾網。 檢查軟管和鋁管內無碎屑阻塞。
	毛刷有碎屑纏繞，導致轉速減慢。	檢查毛刷附近（機身、護蓋、接口）是否有物品纏繞。
	毛刷與地板間的距離仍過長。	降低毛刷高度。
	毛刷的刷毛變短。	更換毛刷。 降低毛刷高度。
	器具以低模式運轉。	變更至較高運轉模式。
	未安裝毛刷。	安裝毛刷。
	鋁管或軟管安裝不當。	確實安裝鋁管或軟管。
明顯的驅動噪音	器具以高模式運轉。	變更至較低運轉模式。
	毛刷有碎屑纏繞。	檢查毛刷附近（機身、護蓋與接口）是否有物品纏繞。
	濾紙袋裝滿灰塵。	更換濾紙袋。
	⇨若更換濾紙袋仍無法解決問題...	清潔或更換 HEPA 濾網。 檢查軟管和鋁管內無碎屑阻塞。
灰塵過量指示燈在使用不久後就閃爍	濾紙袋未攤開。	先攤開濾紙袋入口，然後再放入。
燈未亮起	燈設定已關閉。	在操作期間按住電池檢查／燈光按鈕，開啟燈。
腳輪不好移動	腳輪有碎屑纏繞。	清理腳輪上的碎屑。

選購附件

⚠小心： 這些附件或裝置建議使用於本說明書所指定的Makita（牧田）工具。如使用其他廠牌附件或裝置，可能導致傷人的危險。僅可將選購附件或裝置用於規定目的。

如您需要瞭解更多關於這些選購附件的信息，請諮詢當地的Makita（牧田）維修服務中心。

- 角落吸嘴
- 圓刷
- 外掛式旋風集塵桶
- HEPA 濾網
- 過濾袋

- 集塵袋
- **Makita**（牧田）原裝電池和充電器

注：本列表中的一些部件可能作為標準配件包含於工具包裝內。規格可能因銷往國家之不同而異。

Makita Europe N.V.

Jan-Baptist Vinkstraat 2, 3070 Kortenberg, Belgium

Makita Corporation

3-11-8, Sumiyoshi-cho, Anjo, Aichi 446-8502 Japan

www.makita.com



885A55A125 ZHTW 20240906
