



牧田®

牧田牌
专业电动工具

使用说明书

电动铲平机

HK1820 型

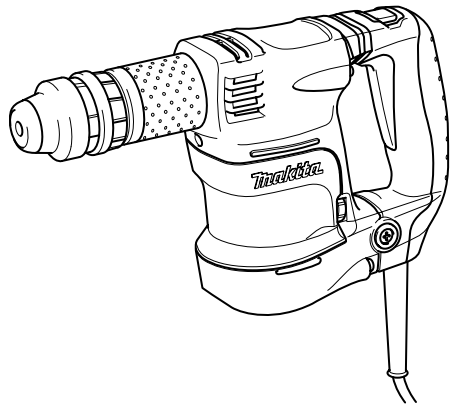

008522

 双重绝缘

为了您的安全，使用前请仔细阅读本手册。
妥善保存该手册以备将来参考。

规格

型号	HK1820
每分钟冲击次数（次/分钟）	0 - 3,200
长度	351 毫米
净重	3.3 公斤
安全级别	II / III

- 生产者保留变更规格不另行通知之权力。
- 注意：规格可能因销往国家之不同而异。

用途

ENE047-1

本工具可用于在水泥、砖块和石头上进行凿刻作业，并可与合适的附件结合使用，进行掘进和夯实作业。

电源

ENF002-1

本工具仅可连接至与铭牌上所示电压相同的电源，且仅可在单相交流电源下使用。本工具根据欧洲标准达到双重绝缘，因此也可用于不带接地线的插座。

电动工具一般安全注意事项

GEA005-1

⚠ 警告：

请通读所有的安全警告和所有的说明事项。若不遵循警告和说明事项，可能导致触电、起火和/或严重的人身伤害。

请保留所有的警告和说明事项，以备日后参考。

工作区域安全事项

1. 保持工作区域清洁，照明情况良好。混乱或黑暗的工作区域容易招致意外情况发生。
2. 请勿在易爆环境，如有可燃性液体、气体或粉尘的环境下操作电动工具。电动工具产生的火花可能会引燃粉尘或气体。
3. 操作电动工具时请让儿童和旁观者远离。操作时的分心会使您无法正常控制工具。

电气安全事项

4. 电动工具的插头必须与插座相匹配。切勿以任何方式对插头进行改装。请勿将任何适配器插头用于接地的电动工具。未经改装的插头和相匹配的插座可降低触电的危险。
5. 请避免与接地的表面如管子、散热器、炉灶以及冰箱等进行身体接触。如果您的身体接地，将会增加触电的危险。
6. 请勿将电动工具暴露在雨水或潮湿的环境中。水进入电动工具将增加触电的危险。
7. 请勿不当使用导线。切勿用导线拖拽工具或拔下电动工具的插头。避免使导线受热、沾染油脂，碰到尖锐的边缘或移动的部件。破损或缠绕的导线会增加触电的危险。
8. 在室外操作电动工具时，请使用户外专用的延长线。使用户外专用的导线可降低触电的危险。
9. 如果必须要在潮湿的场所操作电动工具时，请使用带漏电断路器（GFCI）保护功能的电源。使用漏电断路器可降低触电的危险。

人身安全注意事项

10. 操作电动工具时请保持警惕，注意您的操作，并运用常识。请勿在疲劳时或受到药物、酒精或治疗影响时操作电动工具。在操作电动工具期间分心可能会导致严重的人身伤害。
11. 请使用个人劳防用品。请务必佩戴眼罩。正确使用防尘面罩、防滑安全鞋、硬质帽子或耳罩等劳防用品可减少人身伤害的危险。

12. 防止意外起动。在连接到电源和/或电池组，拿起或搬运工具之前，请确保开关处于关闭位置。搬运工具时手指放在开关上或者在开关打开的情况下给工具通电会招致意外情况发生。
13. 在起动工具之前请取下所有的调节钥匙或扳手。如果工具上旋转部件上留有扳手或调节钥匙，则可能会导致人身伤害。
14. 操作时手不要伸得太长。操作时请双脚站稳，随时保持平衡。这样可在意外情况下较好地控制工具。
15. 注意衣装。请勿穿戴宽松的衣服或佩带首饰。勿使您的头发、衣服和手套靠近运动部件。宽松的衣服、首饰或长头发会被卷入运动部件中。
16. 如果提供了与除尘和集尘设备连接用的装置，请确保将其正确连接和使用。使用集尘设备可减少与粉尘有关的意外事件。

电动工具的使用和保养

17. 不要滥用电动工具。根据用途使用正确的电动工具。选择具有正确的设计额定值的工具进行工作，可更好地完成作业并且更安全。
18. 如果工具的开关无法使工具开启和关闭，则请勿使用该工具。无法通过开关控制的电动工具非常危险，必须进行维修。
19. 在进行任何调节、更换附件或存放电动工具之前，请从插头从电源上拔下，并且/或将电池组从工具上取下。这些安全防卫措施可降低工具意外起动的危险。
20. 将闲置的电动工具存放于儿童无法触及之处，并且不得让任何不熟悉工具或这些说明事项的人员操作工具。电动工具在未经训练的用户手中是危险的。
21. 保养电动工具。检查运动部件是否有偏差或粘连、部件是否破损以及其它可能会影响工具运行的情况。如果部件有损坏，请在使用之前将工具送去维修。许多意外是由于电动工具的保养不良引起的。
22. 保持切割工具的锋利和清洁。保养良好，具有锋利切边的切割工具不易粘连，并且易于控制。

23. 按照这些说明事项，根据作业条件和作业特点来使用电动工具、附件和钻头。将电动工具用于除了这些设计用途以外的操作时将导致意外情况发生。

维修服务

24. 请将您的电动工具交由有资格的专业维修人员处理，仅可使用与原部件相同的更换部件。这样可确保工具的安全性。
25. 根据以下说明进行润滑和更换附件。
26. 保持手柄干燥、清洁，没有油污和润滑脂。

具体安全规则

GEB004-2

请勿因对本产品的熟悉或熟练使用（由以前的重复使用所获得的经验）而忽视对电镐安全规则的严格遵循。不安全或不正确地使用本工具将导致严重的人身伤害。

1. 戴好耳罩。暴露在噪声中会引起听力损伤。
2. 使用随工具提供的辅助手柄。操作失手会引起人身伤害。
3. 当进行该切割工具可能与隐藏的电线或其自身的导线相接触的操作时，请持握住工具的绝缘把手表面，与“火线”相接触会导致本工具暴露的金属部件“带电”，从而导致操作者触电。
4. 请佩戴硬质头盔（安全帽）、护目镜和/或防护面罩。普通眼镜或太阳镜的镜片玻璃不安全。我们也强烈建议您佩戴防尘面罩和厚垫手套。
5. 操作前请务必确保刀头已经固定到位。
6. 正常操作时工具会产生振动，使得工具上的螺丝容易出现松动，这样会造成机器故障或意外事故。因此请在操作前仔细检查螺丝的紧固程度。
7. 当遇到寒冷天气或长时间未使用本工具时，请通过空转操作使工具预热一段时间。此操作将解冻润滑油。若没有进行适当的预热，则电镐难以顺畅运行。
8. 请务必始终站稳。
于高处使用工具时请确保下方无人。

9. 请双手紧握工具。
10. 请使您的双手远离工具的运动部件。
11. 请勿使工具自行运行，仅当手持工具时才可进行操作。
12. 操作时请勿将工具指向操作区域中的任何人。刀头可能会飞出，从而严重损伤他人。
13. 操作后请勿立即触摸刀头或刀头附近的部分，它们可能非常灼热而导致您的皮肤灼伤。
14. 若无必要，请勿使工具空载运行。
15. 有些材料可能包含有毒的化学物质。请务必注意防止灰尘吸入和皮肤接触。请遵循材料供应商提供的安全数据。

请保留此说明书

警告：
对本说明书中所陈述的安全规则的
误用或疏忽可能导致严重人身伤害。

操作说明

- 注意：**
- 在调节或检查工具功能之前请务必关闭工具电源开关并拔下电源插头。

开关操作

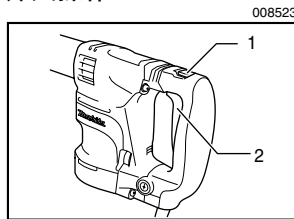

1. 锁定按钮
2. 扳机式开关

- 注意：**
- 插上工具电源插头之前，请务必确认扳机开关能够正常工作，松开时能回到“OFF”（关）位置。

扣动扳机开关即可启动工具。在扳机开关上施力越大则工具速度越快。松开扳机开关即可关机。

需连续操作时，扣动扳机开关，然后按锁定按钮。

要使处于锁定状态的工具停机，将扳机开关扣到底，然后释放。

变速

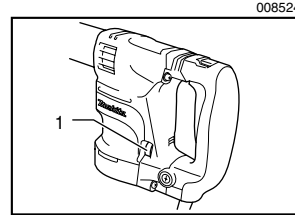

1. 调节刻度盘

只需转动调节刻度盘即可调节每分钟锤击数。即使工具正在运行中也可执行该操作。刻度盘分为 1（最低速）至 5（全速）档。

有关调节刻度盘上的数值设定和每分钟锤击数的对应关系，请参阅下表。

调节刻度盘上的数值	冲击数（每分钟）
5	3,200
4	2,900
3	2,600
2	2,300
1	2,000

- 注意：**
- 调节旋钮只能在 1 和 5 之间调节。请勿用强力将其拨至超过 1 或 5 的位置，否则调速功能可能会失灵。

组装

- 注意：**
- 对工具本身进行任何操作前一定要确认机器已关闭且已拔下电源插头。

安装或拆卸钻头

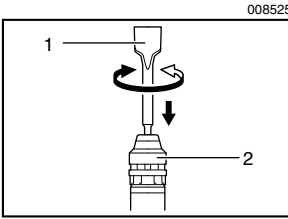

1. 钻头
2. 夹盘壳

安装钻头之前先清洁钻头柄。
将钻头插入工具。转动钻头，然后将其推入，直至啮合。

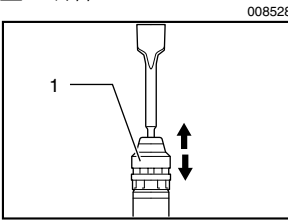

1. 夹盘壳

如无法推入钻头，需将其卸下。向下拉动夹盘壳若干次。然后再插入钻头。转动钻头，然后将其推入，直至啮合。

安装完成后，请务必尽力向外拉动钻头，以确认钻头是否固定到位。

卸下钻头时向下拉动夹盘壳直至拔出钻头。

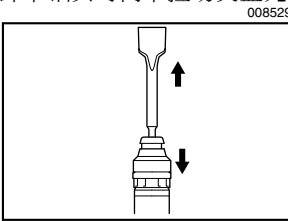

钻头角度

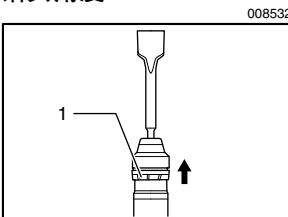

1. 更换挡圈

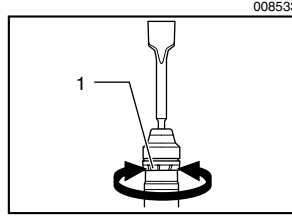

1. 更换挡圈

钻头可以从 12 个不同的角度固定。要改变钻头角度时，向前滑动更换挡圈，然后旋转更换挡圈来改变钻头的角度。到达所需角度后，将更换挡圈滑动至原来位置以固定钻头。

挂钩

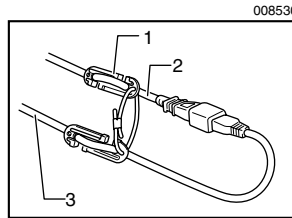

1. 挂钩
2. 电源线
3. 延长线

将电源线连接到延长线时，使用挂钩，这样电源线插头就不会从延长线接头上断开了。将挂钩位置设为离延长线接头 10 厘米至 20 厘米处。

操作

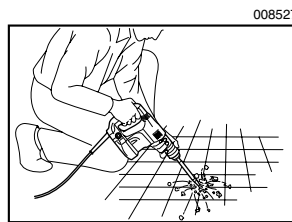

将钻头定位至要凿的位置，然后扣动开关扳机。轻轻按压工具，这样工具不会失控往四周弹跳。用力按压工具并不会提高效率。

002941

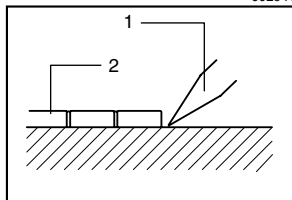

- 1. 风凿
- 2. 瓷砖

注：

- 使用风凿去除瓷砖时，如图所示将凿子对准瓷砖的底部。如果操作工具时将凿子对准瓷砖的顶面，凿子的使用寿命会缩短。

保养

△ 注意：

- 检查或保养工具之前，请务必关闭工具电源开关并拔下插头。

为了保证产品的安全性与可靠性，任何维修、碳刷检查、更换部件或其它维修保养工作需由 Makita（牧田）授权的服务中心完成。务必使用牧田的替换部件。

附件

△ 注意：

- 这些选购附件或装置专用于本说明书所列的 Makita（牧田）电动工具。如使用其他厂牌的零件或装置，可能导致人身伤害。仅可将附件或装置用于规定目的。

如您需要帮助，了解更多关于这些选购附件的信息，请咨询当地的 Makita（牧田）维修中心。

- 尖钻头
- 冷凿
- 风凿
- 钻头油
- 护目镜
- 电镐油
- 挂钩

备忘录

总制造商： 株式会社牧田
日本国爱知县安城市住吉町 3-11-8

生产厂： 牧田（中国）有限公司
江苏省昆山市玉山镇吴淞江南路 318 号